



Indahnya **HIDUP** **BERSYARIAT**

Modul Fardu Ain Diri, Keluarga
dan Masyarakat SEPANJANG HAYAT



Dato' Ismail Kamus
Mohd. Azrul Azlen Ab. Hamid

ISI KANDUNGAN

Kata Penerbit	xv
Kata Pengarang	xviii

BAB 01

SYARIAT KELAHIRAN 1

Memberi Khabar Gembira dan Tahniah atas Kelahiran Bayi	2
Azan dan Iqamat	2
Tahnik	3
Memberikan Nama yang Baik	4
Pengurusan Uri	6
Akikah dan Bercukur Rambut	8
Berkhitan	10

remove the yellow bellow

BAB 02

PENDIDIKAN AWAL KANAK-KANAK 13

Mengenal Allah	14
Mengenal Rasul	23
Mengenal Munafik, Musyrik, Kafir dan Murtad	24
Pendidikan Solat	27
Belajar Al-Quran	27
Sejarah Rasul <i>Ulu' Azmi</i>	30
Doa Asas untuk Anak-anak	32
Adab untuk Anak-anak	39

BAB 03

SYARIAT BERKAITAN REMAJA 43

Tanda-tanda Baligh	44
Kepentingan Konsep Syahadah	45
• Makna <i>Syahadatain</i>	46
• Konsep Syahadah	46
• Fardu Syahadah	46
• Syarat Sah Syahadah	47
Menghayati Erti Iman dan Islam	48
• Rukun Iman	49
• Rukun Islam	53

• Doa Mohon Perlindungan daripada Kerunsingan	307
• Doa Anak untuk Ibu Bapa	308
• Doa Apabila dalam Keadaan Kesusahan/Penderitaan	308
• Doa Agar Diberi Keupayaan Membayar Hutang	308
• Doa Mengelakkan Mudarat	308
• Doa Berserah Diri kepada Allah	308
• Doa Apabila Melihat Sesuatu yang Disukai	308
• Doa Apabila Ditimpa Sebarang Kemalangan	
Termasuk Kematian	309
• Doa Bermusafir	309
• Doa Ketika Sesuatu Penyakit Merebak	310
• Doa Apabila Melihat Orang Mendapat Bencana	310
• Doa Abu Darda' Memohon Perlindungan daripada Allah	
untuk Diri, Keluarga dan Harta Benda	310
• Doa Tolak Bala	311
AMALAN-AMALAN SUNAT MENGIKUT TAKWIM ISLAM	312
Amalan Sepanjang Masa	312
Amalan Mengikut Bulan Hijrah	312
Bibliografi	317
Glosari	319
Indeks	323



KATA PENERBIT

FARDU AIN DAN FARDU KIFAYAH ITU KEHIDUPAN

Cuba anda tunjukkan sebuah modul yang boleh menjadi panduan dalam menjalani kehidupan seharian anda? Kita ini dicipta oleh Allah SWT. Maka sudah tentulah Allah yang menyediakan peraturan hidup kita. Kita tidak perlu tercari-cari dalam menentukan panduan hidup sendiri. Seperti sebuah kereta yang dikeluarkan oleh sebuah kilang, diserahkan kepada pembeli lengkap dengan buku panduan dan alat untuk memperbaiki apabila mengalami kerosakan.

Panduan hidup yang disediakan Allah SWT dipanggil **syariat**. **Mempelajarinya merupakan fardu ain** (menjadi **kewajipan ke atas semua orang** - lelaki dan wanita). Masa mempelajarinya pula adalah dari buaian hingga ke liang lahad. Apabila telah memiliki ilmu tersebut, maka sampai pula masa untuk mengamalkannya. Itulah amalan syariat.

Di sekolah, anak-anak tidak berpeluang mempelajari ilmu-ilmu fardu ain selengkapny kerana **masa yang sangat terhad diperuntukkan untuk mempelajari ilmu ini**. Modulnya pula tidak menyeluruh dan kurang mantap. Kalau ada pun hanya berorientasikan peperiksaan, bukan untuk penghayatan.

Di sekolah menengah, ilmu fardu ain tidak lagi diwajibkan. Ilmu fardu ain menjadi mata pelajaran pilihan. Akibatnya anak-anak lebih meminati untuk mempelajari ilmu sains, teknologi dan lain-lain bidang daripada mempelajari ilmu fardu ain.

TIDAK ADA NILAI EKONOMI

Anak-anak yang berjaya menguasai ilmu fardu ain dengan cemerlang masih dinilai sebagai kurang penting. Apabila memasuki alam kerjaya, graduan yang **memiliki ilmu agama sering dinilai sebagai kurang komersil** atau **rendah nilai ekonomi**. Kalau berkhidmat di masjid sebagai imam, bilal atau pegawai masjid, gajinya rendah kerana tidak ada peruntukan. Peranan dan ketokohnya tidak diyakini masyarakat.

Banyak sekolah agama yang tidak diberi pengiktirafan di peringkat nasional. Kemudahan prasarana seperti bilik kuliah, pusat sumber, makmal bahasa, pusat IT dan lain-lain masih jauh ketinggalan. Daripada semua senario di atas, maka penguasaan ilmu agama semakin terpinggir.

Berkembangnya aktiviti dakwah dan usrah, kesedaran mula timbul dalam kalangan ibu bapa dan anak-anak untuk menguasai ilmu agama. Sekarang anak-anak yang belajar dalam **aliran sains** dan **teknikal** sudah boleh **menguasai al-Quran** dan **bahasa Arab dengan baik**. Jangan terkejut kalau hari ini anda bertemu anak muda yang sedang membuat persiapan SPM telah menghafal 20 juzuk al-Quran. Ini kisah benar!

BUKU PANDUAN FARDU AIN BENTUK BAHARU

Kami di Telaga Biru sedar akan peranan kami untuk membantu mengimarahkan pengajian ilmu agama di sekolah, madrasah dan di mana jua kita berada. Oleh sebab bidang kami ialah penerbitan, maka dengan itu kami menerbitkan buku-buku yang menjadi pengisian pendidikan agama dan al-Quran. Kami sedar usaha ini jauh daripada *perfect*, cukup dan ideal. Namun seandainya **tiada rotan, akar pun berguna juga**. Menjadi hasrat kami dalam masa terdekat untuk menerbitkan lebih banyak buku-buku agama, fardu ain dan bahasa Arab. Kami juga ingin memberi perubahan daripada menghidangkan bahan pembelajaran agama dalam bentuk lama yang monoton, berorientasikan teks dakwat hitam yang panjang, buku yang berwajah suram dan teks khutbah yang membosankan.

Dengan perkembangan teknologi Internet dan globalisasi, kami bersaing dengan bahan-bahan Internet yang mempunyai daya tarikan grafik, audio dan video yang canggih. Kami prihatin bahawa anak-anak muda lebih berminat untuk belajar daripada bahan yang canggih ini. Maka pada peringkat awal ini kami sudah memulau dengan persembahan buku yang berwarna-warni dan teks yang dipermudahkan. Sebahagian teks telah ditransformasikan kepada bentuk rajah, carta, peta minda dan jadual supaya **lebih berkesan dan mudah difahami**. Tidak mustahil inilah buku fardu ain pertama anda yang berwarna-warni.

UNTUK SIAPA BUKU INI?

Buku INDAHNYA HIDUP BERSYARIAT ini adalah untuk **kegunaan seisi rumah**. Sekurang-kurangnya sebuah buku untuk seisi keluarga ini seperti kempen sebuah komputer untuk sebuah rumah.

Ketua keluarga memimpin ahli keluarganya untuk membaca dan menguasai kandungan buku ini. Tetapkan masa selepas solat lima waktu berjemaah untuk duduk sebentar, membentuk halaqah dan membaca buku ini. Tidak semestinya si ayah yang memimpin membaca. Si anak pun boleh memimpin jika dia mampu.

KANDUNGAN BUKU INI

Buku INDAHNYA HIDUP BERSYARIAT ini juga merupakan sebuah **buku fardu ain dan fardu kifayah yang disusun mengikut tahap perkembangan** seseorang individu dari **zaman anak-anak, alam remaja, alam dewasa**, hidup **berkeluarga, bermuamalat, bermasyarakat** dan akhirnya **menghadapi kematian**. Pendekatannya lebih berbentuk “mesra untuk beramal” dan aplikasi dalam amalan harian.

Pengarang buku ini ialah orang yang tidak asing lagi dalam dunia fardu ain iaitu al-Ustaz Dato' Ismail Kamus dan penulis buku serta pensyarah UIAM, al-Ustaz Azrul Azlen Abdul Hamid. Adalah diharapkan buku ini mampu untuk menyediakan pengisian asas kepada keperluan ilmu fardu ain. Selamat membaca dan beramal.

Penerbit,
TELAGA BIRU SDN BHD.

KATA PENGARANG

الْحَمْدُ لِلَّهِ رَبِّ الْعَالَمِينَ، وَالصَّلَاةُ وَالسَّلَامُ عَلَى أَشْرَفِ الْأَنْبِيَاءِ
وَالْمُرْسَلِينَ، وَعَلَى آلِهِ وَأَصْحَابِهِ أَجْمَعِينَ. أَمَّا بَعْدُ...

MANUSIA SEBAGAI KHALIFAH

Ketinggian martabat insan di sisi Allah SWT dinilai bukan daripada pangkat atau kedudukan, kebangsawanan atau darjat keturunan, kemewahan atau harta benda malahan bukan daripada warna kulit dan paras rupa. Nilai sebenar kewujudan insan yang dilantik sebagai khalifah Allah di muka bumi ini, dirangkumkan dalam satu kalimah yang mudah sebutannya tetapi begitu bermakna pengisian dan penghayatannya. Itulah yang disebutkan sebagai **takwa** seperti mana yang dinyatakan oleh Allah SWT menerusi firman-Nya:

إِنَّ أَكْرَمَكُمْ عِنْدَ اللَّهِ أَنْفَقَكُمْ إِنَّ اللَّهَ عَلِيمٌ خَبِيرٌ ﴿١٣﴾

Maksudnya: *Sesungguhnya, semulia-mulia kamu di sisi Allah ialah orang yang lebih takwanya di antara kamu. Sesungguhnya Allah Maha Mengetahui lagi Maha Bijaksana.*

(Surah al-Hujurat: 13)

Bertitik tolak daripada ayat ini, sebagai hamba Allah kita seharusnya berusaha untuk mengabdikan jiwa raga terhadap keesaan-Nya, melaksanakan amalan soleh dan kebajikan setiap ketika serta menjauhi segala larangan-Nya. Dalam erti kata yang lain, seorang Muslim yang beriman seharusnya **mendidik diri, keluarga dan masyarakat** serta memenuhi tuntutan ibadah. Proses pendidikan ini tidak dapat dilaksanakan dengan sempurna sekiranya seseorang Muslim itu tidak mempunyai ilmu atau memahami perkara-perkara asas dalam Islam.

HAMBA ALLAH YANG BERTAKWA

Perkara-perkara asas ini merangkumi kehidupan manusia bermula dari kelahiran sehinggalah mereka kembali kepada Allah SWT. Di samping itu juga, ilmu pengetahuan mengenai perkara-perkara asas ini (fardu ain) adalah penting dalam **membentuk diri kita menjadi seorang hamba Allah yang bertakwa.**

Justeru, penulis melihat penerbitan buku ini sebagai salah satu usaha untuk menampilkan Islam sebagai satu cara atau anutan hidup yang lengkap, sempurna dan diredhai oleh Allah SWT. Sebarang komentar yang ikhlas dan membina amatlah dialu-alukan bagi memperbaiki lagi kandungan buku ini kerana tiada **kitab yang maksum** melainkan **al-Quran al-Karim.**

Terima kasih yang tidak terhingga kepada pihak Telaga Biru khususnya Hj. Abd. Waharp Yusoff dan Ustaz Dr. Hj. Zahazan Mohamed serta seluruh staf yang telah bertungkus-lumus merealisasikan penerbitan buku ini.

Akhir sekali, moga-moga khidmat ilmu yang sedikit ini akan dapat membantu umat Islam mempelajari dan mendalami serta mengamalkannya bagi menyerlahkan manfaat kehidupan bertakwa sebagai titian menuju kebahagiaan ukhrawi yang abadi.

سُبْحَانَكَ اللَّهُمَّ وَبِحَمْدِكَ نَشْهَدُ أَنْ لَا إِلَهَ إِلَّا أَنْتَ، نَسْتَغْفِرُكَ
وَنَتُوبُ إِلَيْكَ.

Penulis,
Dato' Ismail Kamus
Dr. Mohd Azrul Azlen Abd Hamid

Firman Allah SWT

﴿الْيَوْمَ أَكْمَلْتُ لَكُمْ دِينَكُمْ وَأَتَمَمْتُ عَلَيْكُمْ نِعْمَتِي
وَرَضِيتُ لَكُمُ الْإِسْلَامَ دِينًا﴾

Maksudnya: Pada hari ini, Aku telah lengkapkan agama kamu (agama Islam) bagi kamu, Aku sempurnakan nikmat-Ku ke atas kamu dan Aku redha Islam sebagai agama kamu.

(Surah al-Ma'idah 5: 3)







BAB 01

SYARIAT KELAHIRAN

وُلِدَ لِي غُلَامٌ، فَأَتَيْتُ بِهِ النَّبِيَّ ﷺ.
فَسَمَّاهُ إِبْرَاهِيمَ، وَحَنَّكَهُ بِتَمْرَةٍ.

Maksudnya: "Aku telah mendapat seorang anak, kemudian aku membawanya kepada Nabi SAW. Baginda menamakannya Ibrahim, lalu mentahnikkannya (memecahkan mulutnya) dengan sebiji kurma."

Hadis riwayat Abu Burdah daripada
Abu Musa r.a.

Tangisan bayi bergema memecah keheningan suasana. Kehadiran ahli keluarga baru itu memang dinanti-nantikan khususnya oleh si ibu dan juga si bapa. Kelahiran bayi sebagai penghubung jambatan kasih suami isteri adalah suatu rahmat Allah SWT yang tidak ternilai harganya.

Kesempurnaan Islam tergambar dengan jelas dari peringkat awal kelahiran insan. Kegembiraan menimang cahaya mata yang sekian lama ditunggu seharusnya disempurnakan menurut lunas-lunas yang Islam tentukan.

MEMBERI KHABAR GEMBIRA DAN TAHNIAH ATAS KELAHIRAN BAYI

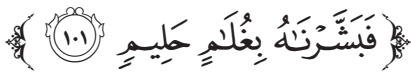

Maksudnya: "Maka Kami berikan khabar gembira kepadanya dengan (kelahiran) seorang anak yang sangat lemah lembut."

(Surah ash-Shaffat 37: 101)

Kelahiran bayi merupakan satu **khabar gembira** bagi setiap insan. Justeru, orang-orang Islam yang mendengar khabar gembira ini perlu bersegera meraikan kegembiraan tersebut.

Jika kita menyoroti sirah peribadi agung Nabi Muhammad SAW, kita akan mendapati bahawa ketika Baginda dilahirkan, Thuwaibah telah memberi khabar gembira kepada Abu Lahab yang ketika itu menjadi majikannya dengan mengatakan: "**Telah lahir seorang anak lelaki daripada Abdullah.**" Maka Abu Lahab pada ketika itu dengan serta-merta memerdekakannya kerana terlalu gembira.

Ucapan tahniah terhadap pasangan yang menerima cahaya mata merupakan salah satu cara meraikan kegembiraan tersebut. Tujuan menyampaikan khabar gembira ini adalah untuk menanamkan perasaan kasih sayang dan membina kesatuan sesama umat Islam.

Berikut merupakan perkara-perkara yang disunatkan untuk kita lakukan dengan kelahiran bayi seperti:

AZAN DAN IQAMAT

Islam mensyariatkan agar **azan dilaungkan di telinga kanan** dan **iqamat di telinga kiri bayi**, sesuai dengan hadis Abu Rafi':

رَأَيْتُ رَسُولَ اللَّهِ ﷺ أَذَّنَ فِي أُذُنِ الْحَسَنِ بْنِ عَلِيٍّ حِينَ وُلِدَتْهُ فَاطِمَةُ بِالصَّلَاةِ.

Maksudnya: "Saya melihat Rasulullah SAW mengalunkan azan yang dilaungkan untuk mengerjakan solat pada telinga Hasan bin Ali yang baru dilahirkan oleh Fatimah."¹

Menurut riwayat al-Thabarani daripada ummu al-Fadhl binti al-Harits, ketika beliau melahirkan anaknya, beliau membawanya kepada Nabi SAW. Lalu Baginda melaungkan azan di telinga kanan dan iqamat di telinga kiri bayi tersebut.

¹ Hadis riwayat Abu Daud dan at-Tirmizi. At-Tirmizi mengatakan hadis ini hasan sahih.

Menurut Ibn Qayyim al-Jauziyah antara rahsia “azan” dan “iqamat” adalah seperti berikut:

RAHSIA AZAN DAN IQAMAT

1

Kalimah-kalimah memuji kebesaran Ilahi yang disifatkan sebagai **ucapan pertama** yang **meresap ke dalam hati** sanubari insan yang baru lahir.

2

Satu pernyataan **syariat Islam** yang berperanan **mendahului ajakan syaitan terkutuk** dan **mengekang arus nafsu syahwat**.

TAHNIK

Ada anjuran dalam Islam untuk melaksanakan **tahnik** iaitu **membuka atau memecah mulut bayi yang baru lahir** dengan buah **tamar yang telah dikunyah** oleh orang alim dan bertakwa.

Isi buah tamar yang telah dikunyah itu diletakkan di atas jari telunjuk dan dimasukkan ke dalam mulut bayi, ke kiri dan ke kanan mulutnya. Ini dilakukan sehingga kurma tadi menyentuh keseluruhan mulut sehingga ke rongga tekak bayi.



Ini bersesuaian dengan hadis Abu Burdah daripada Abu Musa r.a.:

وُلِدَ لِي غُلَامٌ، فَأَتَيْتُ بِهِ
النَّبِيَّ ﷺ. فَسَمَّاهُ إِبْرَاهِيمَ،
وَحَنَنْكُهُ بِتَمْرَةٍ.

Maksudnya: “Aku telah mendapat seorang anak, kemudian aku membawanya kepada Nabi SAW Baginda menamakannya Ibrahim, lalu mentahnikkannya (memecahkan mulutnya) dengan sebiji kurma.”²

² Hadis riwayat oleh Muslim (2145).



▪ Hendaklah mengazankan di telinga kanan dan iqamat di telinga kiri bayi yang baru lahir.

- Sunat memberikan nama yang baik dan mencukur rambut pada hari ketujuh kelahiran bayi.

Diriwayatkan daripada Asma' bahawa beliau mengandungkan Abdullah bin az-Zubair di Makkah. Selepas itu beliau datang ke Madinah dan tinggal di Quba'. Semasa Abdullah dilahirkan, beliau dibawa kepada Rasulullah SAW lalu diletakkan di atas ribaan Baginda. Baginda selepas itu berdoa dan mengunyah sebiji kurma lalu dimasukkan ke dalam mulut Abdullah.

Antara hikmah amalan "tahnik" ini adalah untuk **menguatkan saraf mulut bagi mempersiapkan bayi berkenaan untuk menghisap susu dengan sempurnanya**. Seandainya kurma sukar didapati, bolehlah digantikan dengan manisan lain seperti **gula** dan **madu lebah**.

MEMBERIKAN NAMA YANG BAIK

Tuntutan memilih nama-nama yang elok dan mempunyai **makna yang baik** amat dianjurkan oleh Islam. Sebenarnya, pemilihan nama-nama yang baik ini sedikit sebanyak boleh **mempengaruhi sifat peribadi** dan **akhlak** seseorang Muslim.

Abu Daud meriwayatkan daripada Abu Darda r.a. bahawa Rasulullah SAW pernah bersabda:

إِنَّكُمْ تُدْعَوْنَ يَوْمَ الْقِيَامَةِ
بِأَسْمَائِكُمْ وَأَسْمَاءِ آبَائِكُمْ،
فَأَحْسِنُوا أَسْمَاءَكُمْ.

Maksudnya: "Sesungguhnya pada hari Kiamat kelak, kamu semua akan dipanggil (menghadap Allah SWT) dengan nama-nama kamu dan nama-nama bapa kamu. Oleh itu, perelokkanlah nama-nama kamu."³

Ini bererti Nabi SAW melarang umatnya menamakan anak masing-masing dengan nama-nama tercela yang membawa makna yang tidak baik. Lebih-lebih lagi hal ini amat penting dalam usaha untuk menjaga kehormatan anak tersebut daripada cemuhan masyarakat.

³ Hadis riwayat Abu Daud (4948).

Islam telah menggariskan panduan untuk kategori nama-nama anak yang baik seperti berikut:

NAMA-NAMA YANG DIGALAKKAN

1 NAMA-NAMA YANG DIAMBIL DARIPADA ASMA 'UL HUSNA.

Rasulullah SAW bersabda:

إِنَّ أَحَبَّ أَسْمَائِكُمْ إِلَى اللَّهِ:
عَبْدُ اللَّهِ وَعَبْدُ الرَّحْمَنِ.

Maksudnya: "Sesungguhnya nama-nama kamu yang paling disukai Allah ialah **Abdullah** dan **Abdul Rahman**."⁴

2 NAMA-NAMA NABI.

Rasulullah SAW bersabda:

إِنَّهُمْ كَانُوا يُسَمُّونَ بِأَنْبِيَائِهِمْ
وَالصَّالِحِينَ قَبْلَهُمْ.

Maksudnya: "Sesungguhnya mereka menamakan (anak-anak mereka) dengan nama-nama nabi dan orang-orang soleh yang hidup sebelum mereka."⁵

3 NAMA-NAMA PARA SAHABAT.

Nama para sahabat Rasulullah SAW seperti **Abu Bakar, Umar, Uthman, Ali, Saad, Zubair** dan lain-lain juga elok dijadikan pilihan untuk nama-nama anak. Mereka terkenal sebagai ahli ibadah, pemimpin yang adil, pahlawan terbilang, pemikir agung, penghafaz al-Quran dan perawi hadis yang ulung.

Terdapat juga beberapa kategori nama yang dilarang diberi kepada anak-anak yang baru lahir.

NAMA-NAMA YANG DILARANG

1 NAMA-NAMA BURUK YANG MENJADI CEMUHAN MASYARAKAT DAN MENJATUHKAN MARUAH ANAK SEPERTI:

- ❁ **Sariq** (سارق) (pencuri).
- ❁ **Ashiah** (عاصية) (perempuan pelaku maksiat).
- ❁ **Kilab** (كلاب) (anjing-anjing).
- ❁ **Jahil** (جاهل) (bodoh).

2 NAMA-NAMA YANG KHUSUS KEPADA ALLAH SEPERTI:

- ❁ **Ahad** (أحد) (satu).

3 NAMA-NAMA YANG TIDAK SESUAI SEPERTI:

- ❁ **Malikul Amlak** (ملك الأملاك) (raja kepada segala raja).
- ❁ **Aflah** (أفلح) (dapat kemenangan).
- ❁ **Yasar** (يسار) (pihak kiri).

4 NAMA-NAMA DENGAN SEBUTAN ABD (عبد) (HAMBAN) YANG DIKAITKAN DENGAN SESUATU SELAIN ALLAH SEPERTI:

- ❁ **Abdul Uzza** (عبد العزى) (hamba berhala Uzza).
- ❁ **Abdul Kaabah** (عبد الكعبة) (hamba Kaabah).
- ❁ **Abdul Fulus** (عبد الفلوس) (hamba wang).

⁴ Hadis riwayat Muslim (2132).

⁵ Hadis riwayat Muslim (2135).

PENGURUSAN URI

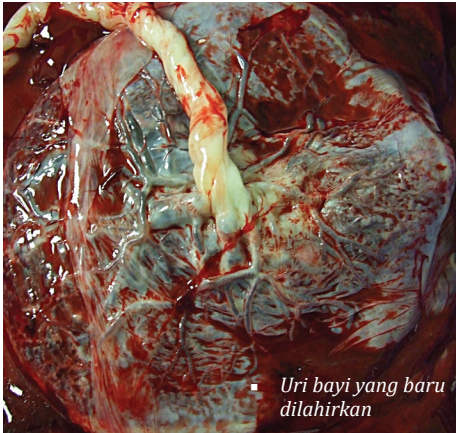

Uri bayi yang baru dilahirkan

1 APAKAH URI?

Uri disebut *al-Mashimah* (المَشِيمَةُ) dalam bahasa Arab. Uri atau dikenali juga sebagai plasenta adalah sesuatu yang keluar sesudah bayi dilahirkan⁶. Uri adalah satu organ yang bersambung dengan tali pusat yang berfungsi sebagai alat yang membekalkan makanan dan oksigen kepada bayi di dalam kandungan.

KEDUDUKAN URI DALAM RAHIM

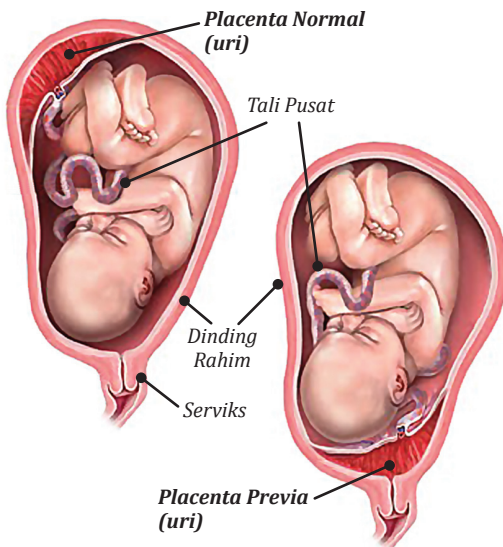

2 URI MENURUT PANDANGAN ISLAM

Menurut pandangan Islam, uri adalah **suci** (bukannya najis) dan tidak boleh dijual atau diperdagangkan. Oleh sebab itu, uri perlu ditanam dan diuruskan dengan cara yang baik. Perkara ini telah disebut oleh Rasulullah SAW melalui hadis berikut:

عَنْ عَائِشَةَ رَضِيَ اللَّهُ عَنْهَا أَنَّ النَّبِيَّ صَلَّى اللَّهُ عَلَيْهِ وَسَلَّمَ كَانَ يَأْمُرُ بِدَفْنِ سَبْعَةِ أَشْيَاءٍ مِنَ الْإِنْسَانِ: الشَّعْرُ، وَالظُّفْرُ، وَالدَّمُ، وَالْحَيْضَةُ، وَالسِّنُّ، وَالْمَشِيمَةُ، وَالْقَلْفَةُ.

Maksudnya: *Diriwayatkan daripada Aisyah r.h.a. bahawa Nabi SAW telah menyuruh untuk menanam tujuh perkara daripada (anggota badan) manusia: rambut, kuku, darah, darah haid, gigi, uri dan kulup*⁷.

3 HUKUM MENANAM URI BAYI

Hukum menanam uri bayi adalah **harus** atas tujuan menjaga **kebersihan** dan **kesucian uri** tersebut dan perlu dilaksanakan dengan sebaik mungkin.

4 TUJUAN MENANAM URI

Uri perlu dibersihkan dan ditanam supaya tidak digonggong dan dimakan oleh haiwan dan sebagai satu fitrah dalam menghormati tubuh badan manusia yang merupakan sebahagian

⁶ Kamus Dewan (edisi keempat), hlm. 1642.

⁷ Hadis marfuk. Rujuk ar-Raafie, *At-Tadwin fi Akhbar Qazwin*.

daripada anggota badan manusia yang dicipta oleh Allah SWT.

5

CARA MEMBERSIH DAN MENANAM URI

Cukup dengan sekadar uri tersebut **dibasuh dengan air bersih** dan kemudiannya ditanam dengan baik agar tidak dihidu oleh binatang seperti kucing dan anjing.

Namun, terdapat masyarakat Melayu yang membasuh uri dengan menggunakan asam dan garam. Adakah hal ini salah? Sekiranya hal ini bertujuan untuk menghilangkan bau uri tersebut sebelum ditanam, maka ia adalah harus bagi mengelakkannya daripada dihidu oleh kucing dan anjing.

6

MENJAUHI PERKARA-PERKARA KHURAFAT DAN TAHYUL

Masih terdapat masyarakat Islam khususnya di Malaysia yang masih mengamalkan kepercayaan karut dan khurafat berkenaan uri dan cara pengurusannya. Antara amalan yang selalu dilakukan adalah:

- ◆ Menanam uri bersama **pensel** dan **buku** agar bayi tersebut menjadi bijak dan pandai.
- ◆ Menyalakan **unggun api** berhampiran tempat uri ditanam kerana bimbang bayi itu akan kesejukan pada waktu malam.
- ◆ Menanam uri bersama **duit syiling** agar suatu hari nanti anak tersebut akan menjadi kaya.

- ◆ Meletakkan **lilin** atau **pelita** di kawasan uri yang ditanam dengan keyakinan supaya bayi tersebut tidak akan kembung perut pada sebelah malam atau ketika hujan.

- ◆ Meletakkan **paku** dan **benda-benda tajam** bersama uri yang ditanam bagi mengelakkan uri tersebut daripada didekati makhluk halus.

Sebagai Muslim yang beriman kepada Allah dan rasul-Nya maka kita perlulah menjauhi perkara-perkara tahyul dan khurafat yang boleh menjerumuskan kita kepada syirik terhadap Allah SWT. Firman Allah SWT:

﴿ إِنَّ اللَّهَ لَا يَغْفِرُ أَنْ يُشْرَكَ بِهِ وَيَغْفِرُ مَا دُونَ ذَلِكَ لِمَنْ يَشَاءُ وَمَنْ يُشْرِكْ بِاللَّهِ فَقَدْ افْتَرَىٰ إِثْمًا عَظِيمًا ﴾ (٤٨)

Maksudnya: *Sesungguhnya Allah tidak akan mengampunkan dosa syirik mempersekutukan-Nya, dan akan mengampunkan dosa yang lain daripada itu bagi sesiapa yang dikehendaki-Nya (menurut aturan syariat-Nya). Dan sesiapa yang mempersekutukan Allah (dengan sesuatu yang lain), maka sesungguhnya dia telah melakukan dosa yang besar.*

(Surah an-Nisa' 4: 48)

Justeru, lakukanlah sesuatu perkara berdasarkan ilmu dan kefahaman yang sebenar agar kita tidak tergolong dalam golongan orang yang menyekutukan Allah SWT.

AKIKAH DAN BERCUKUR RAMBUT

Menamakan anak yang baru lahir sering dilakukan seiring dengan amalan akikah dan juga mencukur rambut bayi.

MAKNA AKIKAH

Dari Segi Bahasa

Rambut yang terdapat pada anak yang baru dilahirkan.

Dari Segi Syarak

Binatang yang disembelih bagi anak yang baru dilahirkan.

Antara hadis yang memperkatakan tentang akikah ini ialah: Imam al-Bukhari meriwayatkan daripada Salman bin Amir al-Dhabbi r.a. katanya: "Aku mendengar Rasulullah SAW bersabda:

مَعَ الْغُلَامِ عَقِيْقَةٌ. فَأَهْرِيْقُوا عَنْهُ دَمًا، وَأَمِيْطُوا عَنْهُ الْأَذَى.

Maksudnya: "Bersama bayi itu terdapat akikah. Maka, tumpahkanlah darah untuknya dan tanggalkan daripadanya perkara yang menyakitkan (iaitu kekotoran dan najis)."⁸

Terdapat juga hadis yang diriwayatkan oleh Abu Daud dan selainnya daripada Samurah r.a. katanya: Rasulullah SAW bersabda:

- Seekor lembu atau kerbau boleh diakikahkan untuk 7 bahagian atau 7 orang. Bagi anak lelaki dianjurkan 2 bahagian tetapi memadai 1 bahagian jika tidak berkemampuan.



⁸ Hadis riwayat al-Bukhari (5154).

الْغُلَامُ مُرْتَهَنٌ بِعَقِيْقَتِهِ. يُذْبِحُ
عَنْهُ يَوْمَ السَّابِعِ، وَيُسَمِّي،
وَيُحَلِّقُ رَأْسَهُ.

Maksudnya: "Bayi itu tergadai (tergantung) dengan akikahnya. Binatang disembelih bagi pihaknya pada hari ketujuh, diberikan nama dan dicukur kepalanya."⁹

Para ulama mazhab asy-Syafi'i menyatakan bahawa sunat dilakukan akikah pada hari ketujuh kelahiran. Jika tidak mampu, maka boleh dilakukan sebelum anak mencapai usia baligh. Jika si anak telah baligh tetapi masih belum dilaksanakan akikahnya, maka tanggungjawab ibu bapa itu telah gugur dan sebaik-baiknya si anak melakukan akikah untuk dirinya.

Rasulullah SAW menganjurkan supaya anak lelaki diakikahkan dengan dua ekor kambing atau seekor juga memadai (kibas, biri-biri dan sebagainya) yang sempurna sifat dan syarat-syaratnya sedangkan anak perempuan memadai diakikahkan dengan seekor kambing sahaja.

SYARAT-SYARAT AKIKAH

01

Umur binatang sembelihan: **Unta berumur 5 tahun** lebih. **Lembu/kerbau berumur 2 tahun** lebih. **Kambing berumur 2 tahun** atau telah bersalin gigi. **Kibas berumur 1 tahun** atau telah bersalin gigi.

02

Binatang sembelihan **sihat** dan **tidak cacat**.

03

Daging akikah sunat **dipotong mengikut sendinya** dengan tidak memecahkan tulangnya sesuai dengan tujuan akikah itu sebagai "Fida" (mempertalikan ikatan antara diri anak dengan Allah SWT).

04

Sunat disebutkan nama Allah dan **nama anak** yang dilahirkan ketika menyembelih binatang akikah dengan membaca

اللَّهُمَّ لَكَ وَإِلَيْكَ عَقِيْقَةٌ ...

Maksudnya: "Ya Allah, bagi-Mu dan kepada-Mu akikah ... (sebutkan nama anak)"

05

Tidak boleh berkongsi misalnya beberapa orang berkongsi seekor kambing untuk mengakikahkan anak-anak mereka.

06

Sebaiknya berakikah dengan kambing, tetapi dibolehkan juga berakikah dengan unta, lembu, dan kerbau.

⁹ Hadis riwayat at-Tirmizi (1442).

HUKUM DAGING AKIKAH

Daging binatang yang disembelih untuk akikah adalah **sunat** dibuat jamuan untuk juadah orang-orang miskin, ahli keluarga, jiran tetangga dan saudara-mara terdekat.

AMALAN MENCUKUR RAMBUT

Anjuran mencukur rambut bayi sempena majlis akikah ini mengandungi hikmah khususnya dari segi kesihatan. Menurut Ibnu al-Qayyim, amalan ini akan **meningkatkan tahap kesihatan anak** tadi, **membuka selaput kepala** dan **mempertajamkan daya penglihatan, pendengaran dan deria hidu**.

HIKMAH BERAKIKAH

1	Melahirkan rasa gembira atas kelahiran satu jiwa Muslim baru yang sujud menyembah Allah SWT di dunia.
2	Mendekatkan diri anak itu kepada Allah atas akikah yang dilakukan.
3	Mengukuhkan tali persaudaraan sesama Muslim apabila majlis akikah tersebut dihadiri oleh kaum keluarga, saudara-mara, dan jiran tetangga.
4	Sebagai tebusan anak tersebut dapat memberikan syafaat kepada ibu bapanya.
5	Menunjukkan tanda syukur kepada Allah SWT atas kurniaan-Nya.
6	Menjauhkan anak tersebut daripada segala bahaya dan bencana .

“Sembelihkan binatang itu atas nama anak yang dilahirkan dan ucapkanlah: ‘Dengan nama Allah, ya Allah, bagi-Mu dan kepada-Mu kupersembahkan akikah si Fulan atau si Fulanah ini.’”

(Hadis riwayat al-Baihaqi)

BERKHITAN

“Khitan” atau berkhitan (dalam istilah Melayu) bermakna **memotong kulit (kulup) yang menutupi kepala zakar (bagi lelaki) dan memotong sedikit hujung kelentit (clitoris) (bagi perempuan)**.

Terdapat hadis yang diriwayatkan oleh Abu Hurairah, daripada Nabi SAW sabdanya:

الْفِطْرَةُ خَمْسٌ - أَوْ خَمْسٌ
مِنَ الْفِطْرَةِ - : الْخِتَانُ،
وَإِلسْتِحْدَادُ، وَنَتْفُ الْإِبْطِ،
وَتَقْلِيمُ الْأَظْفَارِ، وَقَصُّ
الشَّارِبِ.

Maksudnya: “Fitrah itu lima perkara – atau lima perkara termasuk daripada fitrah –: khatan, mencukur bulu kemaluan (lelaki ataupun wanita), mencabut bulu ketiak, memotong kuku, dan menggunting misai.”¹⁰

¹⁰ Hadis riwayat al-Bukhari (5552).

HUKUM BERKHITAN

Ada perbezaan pendapat tentang hukum berkhitan ini. Ada yang mengatakan ia sunat, dan mazhab asy-Syafi'i pula mengatakan berkhitan wajib bagi lelaki dan wanita.

Sepotong hadis riwayat Imam Ahmad r.a. daripada Nabi SAW:

الْخِتَانُ سُنَّةٌ لِلرِّجَالِ، مَكْرَمَةٌ
لِلنِّسَاءِ.

Maksudnya: "Khitan itu disunatkan bagi kaum lelaki dan merupakan kemuliaan bagi kaum wanita."¹¹

Manakala bagi mereka yang mengatakan wajib pula berpegang kepada sabda Nabi SAW kepada seorang lelaki yang baru memeluk agama Islam:

أَلْقِ عَنْكَ شَعْرَ الْكُفْرِ، وَاخْتَنِ.

Maksudnya: "Buanglah daripadamu rambut kekufuran dan berkhitanlah."¹²

Seorang anak yang baru lahir disunatkan untuk berkhitan ketika berusia tujuh hari. Namun, kiraan ini tidak mengambil kira hari ia dilahirkan. Perlu diingatkan juga agar keadaan tubuh badan si anak selamat dan tidak mendatangkan kesan buruk selepas khitan dilakukan.

¹¹ Hadis riwayat Imam Ahmad (21262).

¹² Hadis riwayat Abu Daud (356).

Jika khitan dilewatkan, para ulama menggalakkan khitan itu dilakukan ketika anak berusia tujuh tahun. Hal ini kerana pada waktu itu, mereka diperintahkan dan dilatih untuk mengerjakan solat serta perlu berada dalam keadaan suci daripada najis.

KHITAN WANITA

Disebutkan oleh Imam Abu Daud daripada Ummu 'Athiyyah bahawa Rasulullah SAW pernah menyuruh seorang wanita yang mengkhitan seseorang supaya tidak memotong keterlaluan dengan sabdanya:

لَا تُنْهَكِي. فَإِنَّ ذَلِكَ أَحْظَى
لِلْمَرْأَةِ، وَأَحَبُّ إِلَيَّ الْبُعْلِ.

Maksudnya: "(Apabila engkau mengkhitan wanita,) janganlah berlebihan (dalam memotong bahagian yang dikhitan). Sesungguhnya ia lebih memberi manfaat (membahagiakan) wanita dan lebih menyenangkan bagi suami."¹³

Berdasarkan hadis ini dapat kita melihat bahawa khitan bagi wanita adalah dengan memotong sedikit mungkin bahagian kulit yang terdapat pada klitoris.

HIKMAH BERKHITAN

- 1 Boleh membawa kepada **kesempurnaan** beragama.
- 2 **Membezakan** antara orang Islam dan bukan Islam.
- 3 Menjaga **kesihatan** dan **mengawal syahwat**.
- 4 **Pemeliharaan diri** daripada **bahaya penyakit**.

¹³ Hadis riwayat Abu Daud (5271).





BAB 02

PENDIDIKAN AWAL KANAK- KANAK

“Kanak-kanak diibaratkan seperti kain putih bersih yang perlu dibentuk untuk mengenal dan mengetahui hakikat ketuhanan sebagai asas tauhid yang kukuh.”

Anak-anak kecil memerlukan **belaian kasih sayang, asuhan** dan **didikan (tarbiah)** ibu bapa yang pengasih dan bertanggungjawab, untuk membesar dalam suasana kekeluargaan yang sempurna.

Pada peringkat alam kanak-kanak ini, Islam menggariskan beberapa peraturan asas yang sepatutnya diberikan perhatian oleh ibu bapa ke arah pembentukan diri dan jiwa anak-anak agar menjadi insan berkeperibadian tinggi dan bertakwa suatu hari kelak.

MENGENAL ALLAH

Kanak-kanak mestilah dididik supaya mengenal **pencipta** dan **pentadbir alam** ini iaitu **Allah SWT**.

Kanak-kanak diibaratkan seperti kain putih bersih yang perlu dibentuk untuk mengenal dan mengetahui hakikat ketuhanan sebagai asas tauhid yang kukuh.

Asas yang dipancang dengan padu dalam jiwa anak-anak ini akan dapat melahirkan insan yang dapat memperhamba dan menghampirkan diri kepada-Nya dalam erti kata yang sebenar-benarnya.

Tanpa mengenali Zat yang disembah, tidak akan membawa apa-apa makna dalam kehidupan kita. Makhluk seluruhnya berhasrat dan berharap kepada pertolongan, perlindungan dan belas kasihan Allah.

Mengenal Allah boleh dicapai melalui berbagai-bagai cara. Umpamanya dengan **melihat** dan **memikirkan kejadian-kejadian** yang berlaku di sekeliling kita dan juga penghayatan *Asma'ul Husna* (sifat-sifat Allah).

- *Pengawasan, tunjuk ajar, dan bimbingan dari semasa ke semasa, dapat membentuk akhlak dan budi pekerti mulia anak-anak kita.*



BAGAIMANAKAH CARA UNTUK MENGETAHUI KEWUJUDAN ALLAH?

Kita andaikan begini, sekiranya kita melihat sebuah kereta yang sedang meluncur laju, sudah tentu kita percaya dan yakin bahawa **ada pemandu yang memandu kereta tersebut**.

Sekiranya tiada pemandu, sudah pasti kereta tersebut tidak akan meluncur dan bergerak dengan baik di atas jalan raya.

Begitu juga dengan Allah, Dialah yang menggerakkan matahari, bulan, dan bintang. Dialah yang menggantikan malam dan siang serta **mencipta semua makhluk di muka bumi ini**.

Apabila kita berfikir tentang makhluk ciptaan Allah, kita dapat mengetahui bahawa hikmah yang ada pada ciptaan Allah ini berasal daripada Allah yang Maha Bijaksana, kepakaran daripada Tuhan yang Amat Mendalam Pengetahuan-Nya, kekuatan daripada yang Maha Perkasa, kehidupan daripada yang Maha Menghidupkan, rezeki daripada yang Maha Memberi Rezeki dan sebagainya.

Kenyataan ini jelas Allah paparkan melalui firman-Nya:

﴿وَلَا يُحِيطُونَ بِشَيْءٍ مِّنْ عِلْمِهِ إِلَّا بِمَا شَاءَ﴾

Maksudnya: *Sedang mereka tidak mengetahui sesuatu pun daripada (kandungan) ilmu-Nya melainkan apa yang Dia kehendaki (memberitahu kepadanya).*

(Surah al-Baqarah 2: 255)

Firman-Nya lagi:

﴿قُلْ هُوَ اللَّهُ أَحَدٌ
 ۱ اللَّهُ الصَّمَدُ ۲
 لَمْ يَلِدْ وَلَمْ يُولَدْ
 ۳ وَلَمْ يَكُنْ لَهُ
 ۴ كُفُوًا أَحَدٌ﴾

Maksudnya: *Katakanlah (wahai Muhammad) "Tuhanku ialah Allah Yang Maha Esa. Allah-lah yang menjadi tumpuan sekalian makhluk untuk memohon sebarang hajat. Ia tidak beranak dan Ia pula tidak diperanakan. Dan tidak ada sesiapa pun yang setara dengan-Nya."*

(Surah al-Ikhlash 112: 1-4)

Firman-Nya lagi:

﴿ذَٰلِكُمْ اللَّهُ رَبُّكُمْ لَا
 إِلَهَ إِلَّا هُوَ خَلَقَ كُلَّ
 شَيْءٍ فَأَعْبُدُوهُ وَهُوَ عَلَىٰ
 كُلِّ شَيْءٍ وَكِيلٌ﴾

Maksudnya: *Itulah Allah Tuhanmu. Tidak ada Tuhan melainkan Dia, Pencipta segala sesuatu. Maka, kamu hendaklah menyembah-Nya, dan Dia adalah wakil ke atas setiap sesuatu.*

(Surah al-An'am 6: 102)

Walau bagaimanapun, sejak turun-temurun lagi masyarakat Islam di Malaysia khasnya mengenal Allah melalui **sifat 20**. Oleh yang demikian, elok rasanya dijelaskan tradisi ini yang disifatkan sebagai cara paling mudah bagi masyarakat kita dalam mengenal Allah.

REHAT MINDA

Pelajar: Ustaz, macam mana kita nak kenal Allah?

Ustaz: Terdapat banyak cara untuk kita nak kenal Allah.

Pelajar: Apakah cara-caranya ustaz?

Ustaz: Antaranya kita kenal Allah dengan melihat dan menghayati kejadian-kejadian ciptaan-Nya.

Pelajar: Macam mana tu?

Ustaz: Cuba kamu lihat langit, bagaimanakah ia dicipta dan diangkat ke atas?

Pelajar: Yalah ustaz, langit berada di atas tanpa ditongkat. Betapa agungnya Allah SWT.

Justeru, mengetahui sifat-sifat Allah ini juga membawa kita untuk mengetahui sifat-sifat yang wajib, mustahil dan harus bagi rasul dan merupakan salah satu cara untuk mengenal Allah SWT. Dalam kitab-kitab tauhid, disebutkan tentang simpulan iman yang merangkumi **50 sifat** iaitu:

SIMPULAN IMAN

- ❁ 20 sifat yang wajib bagi Allah.
- ❁ 20 sifat yang mustahil bagi Allah.
- ❁ 1 sifat yang harus bagi Allah.
- ❁ 4 sifat yang wajib bagi rasul.
- ❁ 4 sifat yang mustahil bagi rasul.
- ❁ 1 sifat yang harus bagi rasul.

Sifat-sifat yang wajib bagi Allah ialah **sifat yang mesti ada pada-Nya, yang wajib dipercayai, pasti ada dan tidak menerima tiadanya.**

“Allah memiliki sifat-sifat yang Maha Sempurna dan Maha Suci daripada segala sifat kelemahan dan kekurangan.”

Dua puluh sifat yang wajib bagi Allah terkandung dalam dua sifat kesempurnaan. Sifat tersebut adalah:

1 **ISTIGHNA** (استغناء)

- ◆ Kaya Allah daripada sekalian yang lain daripada-Nya iaitu tidak berkehendak la kepada sesuatu. Maksudnya, Allah tidak mengkehendaki yang lain menjadikan-Nya dan tidak berkehendakkan tempat berdiri bagi zat-Nya. Contohnya, Allah

tidak memerlukan dan tidak mengkehendaki malaikat untuk menciptakan Arasy.

- ◆ Maka, Maha Suci Tuhan daripada tujuan pada sekalian perbuatan dan hukum-hukumnya dan tidak wajib bagi-Nya membuat sesuatu atau meninggalkan sesuatu.

- ◆ Sifatnya: *wujud, qidam, baqa', mukhalafatuhu lihawadith, qiamuhu binafsih, sama', basar, kalam, kaunuhu sami'an, kaunuhu basiran, kaunuhu mutakalliman.*

2 **IFTIQRAR** (افتقار)

- ◆ Yang lain berkehendakkan sesuatu daripada Allah iaitu yang lain berkehendakkan daripada Allah untuk menjadikan dan menentukan mereka dengan perkara yang harus. Contohnya, manusia memohon kepada Allah melancarkan hidupnya.

- ◆ Sifatnya: *wahdaniat, qudrat, iradat, ilmu, hayat, kaunuhu qadiran, kaunuhu muridan, kaunuhu 'aliman kaunuhu hayyan.*

Adapun sifat-sifat mustahil bagi Allah adalah yang berlawanan daripada sifat-sifat wajib.

“Jelaslah segala sifat kekurangan dan kelemahan itu mustahil dan tidak selayaknya menjadi sifat Allah. Maha Suci Allah daripada segala sifat-sifat mustahil ini!”

Adapun sifat harus atau *jaiz* pada Allah ada satu iaitu Allah bebas menciptakan alam atau meninggalkan. Maknanya, tidak wajib bagi Allah menjadikan makhluk-Nya atau tidak menciptakannya.

Tegasnya, Allah itu boleh melakukan semua hal yang mungkin atau boleh juga tidak melakukannya. Kalau Dia tidak melakukannya, tidaklah ada sesiapa pun yang boleh memaksa-Nya; dan kalau Dia mahu melakukannya tidaklah ada

sesiapa pun yang dapat menghalangi-Nya. Dengan kata lain, Allah berbuat menurut kehendak-Nya.

Umpamanya, Allah boleh menjadikan sesuatu makhluk-Nya itu sebagai manusia ataupun haiwan. Allah boleh menjadikan mereka kurus atau gemuk, kaya atau miskin, mulia ataupun hina, sihat ataupun sakit dan sebagainya. Terserah kepada kemahuan Allah menjadikan semua itu menurut kehendak-Nya.

SIFAT-SIFAT WAJIB BAGI ALLAH

<u>1</u>	Wujud (وجود): Ada.
<u>2</u>	Qidam (قدم): Sedia (tiada permulaan bagi-Nya).
<u>3</u>	Baqa' (بقاء): Kekal (tiada pengakhiran bagi-Nya).
<u>4</u>	Mukhalafatuhu lihawadith (مخالفته للحوادث): Bersalahan daripada segala perkara yang baru.
<u>5</u>	Qiyamuhu binafsihi (قيامه بنفسه): Berdiri dengan sendiri-Nya.
<u>6</u>	Wahdaniyat (وحدانية): Esa.
<u>7</u>	Quadrat (قدرة): Berkuasa.
<u>8</u>	Iradat (إرادة): Berkemahuan.
<u>9</u>	Ilmu (علم): Mengetahui.
<u>10</u>	Hayat (حياة): Hidup.
<u>11</u>	Sama' (سمع): Mendengar.
<u>12</u>	Bashar (بصر): Melihat.
<u>13</u>	Kalam (كلام): Berkata-kata.
<u>14</u>	Kaunuhu Qadiran (كونه قادرا): Keadaan Allah yang Berkuasa.
<u>15</u>	Kaunuhu Muridan (كونه مريدا): Keadaan Allah yang Berkemahuan.
<u>16</u>	Kaunuhu 'Aliman (كونه عالما): Keadaan Allah yang Mengetahui.
<u>17</u>	Kaunuhu Hayyan (كونه حيا): Keadaan Allah yang Hidup.
<u>18</u>	Kaunuhu Sami'an (كونه سميعا): Keadaan Allah yang Mendengar.
<u>19</u>	Kaunuhu Basiran (كونه بصيرا): Keadaan Allah yang Melihat.
<u>20</u>	Kaunuhu Mutakalliman (كونه متكلمي): Keadaan Allah yang Berkata-kata.

SIFAT-SIFAT MUSTAHIL BAGI ALLAH

1	'Adam (عدم): Tiada.
2	Huduth (حدوث): Baharu (Ada Permulaan).
3	Fana' (فناء): Binasa.
4	Mumathalah Lilhawadith (مماثلته للحوادث): Menyerupai segala perkara yang baru.
5	Ihtiyaj Lighairihi (احتياج لغيره): Berhajat Kepada yang Lain.
6	Ta'addud (تعدد): Berbilang-bilang (Banyak).
7	'Ajaz (عجز): Lemah.
8	Karohah (كراهة): Dipaksa.
9	Jahlun (جهل): Bodoh.
10	Maut (موت): Mati.
11	Assummu (الصمم): Tuli.
12	Al-'Umyu (العمي): Buta.
13	Al-Bukmu (البكم): Bisu.
14	Kaunuhu 'Ajizan (كونه عاجزا): Keadaan Allah yang Lemah.
15	Kaunuhu Kaarihan (كونه كريها): Keadaan Allah yang Dipaksa.
16	Kaunuhu Jaahilan (كونه جاهلا): Keadaan Allah yang Bodoh.
17	Kaunuhu Mayyitan (كونه ميتا): Keadaan Allah yang Mati.
18	Kaunuhu 'Asomma (كونه أصم): Keadaan Allah yang Tuli.
19	Kaunuhu A'ma (كونه أعمى): Keadaan Allah yang Buta.
20	Kaunuhu Abkam (كونه أبكم): Keadaan Allah yang Bisu.

Meskipun demikian, kita tidak boleh meninggalkan ikhtiar atau berusaha, bahkan kita wajib berusaha sekuat tenaga yang ada pada kita, supaya tidak miskin kita wajib bekerja, supaya tidak dihina kita wajib memperbaiki diri, supaya tidak sakit kita wajib menjaga kesihatan diri.

Jelaslah meskipun semuanya itu daripada Allah, kita wajib berikhtiar mengubah diri kita sebagaimana firman-Nya:

إِنَّ اللَّهَ لَا يُغَيِّرُ مَا بِقَوْمٍ
حَتَّىٰ يُغَيِّرُوا مَا بِأَنْفُسِهِمْ

Maksudnya: Sesungguhnya Allah tidak mengubah apa juga yang ada pada sesuatu golongan itu sehingga mereka sendiri mengubah apa yang ada pada diri mereka.

(Surah ar-Ra'di 13: 11)

Mengenal nama-nama Allah merupakan salah satu jendela yang dapat membukakan hati kita kepada Allah SWT. Ia juga dapat mendekatkan diri kita kepada Allah SWT, di samping menggerakkan hati kita untuk melihat kebesaran Allah SWT. Allah SWT berfirman:

﴿ قُلْ أَدْعُوا اللَّهَ أَوْ ادْعُوا
الرَّحْمَنَ أَيًّا مَا تَدْعُوا فَلَهُ
الْأَسْمَاءُ الْحُسْنَىٰ ﴾

Maksudnya: Katakanlah (wahai Muhammad): Serulah nama 'Allah' atau nama 'ar-Rahman', yang mana sahaja kamu serukan (daripada kedua-dua nama itu adalah baik belaka); kerana Allah mempunyai banyak nama yang baik serta mulia.

(Surah al-Isra' 17: 110)

Firman Allah SWT lagi:

﴿ وَلِلَّهِ الْأَسْمَاءُ الْحُسْنَىٰ
فَادْعُوهُ بِهَا ﴾

Maksudnya: Hanya milik Allah Asma'ul Husna, maka bermohonlah kepadanya dengan menyebut Asma'ul Husna itu.

(Surah al-A'raf 7: 180)

Bilangan nama Allah SWT ialah 99 nama. Al-Bukhari, Muslim, al-Tirmizi telah meriwayatkan daripada Abu Hurairah bahawa Rasulullah SAW telah bersabda:

إِنَّ لِلَّهِ تِسْعَةً وَتِسْعِينَ
اسْمًا، مِائَةٌ إِلَّا وَاحِدًا. مَنْ
أَحْصَاهَا؛ دَخَلَ الْجَنَّةَ.

Maksudnya: "Sesungguhnya Allah mempunyai 99 nama, 100 kecuali satu. Barang siapa yang menghafalnya, dia akan memasuki Syurga."¹⁴

Berdasarkan kepada hadis ini, Rasulullah SAW tidak sekadar menggalakkan umatnya menghafaz nama-nama Allah ini, tetapi sebagai umatnya kita perlu memahami dan menghadirkan maknanya dan merasai kesannya di dalam jiwa.



- Kubah Masjid Tuanku Mizan Zainal Abidin, Putrajaya ini menunjukkan senibina Islam berkait rapat dengan kesatuan prinsip ketuhanan.

¹⁴ Hadis riwayat al-Bukhari (2545).

الرَّحْمَنُ	ar-Rahman	Yang Maha Mengasihani	الله	Allah	Allah
الْمَلِكُ	al-Malik	Raja	الرَّحِيمُ	ar-Rahim	Yang Maha Merahmati
السَّلَامُ	al-Salam	Yang Maha Sejahtera	الْقُدُّوسُ	al-Quddus	Yang Maha Suci
الْمُهَيِّمِنُ	al-Muhaimin	Yang Maha Memelihara	الْمُؤْمِنُ	al-Mukmin	Yang Maha Memberi Keamanan
الْجَبَّارُ	al-Jabbar	Yang Maha Memaksa	الْعَزِيزُ	al-'Aziz	Yang Maha Perkasa
الْخَالِقُ	al-Khaliq	Yang Maha Mencipta	الْمُتَكَبِّرُ	al-Mutakabbir	Yang Memiliki Segala Kesombongan
الْمُصَوِّرُ	al-Musawwir	Yang Maha Membentuk Rupa	الْبَارِئُ	al-Bari'	Yang Maha Mengadakan
الْقَهَّارُ	al-Qahhar	Yang Maha Mengalahkan	الْغَفَّارُ	al-Ghaffar	Yang Maha Pengampun
الرَّزَّاقُ	al-Razzaq	Yang Maha Pemberi Rezeki	الْوَهَّابُ	al-Wahhab	Yang Maha Memberi
الْعَلِيمُ	al-'Alim	Yang Maha Mengetahui	الْفَتَّاحُ	al-Fattah	Yang Maha Pembuka
الْبَاسِطُ	al-Basith	Yang Maha Melapangkan	الْقَابِضُ	al-Qabidh	Yang Maha Menggenggam
الرَّافِعُ	al-Rafi'	Yang Maha Mengangkat Darjat	الْخَافِضُ	al-Khafid	Yang Maha Menurunkan Darjat
الْمُذِلُّ	al-Mudzill	Yang Maha Menghinakan	الْمُعِزُّ	al-Mu'izz	Yang Maha Memuliakan
الْبَصِيرُ	al-Bashir	Yang Maha Melihat	السَّمِيعُ	al-Sami'	Yang Maha Mendengar
الْعَدْلُ	al-'Adl	Yang Maha Adil	الْحَكَمُ	al-Hakam	Yang Maha Menetapkan Hukum
الْخَبِيرُ	al-Khabir	Yang Maha Mendalam Pengetahuan	اللَّطِيفُ	al-Lathif	Yang Maha Lemah Lembut

الْعَظِيمُ	al-'Azhim	Yang Maha Agung	الْحَلِيمُ	al-Halim	Yang Maha Penyantun
الشَّكُورُ	al-Shakur	Yang Maha Berterima Kasih	الْغَفُورُ	al-Ghafur	Yang Maha Pengampun
الْكَبِيرُ	al-Kabir	Yang Maha Besar	الْعَلِيُّ	al-'Aliyy	Yang Maha Tinggi
الْمُقِيتُ	al-Muqit	Yang Memberi Makan	الْحَفِيزُ	al-Hafizh	Yang Maha Memelihara
الْجَلِيلُ	al-Jalil	Yang Mempunyai Kebesaran	الْحَسِيبُ	al-Hasib	Yang Maha Menghitung
الرَّقِيبُ	al-Raqib	Yang Maha Mengawasi	الْكَرِيمُ	al-Karim	Yang Maha Mulia
الْوَاسِعُ	al-Wasi'	Yang Maha Luas	الْمُجِيبُ	al-Mujib	Yang Maha Mengabulkan
الْوَدُودُ	al-Wadud	Yang Maha Penyayang	الْحَكِيمُ	al-Hakim	Yang Maha Bijaksana
الْبَاعِثُ	al-Ba'ith	Yang Maha Membangkitkan	الْمَجِيدُ	al-Majid	Yang Maha Mulia
الْحَقُّ	al-Haqq	Yang Maha Benar	الشَّهِيدُ	al-Syahid	Yang Maha Menyaksikan
الْقَوِيُّ	al-Qawiyy	Yang Maha Kuat	الْوَكِيلُ	al-Wakil	Yang Maha Mengurus
الْوَلِيُّ	al-Waliyy	Yang Maha Pelindung	الْمَتِينُ	al-Matin	Yang Maha Kukuh
الْمُحْصِي	al-Muhshi	Yang Maha Menghitung	الْحَمِيدُ	al-Hamid	Yang Maha Terpuji
الْمُعِيدُ	al-Mu'id	Yang Maha Mengembalikan	الْمُبْدِي	al-Mubdi'	Yang Maha Memulakan
الْمُمِيتُ	al-Mumit	Yang Maha Mematikan	الْمُحْيِي	al-Muhyi	Yang Maha Menghidupkan
الْقَيُّومُ	al-Qayyum	Yang Maha Berdiri Sendiri	الْحَيُّ	al-Hayy	Yang Maha Hidup
الْمَاجِدُ	al-Majid	Yang Maha Memuliakan	الْوَاجِدُ	al-Wajid	Yang Maha Mendapatkan
الصَّمَدُ	al-Shamad	Yang Maha Kekal, Yang Maha Ditujui	الْوَاحِدُ	al-Wahid	Yang Maha Esa

الْمُقْتَدِرُ	al-Muqtadir	Yang Maha Mencipta Segala Kekuasaan	الْقَادِرُ	al-Qadir	Yang Maha Berkuasa
الْمُؤَخَّرُ	al-Mu'akkhir	Yang Maha Mengakhirkan	الْمُقَدِّمُ	al-Muqaddim	Yang Maha Mendahulukan
الْآخِرُ	al-Akhir	Yang Akhir	الْأَوَّلُ	al-Awwal	Yang Awal
الْبَاطِنُ	al-Bathin	Yang Maha Tersembunyi	الظَّاهِرُ	al-Zhahir	Yang Maha Zahir/Nyata
الْمُتَعَالِ	al-Muta'al	Yang Maha Tinggi	الْوَالِي	al-Waliyy	Yang Maha Menguasai
التَّوَابُ	al-Tawwab	Yang Maha Menerima Taubat	الْبَرُّ	al-Barr	Yang Maha Berbuat Baik
العَفْوُ	al-'Afuww	Yang Maha Pemaaf	الْمُنْتَقِمُ	al-Muntaqim	Yang Maha Menuntut Bela
ذُو الْجَلَالِ وَالْإِكْرَامِ	Dzul Jalal Wal Ikram	Yang Mempunyai Keagungan dan Kemuliaan	الرَّءُوفُ	al-Ra'uf	Yang Maha Belas Kasihan
			مَالِكُ الْمُلْكِ	Malikul Mulki	Pemilik Sekalian Kerajaan
الْجَامِعُ	al-Jami'	Yang Maha Mengumpulkan	الْمُقْسِطُ	al-Muqsith	Yang Maha Adil
الْمُغْنِي	al-Mughni	Yang Maha Memberi Kekayaan	الْغَنِي	al-Ghaniyy	Yang Maha Kaya
الضَّارُّ	al-Dharr	Yang Maha Menimpakan Mudarat	الْمَانِعُ	al-Mani'	Yang Maha Mencegah
النُّورُ	al-Nur	Yang Maha Menerangi	النَّافِعُ	al-Nafi'	Yang Maha Memberi Manfaat
الْبَدِيعُ	al-Badi'	Yang Tiada Tolok Bandingnya	الْهَادِي	al-Hadi	Yang Maha Memberi Hidayah
الْوَارِثُ	al-Warith	Yang Maha Mewarisi	الْبَاقِي	al-Baqi	Yang Maha Kekal
الصَّوْبُرُ	al-Shabur	Yang Maha Sabar	الرَّشِيدُ	al-Rashid	Yang Maha Memberi Petunjuk

TUJUAN MAKRIFAT ATAU MENGENAL ALLAH

Menjurus kepada kepatuhan dan peribadatan terhadap-Nya bagi mencapai keredhaan dunia dan Akhirat. Para ulama sepakat memutuskan setiap umat Islam wajib mengetahui dengan yakin sifat-sifat yang wajib, yang mustahil dan yang harus bagi Allah.

CARA MENGENAL ALLAH

- ◆ Melalui akal dan merenung ciptaan Allah SWT.
- ◆ Mengenal nama-nama dan sifat-sifat-Nya.

MENGENAL RASUL

Tanpa mengenali Rasulullah SAW yang diutus sebagai rahmat untuk seluruh umat, kita tidak akan mendapat hidayah daripada Allah SWT. Kita juga tidak akan mendapat nikmat Syurga yang kekal pada hari Kiamat.

Para rasul juga mempunyai sifat-sifat wajib, sifat-sifat mustahil dan sifat-sifat jaiz (harus).

SIFAT WAJIB BAGI RASUL

1	Sidq (صدق) (benar/jujur).
2	Amanah (أمانة) (dipercayai).
3	Tabligh (تبليغ) (menyampaikan dan menerangkan perintah dan larangan Allah terhadap insan).
4	Fathonah (فطانة) (cerdik dan cerdas).

Rasul sebagai manusia pilihan Allah semestinya memiliki akhlak yang terpuji dan jauh daripada sifat tercela.

“Sifat yang harus bagi rasul ada satu iaitu mempunyai sifat sebagaimana sifat manusia biasa tetapi tidak membawa kepada tercemarnya darjat kerasulan mereka.”

Mereka makan, minum, lapar, dahaga, berasa dingin dan panas, sakit, sihat, berusaha mencari rezeki dan sebagainya. Firman Allah SWT:

﴿وَلَقَدْ أَرْسَلْنَا رُسُلًا مِّن قَبْلِكَ وَجَعَلْنَا لَهُمْ أَزْوَاجًا وَذُرِّيَّةً﴾

Maksudnya: *Sesungguhnya Kami telah mengutus beberapa orang rasul sebelummu dan Kami menjadikan isteri-isteri dan keturunan kepada mereka.*

(Surah ar-Ra'di 13: 38)

SIFAT MUSTAHIL BAGI RASUL

1	Kizbun (كذب) (dusta).
2	Khianah (خيانة) (curang/khianat).
3	Kitman (كتمان) (tidak menyampaikan perintah).
4	Baladah (بلادة) (bodoh).

﴿ وَمَا أَرْسَلْنَا قَبْلَكَ
مِنَ الْمُرْسَلِينَ
إِلَّا إِنْهُمْ لِيَأْكُلُونَ
الطَّعَامَ وَيَمْشُونَ
فِي الْأَسْوَاقِ ﴾

Maksudnya: *Tidaklah Kami mengutus para rasul sebelumnya, melainkan sesungguhnya mereka itu juga makan makanan dan berjalan di pasar-pasar.*

(Surah al-Furqan 25: 20)

Jelaslah, para rasul ialah insan biasa yang tidak tersisih daripada tabiat dan nalurinya sebagai manusia. Namun, para rasul memiliki kelebihan kerana diberikan wahyu dan dipilih oleh Allah menjadi rasul dan nabi.

﴿ قُلْ إِنَّمَا أَنَا بَشَرٌ مِّثْلُكُمْ
يُوحَىٰ إِلَيَّ أَنَّمَا إِلَهُكُمُ اللَّهُ
وَاحِدٌ ﴾

Maksudnya: *Sesungguhnya katakan olehmu (hai Muhammad): "Aku hanyalah seorang manusia serupa kamu juga, diwahyukan kepadaku, bahawa Tuhan kamu ialah Tuhan yang Maha Esa ..."*

(Surah al-Kahfi 18: 110)

MENGENAL MUNAFIK, MUSYRIK, KAFIR DAN MURTAD

MUNAFIK

MAKNA MUNAFIK

Dari Segi Bahasa Orang yang **menyembunyikan perkara** atau **maksud sebenar**.

Dari Segi Syarak Seseorang yang **tidak menzahirkan kekufuran** dengan cara **menyembunyikan di dalam hati** dan pada masa yang sama **menzahirkan keimanannya secara berpura-pura**.

Kebiasaannya orang munafik ini bersifat talem dua muka dengan berpura-pura mengikut segala ajaran Islam dan mengaku mereka ialah seorang Islam tetapi di dalam hatinya tidak dapat menerima ajaran yang suci ini.

TANDA SESEORANG ITU MENJADI MUNAFIK

1 IMAN TIDAK TETAP DAN TIDAK TEGUH

Orang yang sebegini dapatlah diibaratkan **seperti lalang** di mana ia terlalu mudah mengikut arah tiupan angin. Orang yang **tidak teguh imannya sentiasa berubah-ubah** mengikut keadaan. Mereka sangat **mudah terikut-ikut** dan **terpengaruh** dengan persekitaran.

2 TINDAK-TANDUK YANG SENTIASA BERUBAH

Orang munafik bolehlah diibaratkan sebagai **pelakon yang hebat**. Ketika dia bersama orang yang sedang beribadat, dia akan turut sama melakukan ibadat tersebut walaupun hatinya terlalu susah untuk menerimanya. Sebaliknya yang terjadi apabila dia tidak dilihat oleh khalayak, dia akan mengikut kata hatinya dengan tidak melakukan amal ibadat.

3 TIDAK TETAP KATA

Dia sentiasa **mengubah pendiriannya**. Sewaktu bersama dengan orang Mukmin lainnya, dia akan memuji-muji Islam dan menyatakan ketaatannya terhadap ajaran tersebut tetapi di belakang orang Mukmin, secara senyap, dia akan menghina Islam.

4 SENTIASA MENGHARAPKAN KEBAIKANNYA DIBALAS

Jika dia melakukan sesuatu kebaikan dan berbuat jasa, dia akan **mengharapkan kebaikan itu dibalas** dengan **balasan yang setimpal** seperti wang ringgit atau pangkat.

5 JIWANYA TIDAK TENTERAM

Dia akan **sentiasa resah** dan **gelisah** kerana terpaksa bersikap pura-pura di hadapan orang ramai dan tidak dapat melaksanakan kehendak hatinya.

6 MENJADIKAN DUNIA SEBAGAI MATLAMAT HIDUP

Mereka hanya menjadikan **dunia** sebagai **tujuan utama** dan terlalu **cintakan kebendaan**. Akhirat bagi orang munafik hanyalah satu mitos dan khayalan.

“Bayangkanlah betapa hinanya jika tergolong dalam golongan munafik kerana segalanya penuh dengan kepura-puraan. Tambahan pula, balasan di Akhirat amat berat.”

Allah SWT berfirman:

﴿ إِنَّ الْمُنَافِقِينَ فِي الدَّرَكِ
الْأَسْفَلِ مِنَ النَّارِ ﴾

Maksudnya: Sesungguhnya orang yang munafik itu akan ditempatkan pada tingkatan yang paling bawah sekali di dalam Neraka.

(Surah an-Nisa' 4:145)

MUSYRIK

Orang yang mempercayai sesuatu itu lebih berkuasa daripada Allah dikenali sebagai musyrik. Dia lebih bergantung harap kepada kuasa lain selain meminta daripada Allah.

Orang musyrik sanggup menghabiskan sejumlah wang semata-mata untuk berjumpa dengan bomoh atau dukun bagi mendapatkan sesuatu. Syirik yang dilakukan kadangkala melibatkan makam atau kubur alim ulama.

Syirik terbahagi kepada dua iaitu:

1 SYIRIK AKBAR

Menyembah benda seperti kubur, pokok, batu dan sebagainya serta menganggap dirinya lebih rendah daripada benda-benda tersebut.

2 SYIRIK ASGHAR

Kebiasaannya, syirik ini terjadi apabila seseorang itu **melakukan sesuatu dengan tujuan untuk menunjuk-nunjuk**.

Syirik amali ialah **percaya ada kuasa lain** yang berkuasa **selain Allah**. Syirik ini boleh menyebabkan seseorang terkeluar daripada Islam.

KAFIR

Orang yang meniadakan keesaan Allah, kenabian nabi utusan Allah serta **mengingkari segala syariat-Nya** dianggap sebagai kafir. Mereka ini samalah seperti orang yang **tidak mahu beriman dengan ajaran Islam**.

Kufur dibahagikan kepada tiga iaitu:

1 KUFUR JAHLI

Kufur yang disebabkan oleh **kebodohnya sendiri**. Ini mungkin terjadi kerana dia tidak mahu bertanya kepada orang yang lebih arif atau tidak mahu belajar tentang sesuatu perkara.

2 KUFUR JUHDI ('INADI)

Kufur ini terjadi kerana **timbulnya rasa takut akan kehilangan pangkat atau pengaruh** jika beriman kepada Allah.

3 KUFUR HUKMI

Kufur yang terjadi setelah **berlaku sesuatu yang bertentangan dengan keimanan seseorang** seperti **menghina al-Quran**.

MURTAD

MAKNA MURTAD

Dari Segi Bahasa

Menolak atau berpaling.

Dari Segi Syarak

Orang Islam yang **meninggalkan Islam** dan **segala ajaran** yang terkandung dalamnya. Mereka akan **menghalalkan segala sesuatu yang telah diharamkan** oleh Allah SWT.

HUKUM MURTAD

Mereka boleh dikenakan hukuman **bunuh jika tidak mahu bertaubat**. Selain itu, hasil **sembelihan mereka tidak halal untuk dimakan**.

Dari segi perkahwinan pula, orang Islam yang **berkahwin dengan mereka dianggap tidak sah**. Begitu juga jika dia yang mengahwinkan orang lain. Isteri yang kekal sedia ada, bercerai dengan rasminya kecualilah dia kembali bertaubat. Mereka juga **tidak boleh menerima sebarang pusaka** sebaliknya harta itu hendaklah diserahkan kepada Baitulmal.

“Orang yang murtad bolehlah dianggap sebagai perosak agama kerana dia menunjukkan contoh yang tidak baik kepada orang lain dengan mempermainkan agama Islam yang dianutinya.”

PENDIDIKAN SOLAT

Agama kita menganjurkan supaya anak-anak dididik mengerjakan solat atau **sembahyang sejak berusia tujuh tahun lagi**. Anjuran ini terkandung dalam sepotong hadis Nabi SAW:

مُرُوا الصَّبِيَّ بِالصَّلَاةِ إِذَا بَلَغَ
سَبْعَ سِنِينَ. وَإِذَا بَلَغَ عَشْرَ
سِنِينَ؛ فَاضْرِبُوهُ عَلَيْهَا.

Maksudnya: “Suruhlah kanak-kanak mengerjakan solat apabila berumur tujuh tahun dan apabila sudah sampai 10 tahun maka pukullah dia (atas solat yang ditinggalkan).”¹⁵

¹⁵ Hadis riwayat Abu Daud (494).

Suruhan dan latihan melaksanakan solat serta ibadat-ibadat lain seperti berpuasa, akan membiasakan anak-anak untuk mudah mentaati titah perintah Allah SWT.

Kebiasaan mereka mematuhi suruhan Allah SWT dan Rasulullah SAW akan dapat mempersiapkan individu kanak-kanak tersebut menghadapi alam kedewasaan dengan penuh yakin dan bersemangat.

Anak-anak yang mendapat didikan beribadat di peringkat asas ini akan memiliki kesihatan jasmani, kemuliaan akhlak dan berperwatakan yang disukai ramai.

BELAJAR AL-QURAN



Al-Quran ialah **wahyu Allah** dan **peninggalan Rasulullah SAW** yang akan kekal memandu manusia ke jalan yang direzhai Allah sehingga Kiamat.

Kitab agung yang mengandungi **6236 ayat** dan **114 surah** ini **mencakupi inti pati garis panduan hidup di dunia dan balasan di Akhirat**, kisah para nabi dan solihin untuk diteladani, hukum-hukum, suruhan, tegahan dan pelbagai persoalan yang wajib diselami oleh setiap insan Muslim.

MENGAPA AL-QURAN PERLU DIAJAR DI PERINGKAT AWAL KANAK-KANAK?

Di peringkat awal kanak-kanak, pengajaran dan pembacaan al-Quran sememangnya digalakkan. Seorang sahabat Nabi SAW, Saad Ibn Abi Waqas r.a. meletakkan kepentingan mengajar al-Quran kepada anak-anaknya sepertimana keutamaan peperangan menegakkan agama Allah.



▪ Pengajaran dan pembacaan Al-Quran digalakkan di peringkat awal kanak-kanak.

MEMBENTUK ASAS IMAN

Pengajaran al-Quran kepada anak-anak melalui pembacaan adalah sebagai satu usaha menanamkan asas keimanan yang padu dalam jiwa mereka. Rasulullah SAW pernah bersabda:

مَا مِنْ مَوْلُودٍ إِلَّا يُولَدُ عَلَى
الْفِطْرَةِ. فَأَبَوَاهُ يُهَوِّدَانِهِ
وَيُنَصِّرَانِهِ وَيُمَجْسِئَانِهِ، كَمَا
تُنْتَجِجُ الْبَهِيمَةُ بِهَيْمَةِ جَمْعَاءَ.
هَلْ تُحِسُّونَ فِيهَا مِنْ
جَدْعَاءَ؟

Maksudnya: "Setiap anak yang dilahirkan berada di atas fitrah beragama (percaya kepada Allah). Maka kedua-dua orang tuanyalah yang sebaliknya menjadikannya beragama Yahudi, Nasrani atau Majusi sebagaimana binatang yang melahirkan anaknya dalam keadaan sempurna tanpa sebarang kecacatan. Adakah kamu mendapati binatang dilahirkan dalam keadaan sama ada hidung, telinga atau mana-mana anggota terpotong?"¹⁶

PERKEMBANGAN POTENSI ANAK

Dari sudut pendidikan kanak-kanak, terdapat sebab mengapa al-Quran perlu diajar di peringkat awal. Antara penemuan dan fakta penting yang telah ditemui khususnya pakar kanak-kanak mengenai kepentingan pendidikan awal kanak-kanak ini adalah dari **segi perkembangan potensi otak manusia** pada peringkat kanak-kanak.

"Peringkat ini merupakan tahap paling penting untuk merangsang dan meningkatkan keupayaan otak dan minda agar menjadi lebih cekap dan bijak melalui pelbagai bentuk rangsangan."



¹⁶ Hadis riwayat Muslim dalam kitab *Qadar*, bab maksud setiap anak dilahirkan dalam keadaan fitrah (2658) daripada Abu Hurairah.

Salah seorang pakar yang banyak membuat kajian dan percubaan terhadap **kecerdasan otak kanak-kanak**, termasuk kanak-kanak cacat otak ialah **Dr. Glenn Doman**. Antara rumusan penting daripada kajiannya dan pakar-pakar lain ialah:

RUMUSAN KAJIAN DR GLENN DOMAN

1

Tiada ahli sains yang dapat mengalahkan kanak-kanak, dari segi **semangat belajar, mengkaji, mencuba dan menyelidik**. Kanak-kanak akan lebih gembira jika lebih banyak dan lebih cepat menerima pelajaran. Potensi kanak-kanak membaca sama sahaja dengan potensi bercakap.

2

Kanak-kanak **boleh bercakap dahulu** kerana kanak-kanak lebih banyak menerima rangsangan pendengaran percakapan.

3

Sekiranya **rangsangan mata dan telinga sama banyak diterima, pasti kanak-kanak akan dapat membaca dan bercakap pada waktu yang sama**. Walau bagaimanapun ia bergantung kepada kaedah dan suasana pembelajaran.

4

IQ akan meningkat dengan pesat bila dirangsangkan dalam peringkat ini dan berkurang pada peringkat seterusnya.

5

Apa yang **tidak diperolehinya semasa kecil, sangat sukar diperolehi apabila ia besar** kelak.

6

Pembelajaran pada masa **akan datang** juga **terletak di atas apa yang didapatinya semasa kecil**.

7

Kajian menunjukkan bahawa **kanak-kanak yang cacat otak** (seperti akibat demam panas) **masih boleh dirawat** jika sel otaknya dirangsangkan sebelum umur persekolahan.

IBU BAPA AGEN PENTING PERKEMBANGAN OTAK KANAK-KANAK

Berdasarkan pelbagai kajian pakar dan para ilmuwan, ibu bapa perlu memastikan anak-anaknya mendapat pendidikan seawal mungkin, khususnya pembelajaran al-Quran. Para ibu bapa juga hendaklah memahami proses pembelajaran si manja yang berkesan seperti melalui **rangsangan, belaian, sentuhan** dan sebagainya.

Interaksi antara ibu bapa dan anak juga merupakan **faktor utama** yang membantu **melaahirkan anak pintar serta berkebolehan membaca al-Quran seawal mungkin**. Lebih awal ibu bapa berinteraksi dengan anak mereka, lebih bagus untuk perkembangan si anak.

Ramai **anak** yang **cerdas dan pintar** didapati **mempunyai ibu bapa yang prihatin** terhadap keperluan anak dan sering meluangkan masa untuk berinteraksi dengan mereka.

“Melalui kenyataan di atas, dapat kita lihat betapa penting dan utamanya peranan ibu bapa dalam mentarbiah anak-anak khususnya menerusi pengajaran al-Quran ini.”

SEJARAH RASUL *ULUL 'AZMI*

Diriwayatkan bahawa terdapat seramai **124 000 orang nabi, dan 313 orang** daripadanya ialah **rasul**. Rasul-rasul ini diutuskan oleh Allah SWT untuk memimpin dan memandu umat pada zaman mereka supaya mentauhidkan Allah, melaksanakan suruhan-Nya dan meninggalkan segala larangan-Nya.

Semenjak dari zaman Nabi Adam a.s. sehinggalah ke zaman Nabi Muhammad SAW, dakwah mereka untuk mendaulatkan syariat Islam sentiasa menghadapi cabaran.

Daripada 313 orang rasul ini, **25 orang daripadanya adalah wajib diketahui oleh umat Islam**. Namun begitu, hanya **lima orang** rasul sahaja yang menerima gelaran **Ulul 'Azmi** iaitu para rasul yang menempuh ujian dan kesabaran yang tinggi berbanding para rasul yang lain. Mereka yang terpilih ialah **Nabi Muhammad SAW, Nabi Ibrahim a.s., Nabi Musa a.s., Nabi Isa a.s. dan Nabi Nuh a.s.**

Di bawah dipaparkan secara ringkas antara amalan, dugaan dan peristiwa yang dihadapi oleh rasul-rasul pilihan yang digelar *Ulul 'Azmi* khususnya untuk pengetahuan anak-anak kita.

1 NABI MUHAMMAD SAW

- ◆ **Bapanya, Abdullah meninggal dunia** sewaktu Baginda masih dalam kandungan. **Ibunya, Aminah** pula **meninggal dunia** ketika Baginda masih kecil. Kemudian **bapa saudara** Baginda, **Abu Talib** dan **isterinya** yang tercinta **Khadijah r.ha.** pula meninggal dunia pada tahun ke-10 kenabian. Mereka adalah antara orang yang banyak menyokong dan membantu kehidupan serta usaha-usaha dakwah Rasulullah SAW.
- ◆ Anak-anak Baginda telah meninggal dunia semasa hayat Baginda melainkan Fatimah az-Zahra'. Fatimah az-Zahra' yang membantu menegakkan Islam sehingga Baginda wafat.
- ◆ **Penentangan hebat kafir Quraisy** terhadap Baginda khususnya daripada Abu Jahal, Abu Lahab, Abu Sufyan dan ketua munafik, Abdullah bin Ubay bin Salul.
- ◆ **Cedera dalam Perang Uhud** di mana umat Islam tewas kepada tentera Quraisy Makkah.
- ◆ **Menghadapi ancaman hebat** daripada **penduduk Makkah** selama 13 tahun menjadi Nabi serta menghadapi tentangan puak Yahudi Bani Quraidzah, Bani Nadhir dan Bani Qainuqa' di Madinah.
- ◆ **Baginda taat beribadah**, hormati orang tua, menyayangi kanak-kanak, banyak berpuasa, berjaga malam, tangkas di medan perang, **pemimpin yang berwibawa** dan sebagainya.

2 NABI IBRAHIM A.S.

- ◆ Penentangan kaumnya terhadap dakwah yang baginda bawa khususnya daripada bapa baginda sendiri.
- ◆ Dihakim oleh Allah SWT. Baginda diuji dengan dilemparkan ke dalam api yang marak oleh Raja Numrud. Dengan izin Allah SWT, api menjadi sejuk dan baginda terselamat.
- ◆ Baginda taat beribadat kepada Allah SWT.
- ◆ Baginda memperoleh anak (Nabi Ismail) apabila mengahwini Hajar setelah sekian lamanya tidak dikurniakan anak bersama Sarah. (Sarah kemudiannya mendapat anak lelaki, Nabi Ishak)
- ◆ Kisah penyembelihan anaknya Nabi Ismail a.s. yang dijalankan semata-mata takwa terhadap Allah SWT.

3 NABI MUSA A.S.

- ◆ Walaupun baginda menjadi anak angkat Raja Fira'un yang zalim, baginda tetap tegas menjalankan usaha dakwah menegakkan agama Allah. Penentangan Raja Fira'un dan kaumnya terhadap baginda menjadi-jadi dengan cubaan membunuh baginda.
- ◆ Raja Fira'un memanggil tukang-tukang sihir untuk menundukkan Nabi Musa a.s. tetapi tongkat yang dianugerahi mukjizat menjadi ular besar menelan semua ular tukang-tukang sihir tersebut.
- ◆ Baginda terpaksa melarikan diri bersama-sama para pengikutnya melintasi Laut Merah yang terbelah (dengan pertolongan Allah) sedangkan Fira'un dan bala tentera yang mengekorinya tenggelam di dalam arus laut yang deras itu.
- ◆ Asiah, isteri Raja Fira'un (ibu angkat Nabi Musa a.s.) menerima dakwah yang baginda bawa.
- ◆ Baginda kuat beribadah, kurang tidur dan banyak berzikir.

4 NABI ISA A.S.

- ◆ Baginda tabah menghadapi tohmahan masyarakat kerana dilahirkan (tanpa bapa) oleh ibu baginda, Maryam. Ini semua adalah kudrat dan kehendak Allah SWT.
- ◆ Penentangan berterusan daripada kaumnya sendiri.
- ◆ Baginda kuat beribadah, kurang tidur dan banyak berpuasa.

5 NABI NUH A.S.

- ◆ Dakwah baginda tidak diterima oleh anak dan isteri baginda sendiri.
- ◆ Umur baginda yang melebihi 900 tahun kebanyakannya digunakan untuk mengajar umat baginda mengesakan Allah.
- ◆ Baginda tabah menjalankan usaha dakwah sehinggalah waktu banjir besar melanda kaumnya, baginda masih tetap mengajak isteri dan anak baginda supaya bertaubat dan mentaati perintah Allah. Isteri dan anak baginda akhirnya tenggelam dalam banjir manakala baginda bersama pengikut setia dan binatang-binatang selamat belayar di dalam bahtera.
- ◆ Baginda kuat beribadah, tidak mudah putus asa dalam usaha dakwah dan menyayangi semua makhluk Allah.

DOA ASAS UNTUK ANAK-ANAK

Setelah diasuh untuk mengenal Allah dan rasul, latihan solat, membaca al-Quran dan mengetahui serba sedikit kisah-kisah nabi, menjadi satu tanggungjawab ibu bapa untuk mengajarkan beberapa adab dan doa kepada anak-anak atas segala nikmat yang Allah kurniakan kepada mereka.

DOA

Merupakan **satu pergantungan harapan agar Allah SWT** sentiasa memberi perlindungan kepada kita dalam setiap gerak kerja harian kita.

1 DOA KETIKA MAKAN

اللَّهُمَّ اجْعَلْهُ رِزْقًا طَيِّبًا لَا
تَبْعَةَ فِيهِ وَلَا حِسَابَ.

Maksudnya: "Ya Allah, jadikanlah ia (makanan ini) rezeki yang baik, tiada tuntutan padanya dan tiada pula hisab."

Atau

اللَّهُمَّ بَارِكْ لَنَا فِيْمَا رَزَقْتَنَا
وَقِنَا عَذَابَ النَّارِ.

Maksudnya: "Ya Allah, berkatilah kami rezeki yang telah Engkau kurniakan kepada kami dan peliharalah kami daripada azab api Neraka."

- ◆ Kemudian barulah menyuap makanan/mengangkat minuman dengan **menggunakan tangan kanan**.
- ◆ Dianjurkan makan dan minum **sambil duduk**.

2 DOA SESUDAH MAKAN

الْحَمْدُ لِلَّهِ الَّذِي أَطْعَمَنِي
هَذَا الطَّعَامَ، وَرَزَقَنِيهِ مِنْ غَيْرِ
حَوْلٍ مِنِّي وَلَا قُوَّةٍ.

Maksudnya: "Segala pujian bagi Allah yang telah memberi makanan ini kepadaku dan yang memberi rezeki kepadaku tanpa daya dan kekuatanku."¹⁷



- Didiklah anak anda melafazkan bacaan doa sebelum dan selepas makan.

¹⁷ Hadis riwayat Abu Daud (4023), at-Tirmizi (3458), lih. *Jami' at-Tirmizi* (2751).



▪ Melangkah dengan kaki kiri dahulu ketika masuk ke tandas.

3

DOA MASUK KE TANDAS/ BILIK AIR

اللَّهُمَّ إِنِّي أَعُوذُ بِكَ مِنَ
الْخُبْثِ وَالْخَبَائِثِ.

Maksudnya: "Ya Allah, sesungguhnya aku berlindung kepada-Mu daripada/ (gangguan) syaitan jantan dan syaitan betina."¹⁸

- ◆ Kemudian melangkah masuk ke dalam tandas dengan **kaki kiri**.

¹⁸ Hadis riwayat al-Bukhari (142) dan Muslim (375).

- ◆ Dilarang membuang air kecil **sambil berdiri** kerana Rasulullah SAW melarang keras perbuatan ini. Juga dilarang membuang air kecil atau besar dalam keadaan **membelakangkan kiblat kecuali tempat yang tertutup**.

4

DOA KELUAR DARI TANDAS/ BILIK AIR

Keluar dari tandas/bilik air dengan melangkah **kaki kanan**.

غُفْرَانَكَ. الْحَمْدُ لِلَّهِ الَّذِي
أَذْهَبَ عَنِّي الْأَذَى وَعَافَانِي.

Maksudnya: "Aku minta ampun kepada-Mu,¹⁹ segala puji bagi Allah yang mengelakkan bahaya dariku serta menyihatkan tubuh badanku."

5

DOA SEBELUM TIDUR

Tidur disifatkan sebagai **kematian sementara**, oleh itu sebelum meletakkan mata, eloklah dibaca doa ini.



▪ Bacalah doa sebelum tidur bersama anak anda.

¹⁹ Hadis riwayat at-Tirmizi (7), Abu Daud (30), Ibnu Majah (300). Dianggap sebagai sahih oleh al-Hakim.

بِاسْمِكَ اللَّهُمَّ أَمُوتُ وَأَحْيَا.

Maksudnya: "Dengan nama-Mu ya Allah aku mati dan aku hidup."

Atau

بِاسْمِكَ رَبِّي وَضَعْتُ
جَنْبِي، وَبِكَ أَرْفَعُهُ. إِنَّ
أَمْسَكَتَ نَفْسِي؛ فَارْحَمْهَا.
وَإِنْ أَرْسَلْتَهَا؛ فَاحْفَظْهَا بِمَا
تَحْفَظُ بِهِ الصَّالِحِينَ.

Maksudnya: "Dengan nama-Mu ya Tuhanku, aku meletakkan lambungku, dan dengan nama-Mu aku mengangkarkannya. Jika Engkau menahan rohku (mematikannya) maka berilah rahmat kepadanya, dan jika Engkau menghidupkannya, maka jagalah dia sebagaimana Engkau menjaga hamba-hamba-Mu yang soleh."²⁰

Seloknya tidur dengan mengiring ke kanan menghadap ke arah kiblat sesuai dengan amalan Rasulullah SAW.

6 DOA SETELAH BANGUN DARIPADA TIDUR

Segala kesyukuran dilafazkan ke hadrat Allah SWT kerana dipanjangkan usia kita sehari lagi. Oleh itu, setelah bangun daripada tidur seharusnya kita melafazkan kesyukuran itu dengan membaca:

الْحَمْدُ لِلَّهِ الَّذِي أَحْيَانَا بَعْدَ
مَا أَمَاتَنَا وَإِلَيْهِ النُّشُورُ.

²⁰ Hadis riwayat al-Bukhari (6320), Muslim (2714), at-Tirmizi (3401), dan an-Nasa'i dalam 'Amal al-Yaum wa al-Lailah' (796).

Maksudnya: "Segala pujian bagi Allah yang telah menghidupkan kami kembali, sesudah tadinya mematikan kami. Dan kepada-Nyalah tempat kembalinya kami."

Sesudah itu bangunlah dari tempat tidur untuk menyucikan diri (mandi dan sebagainya) dan kemudiannya tunaikan solat subuh.

7 DOA MENAIKI KENDERAAN

Anak-anak mestilah dibiasakan membaca doa sebelum menaiki kenderaan seperti bas dan kereta untuk ke sekolah. Mudah-mudahan mereka akan terselamat daripada mara bahaya dan kemalangan.



Galakkan anak-anak melafazkan bacaan doa beramai-ramai agar lebih mudah dihafal.

بِسْمِ اللَّهِ، بِسْمِ اللَّهِ، بِسْمِ
اللَّهِ. الْحَمْدُ لِلَّهِ، سُبْحَانَ
الَّذِي سَخَّرَ لَنَا هَذَا، وَمَا
كُنَّا لَهُ مُقْرِنِينَ. وَإِنَّا إِلَى رَبِّنَا
لَمُنْقَلِبُونَ. الْحَمْدُ لِلَّهِ، الْحَمْدُ
لِلَّهِ، الْحَمْدُ لِلَّهِ. اللَّهُ أَكْبَرُ، اللَّهُ
أَكْبَرُ، اللَّهُ أَكْبَرُ. سُبْحَانَكَ إِنِّي
قَدْ ظَلَمْتُ نَفْسِي، فَاعْفِرْ لِي.
فَإِنَّهُ لَا يَغْفِرُ الذُّنُوبَ إِلَّا أَنْتَ.

Maksudnya: "Dengan nama Allah (3x), segala puji bagi Allah. Maha Suci Tuhan yang menguasai kenderaan ini kepada kami, padahal kami sebelumnya tidak mampu menguasainya. Dan sesungguhnya kami akan kembali kepada Tuhan kami (pada hari Kiamat). Segala puji bagi Allah (3 kali), Allah Maha Besar (3 kali), Maha Suci Engkau ya Allah! Sesungguhnya aku telah menzalimi diriku, maka ampunilah daku. Sesungguhnya tidak ada yang mengampuni dosa-dosa melainkan Engkau."²¹

8

DOA MOHON DIHIDUPKAN HATI DAN MUDAH MEMAHAMI ILMU PENGETAHUAN



يَا حَيُّ يَا قَيُّوْمُ، يَا بَدِيْعَ
السَّمَوَاتِ وَالْأَرْضِ، يَا ذَا
الْجَلَالِ وَالْإِكْرَامِ. يَا اللهُ،
لَا إِلَهَ إِلَّا أَنْتَ، أَسْأَلُكَ أَنْ
تُحْيِيَ قَلْبِي بِنُورِ هِدَايَتِكَ، يَا
أَرْحَمَ الرَّاحِمِينَ.

Maksudnya: "Wahai Tuhan yang Maha Hidup lagi Berdiri dengan Sendiri, Pencipta langit dan bumi, Tuhan yang mempunyai kebesaran dan kemuliaan, Ya Allah tidak ada Tuhan (yang patut disembah) selain Engkau, aku memohon kepada-Mu semoga Engkau hidupkan hatiku dengan cahaya hidayah- Mu. Wahai Tuhan Yang Maha Pengasih lagi Maha Penyayang."

Atau

رَبِّي زِدْنِي عِلْمًا، وَارْزُقْنِي فَهْمًا.

Maksudnya: "Wahai Tuhanku, tambahkan bagiku ilmu (pengetahuan) dan berilah aku kefahaman (pengertian) yang baik."

9

DOA KETIKA BERSIN

Orang yang bersin hendaklah mengucapkan (الْحَمْدُ لِلَّهِ)

manakala orang yang ada bersamanya hendaklah mengucapkan (يَرْحَمُكَ اللهُ)

lantas orang yang bersin tadi hendaklah menjawab kembali

(يَهْدِيكُمْ اللهُ وَيُصْلِحْ بِالْكُفْم).

Ini bertepatan dengan sabda Rasulullah SAW:

إِذَا عَطَسَ أَحَدُكُمْ؛ فَلْيَقُلْ:
الْحَمْدُ لِلَّهِ. وَلْيَقُلْ لَهُ أَخُوهُ أَوْ
صَاحِبُهُ: يَرْحَمُكَ اللهُ. فَإِذَا
قَالَ لَهُ: يَرْحَمُكَ اللهُ؛ فَلْيَقُلْ:
يَهْدِيكُمْ اللهُ وَيُصْلِحْ بِالْكُفْم.

Maksudnya: "Apabila seseorang antara kamu bersin, hendaklah dia membaca, 'segala puji bagi Allah' (الْحَمْدُ لِلَّهِ),

²¹ Hadis riwayat at-Tirmizi (3446), Abu Daud (2602), Sunan Abi Daud (493) dan Jami' at-Tirmizi (2742).

lantas saudara atau temannya berkata, 'Semoga Allah memberi rahmat kepadamu' (رَبِّحْمَكَ اللَّهُ).

Maka apabila dia berkata kepada saudaranya (رَبِّحْمَكَ اللَّهُ), kemudian ucapkanlah, 'Semoga Allah memberi petunjuk kepada kamu dan memperbaiki keadaan kamu

(يَهْدِيكُمْ اللَّهُ وَيُصْلِحْ بَالَكُمْ).²²



10 DOA BERBUKA PUASA

Terdapat beberapa doa yang boleh dibaca ketika berbuka puasa. Doa-doa tersebut adalah:

اللَّهُمَّ لَكَ صُيِّمْتُ، وَبِكَ
آمَنْتُ، وَعَلَى رِزْقِكَ
أَفْطَرْتُ، بِرَحْمَتِكَ يَا أَرْحَمَ
الرَّاحِمِينَ.

Maksudnya: "Ya Allah kerana-Mu aku berpuasa, dan dengan-Mu aku beriman dan dengan rezeki-Mu aku berbuka dengan rahmat- Mu wahai Tuhan yang Paling Penyayang."

²² Hadis riwayat al-Bukhari (6224).

Atau

ذَهَبَ الظَّمَأُ، وَابْتَلَّتِ
العُرُوقُ، وَتَبَّتْ الأَجْرُ إِنِ
شَاءَ اللَّهُ.

Maksudnya: "Telah hilang dahaga, dan urat-urat telah basah serta pahala diperoleh, insya- Allah."²³



11 DOA MASUK MASJID

Apabila kita melangkah kaki masuk ke dalam masjid hendaklah membaca doa berikut:

اللَّهُمَّ افْتَحْ لِي أَبْوَابَ
رَحْمَتِكَ.

Maksudnya: "Ya Allah bukalah pintu-pintu rahmat- Mu untukku."

Doa ini merupakan doa yang telah dilafazkan oleh junjungan besar Nabi Muhammad SAW dalam hadisnya yang diriwayatkan oleh Abu Daud:

²³ Hadis riwayat Abu Daud (2357).

أَعُوذُ بِاللَّهِ الْعَظِيمِ، وَبِوَجْهِهِ
الْكَرِيمِ، وَسُلْطَانِهِ الْقَدِيمِ مِنْ
الشَّيْطَانِ الرَّجِيمِ. اللَّهُمَّ صَلِّ
عَلَى مُحَمَّدٍ، اللَّهُمَّ افْتَحْ لِي
أَبْوَابَ رَحْمَتِكَ.

Maksudnya: "Aku berlindung dengan Allah Yang Maha Agung, dengan wajah-Nya yang mulia dan kekuasaannya-Nya yang Qadim (tidak ada permulaannya) daripada syaitan yang terkutuk. Ya Allah, kurniakanlah selawat ke atas Nabi Muhammad SAW. Ya Allah, bukalah pintu-pintu rahmat-Mu untukku."²⁴

12 DOA PERGI KE MASJID

Apabila kita melangkah kaki keluar dari rumah menuju ke masjid maka bacalah doa ini:

اللَّهُمَّ اجْعَلْ فِي قَلْبِي نُورًا،
وَفِي لِسَانِي نُورًا، وَاجْعَلْ
فِي سَمْعِي نُورًا، وَاجْعَلْ
فِي بَصَرِي نُورًا، وَاجْعَلْ
مِنْ خَلْفِي نُورًا، وَمِنْ أَمَامِي
نُورًا، وَاجْعَلْ مِنْ فَوْقِي
نُورًا، وَمِنْ تَحْتِي نُورًا.
اللَّهُمَّ أَعْطِنِي نُورًا.

Maksudnya: "Ya Allah, jadikanlah cahaya pada hatiku, cahaya pada lidahku, cahaya pada pendengaranku, cahaya pada penglihatanku, cahaya dari belakangku, cahaya di hadapanku, cahaya dari atasku dan cahaya dari bawahku. Ya Allah, berilah aku cahaya."²⁵



²⁴ Hadis riwayat Abu Daud (466), *Sunan Abi Daud* (441).

²⁵ Hadis riwayat Muslim (no. 763), Abu Daud (no. 1353), dan Ahmad (no. 3531)



13 DOA KELUAR MASJID

Setiap kali keluar dari masjid, haruslah dibaca doa ini:

اللَّهُمَّ إِنِّي أَسْأَلُكَ مِنْ
فَضْلِكَ. اللَّهُمَّ صَلِّ عَلَيَّ
مُحَمَّدٍ، اللَّهُمَّ اعْصِمْنِي مِنَ
الشَّيْطَانِ الرَّجِيمِ.

Maksudnya: "Ya Allah, kurniakanlah selawat ke atas Nabi Muhammad SAW. Ya Allah, sesungguhnya aku minta kepada-Mu dengan keutamaan-Mu. Ya Allah, peliharalah aku daripada syaitan yang terkutuk."²⁶

²⁶ Hadis riwayat Ibnu Majah (773), Muslim (713).

14 DOA KELUAR DARI RUMAH

بِسْمِ اللَّهِ، تَوَكَّلْتُ عَلَى اللَّهِ.
لَا حَوْلَ وَلَا قُوَّةَ إِلَّا بِاللَّهِ.

Maksudnya: "Dengan nama Allah, aku bertawakal kepada-Nya, dan tiada daya dan upaya kecuali dengan Allah."²⁷

15 DOA MEMAKAI PAKAIAN

الْحَمْدُ لِلَّهِ الَّذِي كَسَانِي هَذَا
الثَّوْبَ، وَرَزَقَنِيهِ مِنْ غَيْرِ
حَوْلٍ مِنِّي وَلَا قُوَّةٍ.

Maksudnya: "Segala puji bagi Allah yang memakaikan pakaian, dan menjadikan ia, tanpa daya dan kekuatan daripadaku."²⁸



²⁷ Hadis riwayat Abu Daud (5090), at-Tirmizi (3487), lih. *Jami' at-Tirmizi*.

²⁸ Hadis riwayat Abu Daud (4023).

16 DOA MENANGGALKAN PAKAIAN

بِسْمِ اللَّهِ

Maksudnya: "Dengan nama Allah (aku menanggalkan pakaian)."²⁹

ADAB UNTUK KANAK-KANAK

Hubungan silaturahim antara seorang individu dengan orang lain mengeratkan persaudaraan sesama agama. Syariat menentukan bahawa adab-adab sosial ini perlu ditanam dan disemai di peringkat kanak-kanak lagi agar kesebatian menghubungkan silaturahim akan tumbuh subur dan berakar umbi di hati sanubari mereka.

ADAB TERHADAP IBU BAPA

Pengorbanan ibu bapa melahirkan, mengasuh, membimbing dan membesarkan anak-anak tidak boleh dipertikaikan lagi. Tiada ganjaran wang ringgit dan harta benda yang dapat membalas pengorbanan mereka yang sedemikian besar terhadap anak-anak.

Justeru, sebagai menghormati ibu bapa dan juga orang lain yang ada hubungan dengan mereka seperti datuk, nenek, bapa saudara, sanak saudara lain yang banyak berjasa kepada kita, maka kita dianjurkan supaya sentiasa berbakti

dan menyumbangkan bantuan kepada mereka. Tidak kiralah sumbangan itu sama ada berupa wang ringgit, tenaga dan sebagainya lebih-lebih lagi apabila mereka berada dalam kesempitan hidup.

DIDIKAN AWAL KANAK-KANAK

- Anak-anak dianjurkan semenjak dari kecil lagi **mencium tangan ibu bapa** dan orang tua setiap kali bertemu.
- **Bertutur** di hadapan mereka dengan **kata-kata yang lemah lembut** dan penuh **rasa hormat**.
- Sering **merujuk** dan **meminta nasihat** mereka dalam menangani masalah-masalah kehidupan ini.
- Anak-anak dianjurkan **selalu menziarahi** mereka khususnya ketika mereka uzur dan sebagainya.

- *Mencium tangan adalah salah satu cara menghormati ibu bapa.*



²⁹ Hadis riwayat ath-Thabarani, lih. *al-Mu'jam al-Ausath*.

Rasulullah SAW pernah bersabda menerusi hadis riwayat at-Tirmizi daripada Anas bin Malik r.a. bermaksud:

“Tidaklah seorang pemuda membiarkan (tanpa pembelaan) seorang tua kerana usianya, kecuali Allah mentakdirkan baginya seorang yang akan memuliakannya pada usia lanjutnya.”

ADAB TERHADAP GURU



- *Berilah perhatian kepada setiap penerangan guru.*

Guru-guru yang menabur jasa memberi ilmu pengetahuan, tunjuk ajar dan bimbingan terhadap anak-anak muridnya memang sepatutnya dihormati. Lebih-lebih lagi guru agama atau ulama yang mengajar dan membimbing anak-anak dalam soal-soal akidah, hukum-hakam syariat, amal ibadah dan hal-hal yang ada hubung kaitnya dengan kehidupan Akhirat.

Sebab itulah para ibu bapa diingatkan supaya mendidik anak-anak dari kecil lagi untuk menghormati guru dalam menunaikan haknya. Para **guru**

dan ulama semestinya **dihormati** dan **disanjung**.

Nabi SAW bersabda yang diriwayatkan oleh at-Tabrani daripada Abu Hurairah r.a. yang maksudnya: “Pelajarilah ilmu, pelajarilah ketenangan dan kesopanan dan rendahkan dirimu terhadap orang yang kamu ambil ilmunya (guru).”

ADAB DENGAN TEMAN (RAKAN), JIRAN DAN TETAMU

Memilih sahabat atau teman yang Mukmin, **soleh** dan **bertakwa perlu diberikan keutamaan**. Anak-anak harus diberi nasihat untuk memilih teman yang baik akhlak dan budi pekertinya serta taat kepada Allah SWT di peringkat awal lagi.

Rasulullah SAW bersabda yang diriwayatkan oleh Ibnu ‘Asakir rhm. bermaksud: “Jauhilah olehmu teman yang buruk (akhlaknya) sebab engkau akan dikenali dengannya.”



- *Amalan bersedekah kepada jiran ialah jambatan ukhawah.*

HAK BERJIRAN

1	Memberi salam apabila bertemu.
2	Memenuhi undangannya jika dijemput.
3	Menziarahinya ketika sakit .
4	Menolongnya ketika kesempitan .
5	Tidak menyakiti hatinya .
6	Menyembahyangkannya apabila meninggal dunia dan mengiringi jenazahnya ke perkuburan .

Sementara itu, menghormati jiran tetangga, khususnya tetangga Islam sangat dititikberatkan oleh Islam.

Sebuah hadis riwayat al-Bukhari dan Muslim menyebut Nabi SAW bersabda:

مَنْ كَانَ يُؤْمِنُ بِاللَّهِ وَالْيَوْمِ
الْآخِرِ؛ فَلْيُكْرِمْ جَارَهُ.

Maksudnya: "Sesiapa yang beriman kepada Allah dan hari kemudian, hendaklah ia memuliakan tetangganya (jirannya)."³⁰

Allah SWT berfirman:

﴿وَالْوَالِدِينَ إِحْسَانًا
وَبِذِي الْقُرْبَىٰ وَالْيَتَامَىٰ
وَالْمَسْكِينِ وَالْجَارِ ذِي
الْقُرْبَىٰ وَالْجَارِ الْجُنُبِ﴾

³⁰ Hadis riwayat al-Bukhari (1018); Muslim (47); Ahmad (7571); dan Abu Daud (5154).

وَالصَّاحِبِ بِالْجَنبِ
وَأَبْنِ السَّبِيلِ

Maksudnya: Dan berbuat baiklah kepada kedua-dua ibu bapa, kaum kerabat, anak-anak yatim, orang miskin, tetangga dekat dan jauh, teman sejawat dan orang yang bermusafir.

(Surah an-Nisa' 4: 36)

ADAB TERHADAP TETAMU ATAU MUSAFIR

Dalam Islam, adab terhadap tetamu atau musafir amat diutamakan seperti:

1. Apabila tetamu berkunjung ke rumah kita, dianjurkan kita **menjawab salamnya**.
2. Bangun **menyambut orang** yang datang, mempelawanya duduk.
3. **Menjamu dan melayaninya** sehingga tetamu itu beredar meninggalkan kita.



Adab terhadap tetamu atau musafir amat diutamakan dalam Islam.



BAB 03

SYARIAT BERKAITAN REMAJA

“ Dengan bermulanya alam baligh bagi lelaki dan perempuan ini, maka berkewajipanlah mereka menunaikan segala hak dan tanggungjawab sebagaimana yang disyariatkan oleh Islam. ”

Anak-anak yang berumur belasan tahun dikira sudah memasuki alam remaja. Secara tidak langsung mereka memikul tanggungjawab yang lebih meluas daripada tahap sosial sebelumnya.

Umumnya, proses perubahan fizikal yang cepat ini mendekatkan anak-anak lelaki dan perempuan kepada **alam baligh** yang harus dilalui oleh setiap insan. Perkembangan diri individu di peringkat ini wajar pula diiringi oleh kefahaman tentang iman dan Islam yang lebih sempurna dan bermakna.

“Pada tahap baligh, segala amal perbuatan bagi lelaki dan perempuan Islam mula diperhitungkan.”

Malaikat Raqib a.s. akan mencatat setiap kebaikan dan malaikat 'Atid a.s. mencatat setiap kemungkaran dan dosa yang dilakukan.

TANDA-TANDA BALIGH

Jika seorang **anak lelaki** telah **mencapai usia 12 hingga 15 tahun** menurut kiraan Hijrah, maka pendidik atau ibu bapa mestilah menjelaskan kepadanya tentang tanda-tanda baligh.

TANDA BALIGH BAGI LELAKI

- Apabila **keluar air mani** (sudah punya syahwat) melalui **mimpi** yang lain daripada biasa.
- Mulai saat itu si anak telah baligh (cukup umur) dan mukalaf (dibebani) oleh hukum-hukum syarak sepertimana halnya orang dewasa.

Bagi anak perempuan pula, penjaga juga mestilah menjelaskan kepada anak gadis tentang tanda baligh apabila ia berusia **sembilan tahun ke atas** menurut kiraan Hijrah.

TANDA BALIGH BAGI PEREMPUAN

- Apabila mendapati **darah haid keluar dari kemaluannya**, bererti ia telah *balighah* dan mukallafah.
- Kadangkala tanda baligh anak gadis **bukan melalui keluar darah haidnya**. Ada juga anak **gadis yang tanda balighnya melalui mimpi**.
- Hal ini dapat dikesan jika mendapati **air halus berwarna kuning** pada kainnya apabila ia sedar daripada tidur (setelah mengalami kelainan mimpi daripada biasa).

Apabila melangkah ke alam baligh anak lelaki perlu **diberi bimbingan yang sempurna** oleh ibu bapa atau pendidik supaya melaksanakan **mandi hadas** untuk mengangkat hadas besarnya.

Sementara anak gadis pula diberi bimbingan dan ingatan supaya mandi hadas setelah selesai tempoh haid **sesingkat 1 hari dan maksimum 15 hari**.

Dengan bermulanya alam baligh bagi lelaki dan perempuan ini, maka berkewajipanlah mereka menunaikan segala hak dan tanggungjawab sebagaimana yang disyariatkan oleh Islam seperti **menutup aurat** dan **menjauhi pergaulan bebas**.

PEMAKAIAN MENUTUP AURAT BAGI LELAKI DAN PEREMPUAN



Nilai kehidupan manusia yang dipilih sebagai khalifah Allah di bumi ini mengatasi nilai kehidupan sejagat yang lain.

Sebagai makhluk pilihan, nilai kehidupan insan itu didasarkan kepada satu **tanggungjawab utama** iaitu untuk **menjuruskan segala perlakuan** dan **perkataan ke arah pengabdian diri secara sepenuhnya terhadap Allah SWT**, menerusi tatacara kehidupan yang dibawa oleh Rasulullah SAW.

“Tiada nilainya segala bentuk kemewahan dan kesenangan duniawi ini tanpa pengabdian dan kepatuhan terhadap Allah SWT dan Rasulullah SAW.”

Oleh itu, sesuaiilah Islam menetapkan syahadah sebagai teras atau tunjang keislaman yang perlu diucapkan, diimani, dihayati dan diamalkan selama mana seseorang itu melayari bahtera hidup di bumi Allah ini.

Kanak-kanak yang telah menjejakkan kaki ke alam baligh bererti telah **cukup umur** dan **sempurna akal** atau **mukallaf**. Mereka perlu diajar **dua kalimah syahadah**, didorong melakukan amalan soleh dan semua ibadah yang wajib serta meninggalkan segala larangan Allah.

KEPENTINGAN KONSEP SYAHADAH

أَشْهَدُ أَنْ لَا إِلَهَ إِلَّا اللَّهُ، وَأَشْهَدُ
أَنَّ مُحَمَّدًا رَسُولُ اللَّهِ.

Begitulah juga keadaannya bagi seseorang yang baru memeluk Islam. Dia perlu diajar melafazkan dua kalimah syahadah serta perkara-perkara yang telah disebut tadi.

“Syahadah bererti penyaksian atau pengakuan seseorang terhadap sesuatu. Apabila seseorang itu mengucapkan syahadah bererti ia telah mengaku dengan lidahnya mengenai sesuatu perkara.”

MAKNA SYAHADATIN

- i **Dua kalimah syahadah** yang mengandungi dua bahagian syahadah:

لَا إِلَهَ إِلَّا اللَّهُ

- ii **Penafian** segala bentuk tuhan, kepercayaan, akidah dan **penyembahan pengisbatan** bahawa hanya Allah Tuhan sekalian alam.

مُحَمَّدٌ رَسُولُ اللَّهِ

- iii **Pengakuan** kerasulan Nabi Muhammad SAW sebagai seorang rasul dan utusan Allah.

Syahadatain ini akan diakui sah sekiranya kedua-dua bahagian syahadah tersebut **diikrarkan sekali gus**. Jika berlaku sebaliknya maka tidak sahlah syahadatain tersebut.

KONSEP SYAHADAH

Konsep syahadah perlu difahami dengan mendalam dan diterjemahkan ke dalam kehidupan setiap orang Islam. Hal ini kerana penghayatan mendalam akan mengukuhkan keimanan dan kesedaran untuk melaksanakan tuntutan-tuntutan dua kalimah syahadah.

TUNTUTAN SYAHADAH

- 1 Dibuktikan dengan **menunaikan rukun Islam iaitu solat lima waktu, zakat, puasa dan haji.**
- 2 Menurut segala perintah Allah dan meninggalkan segala larangan-Nya.

FARDU SYAHADAH

Dua Fardu syahadah

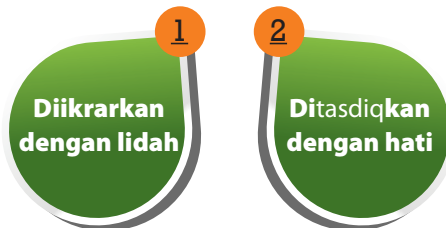

Setiap syahadah itu hendaklah diakui terutama bagi orang bukan Islam yang baru memeluk Islam. **Lidahnya** hendaklah **mengucapkan penyaksian** itu sama ada dalam bahasa Arab ataupun dalam bahasanya sendiri dengan melafazkan:

أَشْهَدُ أَنْ لَا إِلَهَ إِلَّا اللَّهُ، وَأَشْهَدُ
أَنَّ مُحَمَّدًا رَسُولُ اللَّهِ.

Maksudnya: “Aku bersaksi bahawa tidak ada tuhan yang disembah melainkan Allah dan aku bersaksi bahawasanya Nabi Muhammad itu pesuruh Allah.”

Pengakuan di dalam hati terserah kepada hati masing-masing dan Allah sahaja yang mengetahui segala-galanya. Islam hanya boleh mengukur yang zahir sahaja, ertinya apabila **seseorang** itu telah **mengucapkan dua kalimah syahadah** maka **dia telah pun dianggap sebagai seorang Muslim**.

Empat Syarat sah syahadah



SYARAT SAH SYAHADAH

Apabila seseorang telah melafazkan kalimah syahadah maka dia hendaklah mengerjakan segala apa yang telah diakui dengan lidah itu. Dia hendaklah mengerjakan segala suruhan dan meninggalkan segala larangan Allah. Jika disebut sahaja tetapi tidak diamalkan maka tidaklah sah syahadahnya.

Kesimpulannya, setiap orang yang telah melafazkan syahadah, maka wajiblah dia mentaati segala perintah dan meninggalkan segala larangan atau tegahan yang telah disyariatkan oleh Allah SWT.

PERKARA YANG MENYEBABKAN SYAHADAH SESEORANG TERBATAL ATAU MURTAD

01 Sujud atau tunduk kepada berhala secara pilihan sendiri bukan kerana terpaksa.

02 Menghina atau memperkecil-kecilkan sesuatu yang dimuliakan oleh agama seperti nama Allah yang mulia, sifat-sifat Allah, al-Quran, hadis Nabi SAW, hukum syarak, rasul-rasul, perintah serta larangan-Nya dan sebagainya.

03 Mengucapkan sesuatu ucapan kekafiran yang biasanya dengan ucapan itu **menyebabkan orang menyangka ia telah kafir**. Atau dengan **terang-terang** orang itu mengatakan yang dirinya telah menjadi kafir atau keluar daripada Islam, sedangkan hal keadaannya secara *ikhtiyari* (pilihan sendiri, bukan paksaan).

04 Perbuatan-perbuatan lain yang **menyebabkan boleh terkeluar daripada Islam** seperti mengatakan yang wajib itu sebaliknya, begitu juga mengatakan yang haram itu halal. Firman Allah dalam surah al-Baqarah ayat 217:

﴿ وَمَنْ يَرْتَدِدْ مِنْكُمْ عَنْ دِينِهِ فَيَمُتْ وَهُوَ كَافِرٌ فَأُولَٰئِكَ حَبِطَتْ أَعْمَالُهُمْ فِي الدُّنْيَا وَالْآخِرَةِ وَأُولَٰئِكَ أَصْحَابُ النَّارِ هُمْ فِيهَا خَالِدُونَ ﴾

Maksudnya: Sesiapa yang murtad antara kamu daripada agamanya (agama Islam) kemudian mati dalam keadaan dia kafir maka mereka itulah yang gugur amalan mereka di dunia dan Akhirat. Mereka akan menjadi penunggu Neraka dan kekal di dalamnya buat selama-lamanya.

MENGHAYATI ERTI IMAN DAN ISLAM

Setelah dihuraikan dua kalimah syahadah, perlu dijelaskan pula tentang pengertian iman dan Islam yang menjadi mahkota kehidupan insan yang bertakwa.

IMAN

MAKNA IMAN

Dari Segi Bahasa

Percaya, yakin dan membenarkan.

Dari Segi Syarak

Percaya dengan hati, mengaku iaitu percaya dengan hati, **mengaku dengan lidah**, dan **beramal dengan anggota**.

Maka ilmu yang dipelajari adalah untuk menyempurnakan pengenalan iman. Justeru, orang lelaki yang beriman disebut Mukmin manakala orang perempuan yang beriman pula disebut Mukminah.

Firman Allah SWT:

﴿فَمَنْ يَكْفُرْ بِالطَّاغُوتِ
وَيُؤْمِنْ بِاللَّهِ فَقَدِ اسْتَمْسَكَ
بِالْعُرْوَةِ الْوُثْقَىٰ لَا انْفِصَامَ لَهَا
وَاللَّهُ سَمِيعٌ عَلِيمٌ﴾

Maksudnya: Sesiapa yang kufur dengan Thaghut (syaitan atau berhala) dan beriman dengan Allah, maka

sesungguhnya dia telah berpegang teguh dengan ikatan kukuh yang tidak akan terputus, dan Allah Maha Mendengar lagi Maha Mengetahui.

(Surah al-Baqarah 2: 256)

﴿قُلْ مَنْ كَانَ عَدُوًّا
لِجِبْرِيلَ فَإِنَّهُ نَزَّلَهُ عَلَىٰ قَلْبِكَ
بِإِذْنِ اللَّهِ مُصَدِّقًا لِمَا بَيْنَ
يَدَيْهِ وَهُدًى وَبُشْرَىٰ
لِلْمُؤْمِنِينَ﴾
﴿مَنْ كَانَ عَدُوًّا لِلَّهِ وَمَلَائِكَتِهِ
وَرُسُلِهِ وَجِبْرِيلَ
وَمِيكَائِيلَ فَإِنَّ اللَّهَ عَدُوٌّ
لِلْكَافِرِينَ﴾

Maksudnya: Katakanlah (wahai Muhammad): "Sesiapa yang memusuhi Jibrail, maka sesungguhnya Jibrail itu menurunkan al-Quran ke dalam hatimu dengan izin Allah, yang mengesahkan kebenaran kitab-kitab yang ada di hadapannya (yang diturunkan sebelumnya) serta menjadi petunjuk dan memberi khabar gembira kepada orang beriman. Sesiapa yang memusuhi Allah (dengan mengingkari segala petunjuk dan perintah-Nya) dan memusuhi malaikat-malaikat-Nya serta rasul-rasul-Nya, malaikat Jibrail dan Mikail, (maka ia akan diseksa oleh Allah) kerana sesungguhnya Allah musuh bagi orang-orang yang kafir."

(Surah al-Baqarah 2: 97–98)

RUKUN IMAN

RUKUN IMAN 6 PERKARA

<u>1</u>	Percaya kepada Allah SWT.
<u>2</u>	Percaya kepada malaikat.
<u>3</u>	Percaya kitab-kitab.
<u>4</u>	Percaya kepada rasul-rasul.
<u>5</u>	Percaya kepada Hari Kiamat.
<u>6</u>	Percayakan qadad dan qadar.

Di bawah diuraikan secara ringkas rukun-rukun iman.

1 PERCAYA KEPADA ALLAH SWT

Maksudnya, **mempercayai dengan penuh keyakinan bahawa Allah SWT yang mencipta alam ini dan Dialah Tuhan yang berhak disembah dan ditujukan segala pergantungan hidup.**

Kita tidak boleh memperhambakan diri dalam segala amalan dunia atau Akhirat melainkan kerana-Nya. Seterusnya mempercayai dengan penuh keyakinan bahawa Allah bersifat dengan segala sifat kesempurnaan seperti Maha Mendengar, Maha Mengetahui, Maha Pengasih, Maha Pemurah, Maha Adil dan sebagainya.

2 PERCAYA KEPADA MALAIKAT

Mempercayai bahawa Allah SWT mempunyai pesuruh-pesuruh yang sentiasa patuh dan taat menjalankan segala titah perintah-Nya. Mereka itulah yang disebut malaikat yang bukan manusia dan bukan binatang.

Mereka dicipta daripada cahaya dengan rupa bentuk yang tersendiri, berakal tetapi tidak mempunyai nafsu. Mereka tetap patuh dan tidak sekali-kali akan menderhakai Allah SWT. Mereka bukan lelaki dan bukan perempuan, bukan jin dan bukan syaitan.

“Jumlah malaikat ini tidak terhingga banyaknya. Dari segi nisbahnya boleh dihitung seperti berikut tetapi bukanlah merupakan suatu nilai yang tepat.”

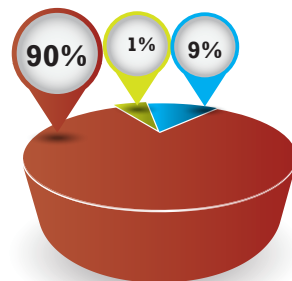

1%	MANUSIA
9%	JIN
90%	MALAIKAT

MALAIKAT YANG WAJIB

DIKETAHUI

Wajib bagi setiap Mukmin dan Mukminah mengetahui sebanyak 10 malaikat.

	Malaikat	Tugas
<u>1</u>	Jibrail a.s.	Menyampaikan wahyu
<u>2</u>	Izrail a.s.	Mencabut nyawa
<u>3</u>	Mikail a.s.	Mengagihkan rezeki
<u>4</u>	Israfil a.s.	Meniup sangkakala
<u>5</u>	Munkar a.s.	Menyoal di dalam kubur
<u>6</u>	Nakir a.s.	Menyoal di dalam kubur
<u>7</u>	Raqib a.s.	Menulis kebajikan
<u>8</u>	'Atid a.s.	Menulis kejahatan
<u>9</u>	Ridhwan a.s.	Menjaga Syurga
<u>10</u>	Malik a.s.	Menjaga Neraka

3 PERCAYA KEPADA KITAB

Kitab ialah **undang-undang dasar yang dijadikan pedoman** atau **pengajaran** kepada **manusia** yang hendak dipimpin.

Kitab diberikan kepada para rasul utusan Allah. Tetapi bagi rasul-rasul yang tidak mempunyai kitab, wajib bagi mereka mengikut dasar kitab yang terdahulu daripadanya.

PEMBAHAGIAN KITAB

Kitab-kitab terbahagi kepada dua:

♦ Suhuf

Suhuf merupakan **pedoman yang** mengandungi penjelasan hukum-hakam dasar yang perlu diterangkan kepada manusia umumnya. Suhuf berjumlah 100 buah.

Pembahagian suhuf diberikan kepada:

1. Nabi Allah **Shith** (a.s.) 50 suhuf.
2. Nabi Allah **Idris** (a.s.) 30 suhuf.
3. Nabi Allah **Ibrahim** (a.s.) 10 suhuf.
4. Nabi Allah **Musa** (a.s.) 10 suhuf.

♦ Kitab

Kitab ialah **satu himpunan dasar lengkap untuk segala peraturan dan dasar ketuhanan yang berhubung dengan dunia mahupun dengan Akhirat, yang berhubung dengan zahir mahupun dengan yang batin.**

Setelah turunnya **al-Quran** dan terutusnya **Nabi Muhammad SAW** maka **kitab-kitab yang terdahulu itu terbatal dengan sendirinya**. Umat Muhammad SAW hanya menggunakan peraturan dan undang-undang yang tercatat dalam al-Quran sahaja.

Kitab-kitab yang terdahulu tidak boleh dipakai lagi kerana peraturan yang tercatat dalamnya merupakan **peraturan umat dahulu**. Kitab-kitab itu hanya sesuai pada zaman itu dan telah pun diubah suai oleh orang yang berkepentingan peribadi.

Jumlah kitab ini hanya empat buah iaitu:

1. **Taurat** → **Nabi Musa a.s.**
2. **Zabur** → **Nabi Daud a.s.**
3. **Injil** → **Nabi Isa a.s.**
4. **Al-Quran** → **Nabi Muhammad SAW.**

4 PERCAYA KEPADA RASUL

Allah SWT mewajibkan atas setiap orang Islam supaya beriman kepada semua rasul yang telah diutuskan oleh-Nya tanpa membeza-bezakan antara seorang rasul dengan yang lain. Firman Allah SWT dalam surah al-Baqarah (2) ayat 285.

﴿لَا نَفْرَقُ بَيْنَ أَحَدٍ مِّن رُّسُلِهِ﴾

Maksudnya: "Kami tidak membeza-bezakan antara seseorang pun (dengan yang lain) daripada rasul-rasul-Nya."

PENGERTIAN NABI DAN RASUL

Nabi

Seorang lelaki yang merdeka dan mendapat wahyu daripada Allah tetapi tidak ditugaskan menyampaikannya kepada orang lain.

Rasul

Seorang lelaki yang merdeka dan mendapat wahyu daripada Allah dan ditugaskan untuk menyampaikannya kepada orang lain.

Tujuan Allah mengutuskan Rasul adalah untuk mengajak umatnya beribadat kepada Allah dan menegakkan agama-Nya.

JUMLAH NABI

Menurut keterangan dalam riwayat oleh Abu Zarr al-Ghifari bahawa jumlah para nabi ialah sebanyak **124,000 orang**. Sementara yang menjadi rasul sebanyak **313** orang sahaja. Walau bagaimanapun, jumlah yang sebenarnya hanya Allah SWT Yang Maha Mengetahui.

“Daripada 313 orang itu, **25 orang sahaja yang disebut dalam al-Quran** yang dimulai dari Adam a.s. sehinggalah kepada Nabi Muhammad SAW.”

NAMA-NAMA RASUL

Nama-nama rasul yang **wajib diketahui** oleh setiap Mukmin dan Mukminah hanya **25 orang**

Nama-nama nabi dan rasul yang wajib diketahui.

1	Adam a.s.	14	Musa a.s.
2	Idris a.s.	15	Harun a.s.
3	Nuh a.s.	16	Zulkifli a.s.
4	Hud a.s.	17	Daud a.s.
5	Salih a.s.	18	Sulaiman a.s.
6	Ibrahim a.s.	19	Ilyas a.s.
7	Lut a.s.	20	Ilyasa' a.s.
8	Ismail a.s.	21	Yunus a.s.
9	Ishak a.s.	22	Zakaria a.s.
10	Yaakub a.s.	23	Yahya a.s.
11	Yusuf a.s.	24	Isa a.s.
12	Ayub a.s.	25	Muhammad SAW.
13	Syu'aib a.s.		

5

PERCAYA KEPADA HARI KIAMAT

Masalah yang berhubung dengan Hari Kiamat amat panjang huraianya tetapi memadailah dalam buku ini disentuh seimbis lalu.

Perkara-perkara yang berhubung dengan Hari Kiamat ialah bertitik tolak daripada **kepercayaan** kepada:

1. Adanya **mati**.
2. **Pembalasan alam kubur**, azab atau nikmat.
3. **Hari kebangkitan** setelah dunia ini dihancurkan kesemuanya.

4. **Padang Mahsyar** tempat kesemua manusia dan jin akan dikumpulkan untuk diadili.
5. **Dihisab segala amalan** dan dilakukan neraca timbangan.
6. **Meniti titian** (sirat).
7. Ke **Syurga** atau ke **Neraka**.

6 PERCAYA KEPADA QADAK DAN QADAR

PENGERTIAN QADAK DAN QADAR

Qadak

Kejadian, hukum yang terjadi dan yang berlaku pada diri seseorang seperti kaya, miskin, elok, buruk, untung, rugi, hidup, mati, dan sebagainya.

Qadar

Ukuran dan sukatan yang ditentukan atas tiap-tiap makhluk seperti Ahmad telah ditentukan akan sakit pada 1 Muharam. Maka apabila tiba tarikh tersebut Ahmad pun jatuh sakit. Ketentuan pada 1 Muharam itulah yang dinamakan qadar atau takdir dan penyakit yang menimpa Ahmad pada 1 Muharam itu dikatakan qadak.

Setiap individu mestilah beriktikad bahawa segala pekerjaan makhluk sama ada yang sengaja seperti duduk, makan, minum ataupun yang tidak sengaja seperti jatuh, terperanjat, kemalangan, kesemuanya itu berlaku dengan

kehendak Allah SWT. Kejadian-kejadian itu **telah ditentukan sejak azali lagi dan dengan diketahuinya sebelum masanya berlaku.**

Justeru, setiap individu perlu berpegang teguh kepada ketentuan dan ketetapan Allah SWT. Bersyukur terhadap segala nikmat dan insaf serta bersabar terhadap segala musibah. Walau bagaimanapun, umat Islam dianjurkan berdoa dan berikhtiar kerana masih ada ruang ketentuan Ilahi boleh berubah.

ISLAM

Bererti **tunduk dan patuh menurut segala peraturan dan panduan zahir serta batin yang dibawa oleh Baginda Rasulullah SAW.** Iman dan Islam tidak boleh diceraikan untuk memperoleh pelepasan azab di Akhirat nanti.



- *Syahadah hendaklah dilafazkan dengan lidah dan ditasdiqkan (diperakukan) dalam hati.*

KEISTIMEWAAN ISLAM

- 1 **Memperbaiki kepercayaan dan memperkuat keyakinan atau akidah kepada Zat Allah Yang Maha Esa.**
- 2 **Menghapuskan kepercayaan kepada yang lain selain Allah SWT.**
- 3 **Mengatur cara beribadat kepada Allah SWT.**
- 4 **Mengatur cara-cara perhubungan kehidupan manusia.**
- 5 **Mengatur hukum-hukum jenayah (*jinayah*) yang sesuai dengan manusia.**
- 6 **Mengatur hukum keadilan kekeluargaan dan keturunan.**
- 7 **Mempertinggi akhlak manusia.**
- 8 **Mengatur hukum-hukum yang berhubung dengan kebendaan.**

RUKUN ISLAM

Rukun Islam diibaratkan seperti **tiang-tiang yang saling memerlukan** dan **melengkapi** untuk **menegakkan Islam** dengan **sempurna**. Rukun Islam itu ada **5 perkara**:

1 MENGUCAP DUA KALIMAH SYAHADAH

أَشْهَدُ أَنْ لَا إِلَهَ إِلَّا اللَّهُ، وَأَشْهَدُ
أَنَّ مُحَمَّدًا رَسُولُ اللَّهِ.

Maksudnya: "Aku bersaksi bahawa tiada Tuhan yang disembah melainkan Allah dan aku bersaksi bahawa Nabi Muhammad itu pesuruh Allah."

2 MENDIRIKAN SOLAT 5 WAKTU SEHARI SEMALAM

Waktu	Bilangan Waktu
Zuhur	4 rakaat
Asar	4 rakaat
Maghrib	3 rakaat
Isyak	4 rakaat
Subuh	2 rakaat

3 MENUNAIKAN ZAKAT

ZAKAT HARTA

- Binatang ternakan.
- Emas dan perak.
- Tanaman seperti padi, gandum, tamar, jagung dan sebagainya.
- Buah-buahan seperti anggur dan sebagainya.

Apabila **zakat harta** digunakan untuk **menyucikan harta**, maka **zakat fitrah** digunakan untuk **menyucikan hati dan jiwa**.

Zakat fitrah juga dinamakan "zakat *al-nafs*" ertinya zakat untuk menyucikan jiwa dengan mengeluarkan sebahagian bahan makanan yang mengenyangkan menurut ukuran yang ditentukan oleh syarak pada bulan Ramadhan setiap tahun.

4 PUASA PADA BULAN RAMADHAN

Walau bagaimanapun, bagi mereka yang berikut dikecualikan daripada berpuasa.

GOLONGAN YANG DIKECUALIKAN BERPUASA

- 1 **Orang yang sakit** yang sekiranya ia berpuasa akan menyebabkan bertambah mudarat atau penyakitnya lambat sembuh.
- 2 Orang yang sedang dalam **perjalanan** yang lebih daripada 2 marhalah/89 km. Kalau tidak menyusahkan boleh meneruskan puasa - Ini adalah lebih baik dengan syarat, mula bertolak sebelum subuh.
- 3 Wanita yang **hamil**/wanita yang **menyusukan anak** dan bimbangkan kesihatan dirinya atau anak, atau kedua-duanya.
- 4 **Orang tua** yang sudah tidak mampu berpuasa.

5 MENERJAKAN HAJI KE BAITULLAHIL-HARAM BAGI YANG BERKEMAMPUAN

Bagi mereka yang berkemampuan dari segi:

1. Belanja **pergi** dan **balik**.
2. Belanja untuk **tanggung jawab ditinggalkan**.
3. **Kesihatannya** yang baik.
4. **Keselamatan perjalanan** dan kenderaan.
5. Sempat **masa perjalanan** mengikut kadar perjalanan biasa.

KETINGGIAN IHSAN

Sewaktu menerima hakikat pengertian iman dan Islam daripada Allah SWT menerusi perantaraan Jibrail a.s., Baginda Nabi SAW juga diberikan kefahaman tentang "ihsan" yang menjadi induk akhlak dan perlakuan insan Muslim yang sempurna.

MAKNA IHSAN

Dari Segi Bahasa

Membuat sesuatu yang baik.

Dari Segi Syarak

Peribadatan insan terhadap Allah (Penciptanya) seolah-olah dia melihat Allah. Seandainya dia tidak dapat melihat Allah, **maka yakinlah bahawa Allah melihat dirinya, peribadatnya dan mengetahui isi hatinya.**

"Ihsan" boleh diumpamakan dalam kehidupan ini sebagai seseorang yang melakukan gerak kerja harian dan merasakan **seolah-olah ada sahaja pihak yang mengintainya**, untuk melihat sama ada dia bekerja.

Al-Quran menerangkan dengan meluas tentang ciri-ciri ihsan dan mereka yang bersifat demikian. Antaranya Allah SWT berfirman:

إِنْ أَحْسَنْتُمْ أَحْسَنْتُمْ
لِأَنْفُسِكُمْ وَإِنْ أَسَأْتُمْ فَلَهَا

Maksudnya: Jika kamu berbuat kebaikan, (maka manfaat) kebaikan yang dilakukan itu akan kembali kepada diri kamu juga. Dan jika kamu berbuat kejahatan maka (kesannya) kembali juga kepada kamu.

(Surah al-Isra' 17: 7)

Dengan ini jelaslah kedudukan ihsan adalah tinggi di sisi Islam dalam usaha melengkapkan ciri-ciri keimanan dan keislaman individu dan masyarakat Islam seluruhnya.

"Melakukan kebaikan dan menggalakkan 'amar makruf' dan menjauhi kejahatan 'nahi mungkar' berkait rapat dengan nilai akhlak atau budi pekerti seseorang individu Muslim.

UMAR DAN SI PENJUAL SUSU

Khalifah Sayidina Umar al-Khatib r.a. pada zaman pemerintahannya sering membuat rondaan pada waktu malam untuk meninjau keadaan kehidupan rakyatnya.

Pernah suatu ketika beliau sampai ke sebuah rumah. Di situ ibu dan anak perempuannya sedang bergaduh tentang susu yang ingin dijual sama ada hendak dicampur air ataupun tidak. Seandainya orang lain tidak nampak, maka hendaklah ia yakin Allah memerhati gerak laku dan tindak-tanduknya.

Diringkaskan cerita si anak tadi berkata walaupun Sayidina Umar tidak nampak perbuatan mereka, namun Tuhan kepada Sayidina Umar nampak apa yang ingin mereka lakukan. Maka hasrat untuk menipu dilupakan begitu sahaja.

Allah SWT berfirman:

﴿وَلَتَكُنَّ مِنْكُمْ أُمَّةٌ يَدْعُونَ
إِلَى الْخَيْرِ وَيَأْمُرُونَ بِالْمَعْرُوفِ
وَيَنْهَوْنَ عَنِ الْمُنْكَرِ وَأُولَئِكَ
هُمُ الْمُفْلِحُونَ﴾

Maksudnya: Dan terdapat antara kamu suatu golongan yang menyeru kepada kebaikan, menyuruh berbuat baik dan melarang berbuat jahat. Mereka itulah orang yang berjaya (berbahagia).

(Surah Ali 'Imran 3:104)

AKHLAK – SIFAT MAHMUDAH DAN MAZMUMAH

Rasulullah SAW diutuskan oleh Allah SWT untuk menyempurnakan akhlak yang terpuji iaitu berlandaskan al-Quran.

Apabila Aisyah r.ha. ditanya mengenai akhlak Baginda, maka jawabnya:

كَانَ خُلُقُهُ الْقُرْآنَ.

Maksudnya: "Rasulullah SAW memiliki budi pekerti al-Quran."

(Riwayat al-Bukhari, Muslim, dan Ahmad)

Diriwayatkan daripada Rasulullah SAW:

الْبِرُّ حُسْنُ الْخُلُقِ.

Maksudnya: "Kebajikan itu ialah kemuliaan budi pekerti."³¹

³¹ Hadis riwayat Muslim 12/111.

Risalah Islam bermatlamatkan **akhlak mulia** dan **terpuji**. Diriwayatkan sebuah hadis daripada Rasulullah SAW yang bersabda:

إِنَّمَا بُعِثْتُ لِأَتَمِّمَ مَكَارِمَ
الْأَخْلَاقِ.

Maksudnya: "Sesungguhnya aku diutuskan hanyalah untuk menyempurnakan akhlak yang mulia."

(Riwayat al-Baihaqi dan al-Hakim)

Juga dalam firman Allah SWT:

﴿لَيْسَ الْبِرَّ أَنْ تُولُوا
وَجُوهَكُمْ قِبَلَ الْمَشْرِقِ
وَالْمَغْرِبِ وَلَكِنَّ الْبِرَّ مَنْ
ءَامَنَ بِاللَّهِ وَالْيَوْمِ الْآخِرِ
وَالْمَلَائِكَةِ وَالْكِتَابِ
وَالنَّبِيِّنَ وَءَاتَى الْمَالَ عَلَى حُبِّهِ
ذَوِي الْقُرْبَىٰ وَالْيَتَامَىٰ
وَالْمَسْكِينِ وَابْنَ السَّبِيلِ
وَالسَّائِلِينَ وَفِي الرِّقَابِ
وَأَقَامَ الصَّلَاةَ وَءَاتَى الزَّكَاةَ
وَالْمُؤْفُوتَ بِعَهْدِهِمْ إِذَا
عَاهَدُوا وَالصَّابِرِينَ فِي الْبَأْسَاءِ

وَالضَّرَّاءِ وَحِينَ الْبَأْسِ أُولَئِكَ
الَّذِينَ صَدَقُوا وَأُولَئِكَ هُمُ
الْمُنْقُونَ ﴿١٧٧﴾

Maksudnya: Bukanlah menghadapkan wajahmu ke arah timur dan barat itu suatu kebaktian, akan tetapi sesungguhnya kebaktian itu ialah kebaktian orang yang beriman kepada Allah, hari Kiamat, malaikat-malaikat, kitab-kitab, nabi-nabi dan memberikan harta yang dicintainya kepada kerabatnya, anak-anak yatim, orang miskin, musafir (yang memerlukan pertolongan) dan orang yang meminta-minta dan (memerdekakan) hamba, mendirikan solat, menunaikan zakat dan orang yang menepati janji apabila ia berjanji dan orang yang sabar dalam kesempitan, penderitaan dan dalam peperangan, mereka itulah orang yang benar (imannya) dan mereka itulah orang yang bertakwa.

(Surah al-Baqarah 2: 177)

Akhlak yang mulia merupakan tanda dan natijah iman yang sebenar. Manakala Islam pula meletakkan akhlak sebagai inti pati segala ibadat.

Perbicaraan tentang akhlak tidak dapat dipisahkan dalam memperkatakan sifat-sifat mahmudah (terpuji atau taat yang batin) dan juga sifat-sifat mazmumah (tercela atau maksiat yang batin). Untuk itu *Hujjatul Islam* Imam al-Ghazali dalam salah sebuah kitab utamanya *Hidayatus Salikin* telah mengupas secara terperinci sifat-sifat ini.

SIFAT-SIFAT MAHMUDAH (TERPUJI)

Sifat mahmudah menurut Imam al-Ghazali

1	Taubat.
2	Takut akan Allah SWT.
3	Kasih akan Allah SWT.
4	Zuhud.
5	Sabar.
6	Syukur.
7	Ikhlas dan benar.
8	Tawakal.
9	Redha dengan qadak Allah SWT.
10	Mengingati mati.

Di bawah ini dihuraikan sifat-sifat mahmudah secara ringkas.

1 TAUBAT

Keazaman untuk meninggalkan segala kesalahan dan dosa-dosa besar, melalui jalan ilmu, penyesalan dan niat (*qasad*) untuk tidak mengulanginya.

Firman Allah SWT:

﴿ وَتُوبُوا إِلَى اللَّهِ جَمِيعًا
أَيُّهَا الْمُؤْمِنُونَ لَعَلَّكُمْ
تُفْلِحُونَ ﴾

Maksudnya: Dan bertaubatlah kamu kepada Allah wahai sekalian orang Mukminin, semoga kamu mendapat kemenangan.

(Surah an-Nur 24: 31)

HUKUM DOSA-DOSA KECIL

Kesalahan dosa-dosa kecil akan terhapus dengan banyak istighfar, tahmid, zikir dan berwuduk.

“Hamba Allah yang menderhaka atau berdosa, jika dia **bertaubat dan memperbanyakkan amalan soleh**, nescaya taubatnya akan diterima Allah SWT.”



2 TAKUT AKAN ALLAH SWT

Apabila seseorang Muslim itu mengenali Zat Allah melalui sifat-sifat-Nya, maka jiwanya akan mewarisi perasaan takut terhadap Allah. Firman Allah SWT:

﴿ إِنَّمَا يَخْشَى اللَّهَ مِنْ عِبَادِهِ
الْعُلَمَاءُ ﴾

Maksudnya: *Sesungguhnya orang yang paling takut kepada Allah ialah hamba-hamba-Nya yang berilmu (ulama).*

(Surah Fathir 35: 28)

Dengan adanya perasaan **takut terhadap Allah**, ini akan membantu seseorang Muslim atau Mukmin itu **melipatgandakan amalan soleh** dan **meninggalkan segala perbuatan yang dimurkai-Nya**.

3 MAHABBAH

Kasih akan Allah SWT itu dipuji oleh syarak dan dimuliakan oleh Rasulullah SAW.

﴿ قُلْ إِنْ كُنْتُمْ تُحِبُّونَ اللَّهَ فَاتَّبِعُونِي
يُحِبِّكُمْ اللَّهُ وَيَغْفِرْ لَكُمْ ذُنُوبَكُمْ
وَاللَّهُ غَفُورٌ رَحِيمٌ ﴾

Maksudnya: *Katakanlah (wahai Muhammad) jika kamu (benar-benar) mencintai Allah, ikutilah aku, nescaya Allah mengasihi dan mengampuni dosa-dosamu. Allah Maha Pengampun lagi Maha Penyayang.*

(Surah Ali 'Imran 3: 31)

Mengasihi Allah dan Rasul melebihi segala yang lain akan melahirkan jiwa insan yang benar-benar cintakan agama dan rela berjuang (berjihad) dan berkorban demi menegakkannya.

4 ZUHUD

Satu corak **kehidupan insan Mukmin** yang **mengekang jiwa** daripada segala rupa **kesenangan dunia** sambil berusaha **meninggalkan semua perkara** yang **tidak baik**.

TANDA-TANDA ZUHUD

1

Tidak terlalu gembira apabila **mendapat sesuatu** dan **tidak pula terlalu sedih** apabila **kehilangan sesuatu**.

2

Sentiasa **memandang sama kepada orang** yang memuji dan mencela.

3

Sentiasa **berasa tenang** ketika **beribadat** dan hati sentiasa terdorong untuk membuat amal taat.

5 SABAR

Firman Allah SWT:

﴿ وَلَنَجْزِيَنَ الَّذِينَ صَبَرُوا
أَجْرَهُمْ بِأَحْسَنِ مَا كَانُوا
يَعْمَلُونَ ﴾

Maksudnya: *Dan Kami (Allah) akan memberikan balasan kepada orang yang bersabar itu pahala mereka, menurut apa yang telah mereka kerjakan dengan sebaik-baiknya.*

(Surah an-Nahli 16: 96)

Sabar begitu sukar untuk dipraktikkan kecuali oleh **orang yang kuat imannya** dan **tabah menghadapi segala keadaan**. Misalnya, sabar atas ketaatan seperti mengerjakan solat, mengeluarkan zakat, berpuasa dan sebagainya.

Di samping itu, sabar dalam menjauhi maksiat juga diutamakan seperti menjauhi sifat sombong, mengumpat, bercakap yang sia-sia dan lain-lain. Seterusnya, bersabar atas kecelakaan dan musibah yang menimpa seperti penyakit, kemarau, kekurangan makanan dan sebagainya.

6 SYUKUR

Firman Allah SWT:

﴿ فَادْكُرُونِي أذْكُرْكُمْ وَأَشْكُرُوا
لِي وَلَا تَكْفُرُونِ ۝١٥٢﴾

Maksudnya: Maka ingatilah Aku, nescaya Aku akan mengingatiimu, dan syukurilah nikmat-Ku dan jangan sekali-kali kamu kufur (lupakan budi-Ku).

(Surah al-Baqarah 2: 152)

Firman Allah SWT lagi:

﴿ وَإِذْ تَأَذَّنَ رَبُّكُمْ لَئِن
شَكَرْتُمْ لَأَزِيدَنَّكُمْ
وَلَئِن كَفَرْتُمْ إِنَّ عَذَابِي
لَشَدِيدٌ ۝٧﴾

Maksudnya: Dan (ingatlah) tatkala Tuhan kamu memberitahu: "Demi sesungguhnya, jika kamu bersyukur nescaya Aku akan tambah nikmat-Ku kepada kamu, dan demi sesungguhnya, jika kamu kufur ingkar sesungguhnya azab-Ku amatlah keras."

(Surah Ibrahim 14: 7)

Syukur itu meliputi **ilmu, amalan dan suasana**. **Ilmu** itu adalah dengan **mengenal Allah Taala menerusi nikmat-Nya**. **Amalan** adalah dengan **melaksanakan tugas yang diamanahkan oleh Allah Taala**. **Suasana** pula ialah **menimbulkan kegembiraan atas nikmat yang dikecapi**.

"Manusia patut bersyukur atas nikmat-nikmat lain seperti kesihatan, rezeki, kemudahan hidup, kurniaan pancaindera dan sebagainya."

7 IKHLAS DAN BENAR

Mereka yang sentiasa **membersihkan amalannya** dinamakan orang yang ikhlas. Untuk mencapai tingkatan ikhlas ini, amat dituntut untuk mematahkan dorongan hawa nafsu dan kasih akan dunia.

Amalan ikhlas dan suci dalam perbuatan, tutur kata dan ibadat akan dapat mendekatkan diri insan kepada Allah SWT.

Firman Allah SWT:

﴿إِلَّا الَّذِينَ تَابُوا
وَأَصْلَحُوا وَاعْتَصَمُوا بِاللَّهِ
وَأَخْلَصُوا دِينَهُمْ لِلَّهِ﴾

Maksudnya: Kecuali orang-orang yang bertaubat, membuat kebaikan dan berpegang teguh kepada Allah serta mengikhlasakan agama mereka kerana Allah.

(Surah an-Nisa' 4: 146)

HAKIKAT BENAR



Terdapat hadis yang diriwayatkan daripada Nabi SAW:

﴿إِنَّ الصِّدْقَ يَهْدِي إِلَى الْبِرِّ،
وَإِنَّ الْبِرَّ يَهْدِي إِلَى الْجَنَّةِ﴾

Maksudnya: "Sesungguhnya kebenaran itu membawa kepada kebajikan dan sesungguhnya kebajikan itu membawa ke Syurga."³²

³² Hadis riwayat al-Bukhari (6094) dan Muslim (2607)

Justeru, **benar** yang berlandaskan syariat Allah itulah yang hakiki dan bukan benar menurut kaca mata manusia.

8 TAWAKAL

Tawakal ialah meletakkan pergantungan hanya pada Allah SWT setelah berazam dan berusaha.

Allah SWT berfirman:

﴿فَإِذَا عَزَمْتَ فَتَوَكَّلْ عَلَى اللَّهِ﴾

Maksudnya: Apabila kamu berazam, (bermaksud mengerjakan sesuatu) maka bertawakallah pada Allah.

(Surah Ali 'Imran 3: 159)

Firman Allah SWT:

﴿الَّذِينَ قَالَ لَهُمُ النَّاسُ
إِنَّ النَّاسَ قَدْ جَمَعُوا لَكُمْ
فَأَخْشَوْهُمْ فَزَادَهُمْ إِيمَانًا
وَقَالُوا حَسْبُنَا اللَّهُ وَنِعْمَ
الْوَكِيلُ﴾

Maksudnya: (laitu) Orang (yang mentaati Allah dan rasul) yang kepada mereka ada orang yang mengatakan: "Sesungguhnya orang (Quraisy) telah mengumpulkan pasukan untuk menyerang kamu, kerana itu takutlah kepada mereka", maka perkataan itu menambah keimanan mereka dan mereka menjawab: "Cukuplah Allah menjadi penolong kami dan Allah adalah sebaik-baik Pelindung."

(Surah Ali 'Imran 3: 173)

9

REDHA DENGAN QADAK ALLAH SWT

Redha merupakan salah satu daripada sifat-sifat mahmudah. **Segala ketentuan Allah sama ada baik ataupun buruk diterima dengan syukur** atau sabar oleh insan Mukmin. Tidak ada penyesalan atau keluh kesah menerima apa-apa sahaja ketentuan yang berlaku.

Bukanlah sesuatu yang mudah untuk mencapai *maqam* atau tingkatan iman yang sebegini tinggi. Namun dengan didikan rohani yang bersungguh, lambat-laun sifat murni ini akan dapat dimiliki juga.

Firman Allah SWT:

رَضِيَ اللَّهُ عَنْهُمْ وَرَضُوا عَنْهُ
ذَلِكَ لِمَنْ خَشِيَ رَبَّهُ

Maksudnya: Allah telah redha akan mereka, dan mereka pula redha dengan Allah, itulah sifat orang yang takut akan Tuhannya.

(Surah al-Bayyinah 98: 8)

10 MENGINGATI MATI

Sifat mahmudah yang akhir menurut Imam al-Ghazali ialah sentiasa mengingati kematian. Terdapat hadis yang diriwayatkan daripada Nabi SAW yang menceritakan tentang umat Islam yang pintar, maksudnya:

“Dia adalah orang yang paling banyak mengingati mati dalam kalangan kamu, dan dia adalah orang yang paling baik melakukan persediaan menghadapi urusan (Hari Kiamat) selepasnya. Mereka itulah orang yang bijaksana.”

Firman Allah SWT:

قُلْ إِنْ أَلْمُوتَ
الَّذِي تَفِرُّونَ مِنْهُ
فَإِنَّهُ مُلَاقِيكُمْ ثُمَّ
تُرَدُّونَ إِلَىٰ عِلْمِ الْغَيْبِ
وَالشَّهَادَةِ فَيُنَبِّئُكُمْ بِمَا كُنتُمْ
تَعْمَلُونَ

Maksudnya: Katakanlah (wahai Muhammad) sesungguhnya maut yang kamu sekalian ingin lari daripadanya itu pasti mendatangi kamu, kemudian kamu sekalian akan dikembalikan kepada Zat yang Maha Mengetahui segala yang ghaib serta yang nyata. Kelak Dia akan memberitahu kamu segala yang telah kamu lakukan.

(Surah al-Jumu'ah 62: 8)

Dengan mengingati mati sebagai penyudah kehidupan di dunia ini, insan Mukmin (Mukminah) akan terhindar daripada melakukan segala kemungkaran dan mentaati perintah Allah pada setiap masa.

SIFAT-SIFAT MAZMUMAH (TERCELA)

Menurut Imam al-Ghazali, antara sifat mazmumah pula adalah seperti berikut:

1 GEMAR MAKAN DAN MINUM

Rasulullah SAW sering menasihati umatnya agar tidak makan berlebihan. Sabda Baginda:

مَا مَلَأَ آدَمِيَّ وَعَاءَ شَرًّا
مِنْ بَطْنٍ. بِحَسْبِ ابْنِ

آدَمُ أَكَلَاتِ يُقِمْنَ صُلْبَهُ.
فَإِنْ كَانَ لَا مَحَالَةَ: فَثُلْثُ
لِطَعَامِهِ، وَثُلْثُ لِشَرَابِهِ،
وَثُلْثُ لِنَفْسِهِ.

Maksudnya: "Tidaklah anak Adam memenuhi kantung yang lebih buruk daripada perutnya. Cukuplah anak Adam mengisi perutnya dengan beberapa suapan yang meluruskan tulang rusuknya. Jika tidak dapat (terpaksa), maka sepertiga adalah untuk makanannya, sepertiga untuk minumannya, dan sepertiga lagi untuk nafasnya."³³

2 BANYAK BERKATA-KATA (YANG SIA-SIA)

Telah menjadi lumrah manusia suka bercakap yang sia-sia, yang boleh ditakrifkan sebagai **bencana lisan** ialah mengumpat, menghina, berdusta, dan bertengkar.

Firman Allah SWT:

لَا خَيْرَ فِي كَثِيرٍ مِّنْ
نَّجْوَاهُمْ إِلَّا مَنْ أَمَرَ بِصَدَقَةٍ
أَوْ مَعْرُوفٍ أَوْ إِصْلَاحٍ
بَيْنَ النَّاسِ

Maksudnya: Tidak ada kebaikan pada kebanyakan bisikan-bisikan mereka, kecuali bisikan-bisikan daripada orang yang menyuruh (manusia) memberi sedekah, atau berbuat makruf, atau mendamaikan antara manusia.

(Surah an-Nisa' 4: 114)

Terdapat hadis yang diriwayatkan daripada Nabi SAW yang bermaksud:

³³ Hadis riwayat at-Tirmizi (2280); Ahmad (16735); dan Ibnu Majah (3349).

"Sesiapa beriman kepada Allah dan hari Akhirat, berkatalah yang baik atau diam sahaja."

3 MARAH

Sifat **marah berpunca daripada kurang sikap kesabaran** dalam menghadapi sebarang keadaan. Orang yang bersikap sedemikian selalunya **didorong oleh pengaruh syaitan** yang ingin merosakkan iman dan dirinya.

Sering kali orang yang pemaarah ini mewarisi sifat-sifat seperti sombong, bongkak, tidak boleh ditegur dan lain-lain.

Bagaimanapun, Islam tidak melarang umatnya mempunyai sifat marah dalam hal-hal tertentu. Contohnya, berdasarkan firman Allah SWT:

يٰٓأَيُّهَا النَّبِيُّ جَاهِدِ الْكُفْرَ
وَالْمُنَافِقِينَ وَأَغْلُظْ عَلَيْهِمْ

Maksudnya: Wahai Nabi, perangilah orang kafir dan orang munafik itu dan bersikap keraslah terhadap mereka.

(Surah at-Tahrim 66: 9)



- Rasulullah SAW menganjurkan orang yang bersikap pemaarah supaya berwuduk (ambil air sembahyang) bagi meredakan kemarahannya.

4 HASAD, DENGKI DAN IRI HATI

Sifat-sifat di atas lahir daripada rasa kurang senang dengan nikmat yang dikecapi oleh orang lain lalu mengharapkan nikmat itu terhapus daripadanya. Terdapat hadis yang diriwayatkan daripada Nabi SAW:

الْحَسَدُ يَأْكُلُ الْحَسَنَاتِ كَمَا
تَأْكُلُ النَّارُ الْحَطَبَ.

Maksudnya: "Hasad itu memakan (memusnahkan) kebajikan, sebagaimana api memakan (membakar) kayu api."³⁴

Allah SWT berfirman:

﴿إِنْ تَمَسَّكُمْ حَسَنَةٌ
تَسْوَهُمْ وَإِنْ تُصِبْكُمْ سَيِّئَةٌ
يَفْرَحُوا بِهَا﴾

Maksudnya: Sekiranya kamu mendapat kebaikan, nescaya mereka akan berasa kurang senang, tetapi apabila kamu mendapat kecelakaan, mereka bersuka ria kerananya.

(Surah Ali 'Imran 3: 120)

Untuk mengelakkan perasaan hasad, dengki dan iri hati ini, seseorang itu perlu selalu mengamalkan sifat tawaduk (rendah diri), mengucapkan puji dan syukur kepada Allah atas nikmat yang dikecapi oleh saudara seislam kita.

Mudah-mudahan kita juga akan dilimpahi Allah nikmat yang serupa kelak.

5 KASIH PADA HARTA

Tiada salahnya memiliki harta dan kemewahan hidup. Tetapi kemewahan yang membawa kepada sifat bakhil, tamak haloba dan juga membazir dibenci oleh Islam.

Agama kita menuntut orang yang kaya dan berada menunaikan tanggungjawab kepada masyarakat seperti bersedekah, berzakat dan membelanjakan harta di jalan Allah. Firman Allah:

﴿يَأْتِيهَا الَّذِينَ ءَامَنُوا لَا نُلْهِكُمُ
أَمْوَالَكُمْ وَلَا أَوْلَادَكُمْ عَنْ
ذِكْرِ اللَّهِ وَمَنْ يَفْعَلْ ذَلِكَ
فَأُولَئِكَ هُمُ الْخٰسِرُونَ ﴿٩﴾﴾

Maksudnya: Hai orang beriman, janganlah kamu dilalaikan oleh harta kekayaanmu dan anak pinakmu daripada mengingati Allah. Sesiapa berbuat demikian, maka tergolonglah mereka dalam kalangan orang yang rugi.

(Surah al-Munafiqun 63: 9)

6 TAKBUR

Firman Allah SWT:

﴿وَإِذَا قِيلَ لَهُ اتَّقِ اللَّهَ
أَخَذَتْهُ الْعِزَّةُ بِالْإِثْمِ
فَحَسْبُ لَهُ جَهَنَّمُ﴾

Maksudnya: Apabila dikatakan padanya: "Takutilah Allah," ia lalu dipengaruhi oleh kemegahan (takbur) yang membawanya kepada dosa, cukuplah Neraka Jahanam baginya (sebagai balasan).

(Surah al-Baqarah 2: 206)

³⁴ Hadis riwayat Abu Daud dan al-Baihaqi.

Banyak sebab yang boleh membawa seseorang itu kepada sifat takbur atau menyombongkan diri. Antaranya sebab **nasab keturunan, kuasa pemerintahan, kecantikan, kekayaan, kelebihan ilmu**, banyak **pengikut** dan **banyak ibadat**.

CARA MENGHINDARI SIFAT TAKBUR

Selalu mengamalkan sifat **tawaduk** atau **rendah diri** dengan membanyakkan pergaulan dengan semua peringkat ahli masyarakat dan melatih diri mendengar pandangan orang lain dalam segala hal.

7 RYAK

Riyak pula ditakrifkan sebagai **sifat untuk menarik pandangan orang** dengan menampakkan pelbagai amalan baik yang dilakukan semata-mata menginginkan pujian, pangkat atau kedudukan.

Sifat riyak yang nyata seperti **menunjuk-nunjuk dalam amal ibadat** manakala riyak yang tersembunyi seperti beratnya hati seseorang untuk beramal apabila bersendirian tetapi akan berbuat demikian apabila ada orang lain yang menyaksikannya.

Daripada Mahmud bin Labid bahawa Rasulullah SAW bersabda:

إِنَّ أَخْوَفَ مَا أَخَافُ عَلَيْكُمْ
الشِّرْكَ الْأَصْغَرَ. قَالُوا: وَمَا
الشِّرْكَ الْأَصْغَرَ يَا رَسُولَ
اللَّهِ؟ قَالَ: الرِّيَاءُ.

Maksudnya: "Sesungguhnya perkara yang aku sangat takut menimpa kamu ialah syirik kecil." Para sahabat bertanya, "Apakah syirik kecil itu wahai Rasulullah?" Sabdanya, "Riyak."³⁵

³⁵ Hadis riwayat Ahmad.

Umat Islam perlu berhati-hati supaya tidak bersifat riyak dan sebaik-baiknya hendaklah membiasakan diri untuk merahsiakan segala amalan baik kita supaya tidak diketahui orang.

Perkara yang boleh membuatkan seseorang itu riyak ialah mempertontonkan keindahan:

- Tubuh badan.
- Pakaian.
- Ucapan.
- Perlakuan.

8 UJUB

Sifat ujub pula berkait rapat dengan takbur dan riyak. Ujub bererti **berasa kagum dengan keistimewaan dan kelebihan diri sendiri**. Ini juga berkait rapat dengan kelebihan dari segi kecantikan, kepandaian, kekayaan dan lain-lain.

"Sifat ujub boleh diatasi dengan sentiasa berfikir bahawa tidak ada benda yang kekal di dunia ini."

Setiap sifat boleh ditimpa keuzuran atau penyakit suatu hari nanti, yang tinggi darjat keturunannya tidak akan dinilai di sisi Allah selain takwa dan yang kaya pula boleh mengalami bencana-bencana seperti kecurian, penculikan dan sebagainya.

Sentiasa menghisab atau **meneliti kekurangan diri sendiri** (muhasabah) sebagai hamba Allah akan melahirkan jiwa yang murni dan bebas daripada sifat-sifat tercela ini.

9 KASIH AKAN DUNIA

Hati yang **sentiasa berpaut kepada kehidupan** dan **kesenangan duniawi** akan **menyebabkan seseorang itu takutkan mati**. Hakikat sebenar kehidupan dunia ini telah digambarkan oleh Allah SWT dalam firman-Nya:

﴿ اَعْلَمُوا أَنَّمَا الْحَيَاةُ الدُّنْيَا لَعِبٌ وَهَمٌّ وَزِينَةٌ وَتَفَاخُرٌ بَيْنَكُمْ وَتَكَاثُرٌ فِي الْأَمْوَالِ وَالْأَوْلَادِ ﴾

Maksudnya: *Ketahuilah sesungguhnya kehidupan dunia adalah permainan, senda gurau, perhiasan, bermegah-megah antara kamu dan berlumba-lumba dalam mengumpul harta kekayaan dan anak pinak.*

(Surah al-Hadid 57: 20)

Allah SWT telah menjelaskan dalam firman-Nya yang lain, bahawa segala yang dijadikan di muka bumi ini adalah sebagai perhiasan dan cubaan kepada manusia untuk menilai baik buruknya amalan seseorang itu.

Seandainya insan itu mengenali hakikat kejadian dirinya dan mengenali rahsia dirinya dengan sebaik-baiknya, mengenali rahsia dan hikmah dunia ini sebagai tempat menimba bekalan takwa menuju Akhirat, pasti kecintaan yang melampaui batas terhadap kehidupan dunia yang sementara ini akan terhapus.

HUKUM-HUKUM DASAR SYARIAT ISLAM

Sebelum kita membicarakan tentang amalan-amalan syariat yang luas bidangnya di bab seterusnya nanti,

dirasakan wajar pula untuk disentuh tentang dasar hukum syariat Islam.

Segala pertuturan, perlakuan, gerak hati, soal-soal ibadah, muamalah (berjual beli), berkeluarga, bermasyarakat dan segala macam aktiviti insan Muslim harus mengambil kira hukum-hukum syariat berikut:

1 HUKUM HALAL

TAKRIF HALAL

Sesuatu yang **dibolehkan (tidak berdosa)** memakai, memakan, atau mengerjakannya setelah ada **pengesahan (sah) menurut syarak**.

Firman Allah SWT:

﴿ كُلُوا مِنَ الطَّيِّبَاتِ وَاعْمَلُوا صَالِحًا ﴾

Maksudnya: *Makanlah daripada yang baik (halal) dan kerjakanlah amalan soleh.*

(Surah al-Mu'minun 23: 51)

Allah SWT memerintahkan **kita makan dan minum daripada bahan-bahan yang baik iaitu halal, suci lagi bersih** sebelum melakukan ibadah dan amalan soleh lain.

Di samping itu, binatang yang boleh dimakan seperti kambing, ayam dan lembu perlu disembelih terlebih dahulu sebelum dimakan, sesuai dengan tuntutan Islam.

2 HUKUM HARAM

TAKRIF HARAM

Sesuatu yang **diberi pahala apabila meninggalkannya** dan **berdosa** apabila **mengerjakannya** di sisi syarak. Hukum ini berlawanan dengan yang halal.

Terdapat hadis yang diriwayatkan daripada Nabi SAW:

لَا يَدْخُلُ الْجَنَّةَ لَحْمٌ وَدَمٌ نَبَتَا
عَلَى سُحْتٍ. النَّارُ أَوْلَىٰ بِهِ.

Maksudnya: "Tidak akan masuk ke dalam Syurga daging dan darah yang tumbuh daripada (sumber) yang haram. Nerakalah lebih utama baginya."³⁶

Antara makanan atau minuman yang haram ialah **daging babi, arak** dan sebagainya.

Di samping itu, Islam juga menetapkan supaya kita menjauhi perbuatan-perbuatan **haram** seperti **memakan harta anak yatim, bertenggang nasib, bergaul bebas lelaki dan wanita yang bukan mahram, berjudi, membuka aurat** (kecuali yang diharuskan oleh syarak) dan lain-lain amalan yang dilarang.

3 HUKUM WAJIB

TAKRIF WAJIB

Sesuatu yang **diberi pahala** apabila **dikerjakan** dan **berdosa apabila meninggalkannya**. Contohnya: Amalan solat lima waktu, puasa pada bulan Ramadhan, dan sebagainya.

Allah SWT berfirman:

إِنَّ الصَّلَاةَ كَانَتْ عَلَى
الْمُؤْمِنِينَ كِتَابًا مَّوْقُوتًا

Maksudnya: *Sesungguhnya solat (sembahyang) itu merupakan kewajipan yang telah ditetapkan atas orang Mukminin dan (Mukminah).*

(Surah an-Nisa' 4: 103)

4 HUKUM SUNAT

TAKRIF SUNAT

Sesuatu yang **diberi pahala** jika **dikerjakan** dan **tidak berdosa apabila meninggalkannya**. Contohnya: Solat sunat, bersedekah, puasa sunat dan sebagainya.

Amalan-amalan sunat ini merupakan **amalan tambahan** atau **sokongan** untuk menampung mana-mana kekurangan dalam ibadat wajib yang kurang sempurna.

Di Akhirat kelak, apabila setiap insan dihadapkan ke muka pengadilan Allah, setiap amalan wajib seperti solat dan puasa akan dinilai kesempurnaannya. Jika kurang sempurna, maka ditanya pula tentang amalan-amalan sunat seperti solat sunat dan puasa sunat untuk menokok amalan wajib.

5 HUKUM MAKRUH

TAKRIF MAKRUH

Sesuatu **amalan** yang **diberi pahala** jika **ditinggalkan** dan **tidak berdosa** apabila **mengerjakannya**.

³⁶ Hadis riwayat Ibnu Hibban.



- *Memakan bawang putih boleh menyebabkan mulut berbau busuk.*

Amalan makruh seperti **memakan makanan yang berbau** seperti **bawang mentah, petai** dan **segala makanan yang menyebabkan mulut berbau busuk** sehingga mengganggu jemaah lain dalam solat juga dikira makruh.

Nabi SAW sendiri menggemari amalan-amalan sunat dan membenci perbuatan yang makruh yang mendekati haram. Ibadat seperti solat yang dilakukan pada waktu-waktu yang tidak digalakkan adalah makruh seperti waktu ketika matahari berada tegak di atas langit, terbit dan juga ketika terbenam.

6 HUKUM HARUS

TAKRIF HARUS

Sesuatu **amalan** yang **tidak berpahala** jika **dikerjakan** dan **tidak berdosa apabila meninggalkannya** seperti makan, minum, bersiar-siar dan sebagainya.

7 HUKUM SAH

TAKRIF SAH

Sesuatu **amalan** yang **cukup rukun** dan **sempurna syaratnya menurut syarak**. Contoh: Antara syarat sah solat itu ialah suci daripada hadas besar dan hadas kecil.

Amalan-amalan sama ada yang wajib ataupun yang sunat apabila tidak cukup rukun atau syaratnya dianggap batal atau tidak sah. Ia tidak akan diterima oleh Allah SWT sebagai ibadah dan dianggap sia-sia sahaja. Hal ini menampakkan kejahatan seseorang itu dalam melaksanakan amal ibadahnya.

8 HUKUM BATAL

TAKRIF BATAL

Sesuatu **amalan yang tidak cukup rukun** dan syaratnya menurut syarak. Contohnya: Solat akan batal jika bergerak berturut-turut sebanyak tiga kali.

Memahami segala rukun dan syarat dalam satu-satu amalan serta memberi perhatian pula kepada perkara-perkara yang boleh membatalkan amalan. Ini khususnya amalan wajib seperti puasa, solat dan haji yang akan membawa kepada kesempurnaan iman, Islam dan akhlak umat Islam itu sendiri.

Tidak dinafikan bahawa kerapuhan akhlak umat Muhammad SAW masa kini boleh dikaitkan juga dengan pelbagai perkara termasuk tidak mengambil berat terhadap rukun dan syarat amalan yang telah dan akan dilakukan.

- *Memberi perhatian dalam rukun dan syarat sah adalah penting agar tidak membatalkan solat.*





BAB 04

FARDU AIN ASAS

“Perkara yang paling disukai oleh Allah SWT ialah solat pada waktunya. Sesiapa yang meninggalkan solat, maka tiada agama baginya, dan solat itu tiang agama.”

Hadis riwayat al-Baihaqi dalam Syu'ab al-Iman daripada Umar al-Khattab.

BERSUCI

Islam ialah satu cara hidup yang sempurna syariatnya dan lengkap pula tatacara pengamalannya. Setelah memahami dengan jelas rukun-rukun Iman dan Islam, dan perkara-perkara lain yang berkaitan dengannya, umat Islam dituntut pula menjelmakan segala ilmu yang diketahui itu ke dalam beberapa amalan atau perlakuan yang ditetapkan oleh syariat Islam kita.

Bahagian ini akan membicarakan secara ringkas tentang soal *taharah* (bersuci) yang membawa kepada perkara-perkara lain seperti pembahagian air, pembahagian najis, solat, puasa, zakat dan sebagainya.

TAHARAH

Taharah atau **bersuci** merupakan suatu tugas yang begitu penting dalam kehidupan seseorang Muslim kerana ia punca atau asas penerimaan segala amal ibadat.

Andainya seseorang itu mengerjakan ibadat solat tetapi belum bersuci dan membersihkan diri sama ada dari segi tubuh badan, pakaian, tempat ia mengerjakan ibadat dan sebagainya maka solatnya dikira tidak sah.

Apabila solat yang merupakan tiang agama itu tidak sah maka ibadat-ibadat lain juga turut tidak mendapat perhatian daripada Allah.

“Ibarat rumah apabila tiang sudah rosak, maka dinding dan atap hanya menunggu masa untuk runtuh bersama-sama dengan tiangnya.”

أَحَبُّ شَيْءٍ إِلَى اللَّهِ الصَّلَاةُ
لَوْ قَتَبَهَا. وَمَنْ تَرَكَ الصَّلَاةَ؛
فَلَا دِينَ لَهُ. وَالصَّلَاةُ عِمَادُ
الدِّينِ.

Maksudnya: “Perkara yang paling disukai oleh Allah SWT ialah solat pada waktunya. Sesiapa yang meninggalkan solat, maka tiada agama baginya, dan solat itu tiang agama.”

(Hadis riwayat al-Baihaqi dalam Syu’ab al-Iman daripada Umar al-Khattab)

PEMBAHAGIAN AIR

Sebelum bab bersuci disentuh dengan lebih lanjut, elok rasanya dimulakan dengan menerangkan tentang pembahagian air yang boleh dan tidak boleh dibuat bersuci, begitu juga air yang harus diminum dan sebaliknya.

7 PUNCA AIR

 1 AIR SUNGAI	 2 AIR LAUT
 3 AIR HUJAN	 4 AIR PERIGI
 5 AIR EMBUN	 6 AIR MATA AIR
 7 AIR BEKU ATAU SALJI	

Air Dibahagikan kepada 4 Jenis:

1 AIR MUTLAK (AIR YANG SUCI LAGI MENYUCIKAN)

Air yang boleh **diminum** dan boleh pula dibuat **bersuci** sama ada beristinjak, berwuduk, mandi hadas, membasuh najis ataupun sebagainya.

Air yang dimaksudkan ialah **air mutlak iaitu air yang benar-benar tulen yang tidak bercampur dengan benda-benda lain** sama ada yang bersih seperti minyak wangi, kopi, susu atau lainnya ataupun bercampur dengan benda-benda najis.

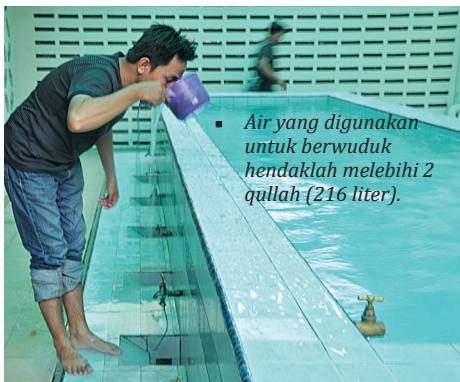

▪ Air yang digunakan untuk berwuduk hendaklah melebihi 2 qullah (216 liter).

Apabila air tulen yang lebih daripada dua *qullah* (216 liter) dimasuki oleh sesuatu benda lain yang tidak mengubah sifat air, maka air itu masih lagi dianggap sebagai mutlak. Tetapi **sekiranya berubah sama ada bau, rasa atau warna**, maka air itu **tidak boleh lagi digunakan untuk bersuci**.

Sebagai contoh, memasukkan kopi ke dalam air mutlak maka air itu tidak boleh lagi digunakan untuk bersuci tetapi hanya boleh diminum sahaja. Sekiranya air tersebut **kurang daripada dua kolah dan dimasukkan pula sesuatu** (sama ada berubah atau tidak), **maka air tersebut tidak lagi boleh dibuat bersuci**.

Sebagai contoh apabila nama air itu telah berubah menjadi air teh, air tersebut tidak boleh dibuat bersuci.

2 AIR MUSTAKMAL (AIR YANG SUCI TETAPI TIDAK MENYUCIKAN)

Air yang **telah digunakan untuk mengangkat hadas** sama ada hadas kecil (berwuduk) ataupun hadas besar (mandi wajib).

Ini bererti air yang telah digunakan untuk membasuh anggota yang wajib sekiranya ditadah semula dan air itu tidak sampai dua *qullah*, maka air itu dikira mustakmal iaitu **tidak boleh dibuat bersuci**.

Air ini **hanya boleh dibuat minum atau makan atau membasuh benda-benda yang bukan najis sahaja**. Begitu juga sekiranya air basuhan wajib menitis ke dalam air yang tidak sampai dua *qullah*, itu dikira mustakmal.

3 AIR MUSYAMMAS (AIR YANG MAKRUH DIGUNAKAN)



Air mutlak tetapi **terjemur di tengah panas matahari di dalam bekas yang mempunyai karat dan digunakan pula ketika air masih panas**.

Walau bagaimanapun, di negara kita Malaysia tidak menjadi makruh kerana darjah kepanasan suhunya tidak setinggi seperti di negara-negara Timur Tengah, India dan Pakistan.

4 MUTANAJIS (AIR YANG MENGANDUNGI NAJIS)

Air yang kurang daripada dua *qullah* dimasuki oleh najis sama ada air itu berubah ataupun tidak, dikenali sebagai mutanajis.

Begitu juga sekiranya air yang lebih daripada dua *qullah* dimasuki najis lalu air itu berubah rasa, bau atau warnanya, maka air itu tidak boleh dibuat bersuci atau diminum.

MENCELUP KAKI KE DALAM KOLAM

Suatu kesilapan yang sering berlaku dalam masyarakat kita, khususnya di kalangan orang Melayu ialah menganggap bahawa mencelupkan kaki ke dalam kolam masjid itu salah. Sebenarnya tiap-tiap air yang lebih daripada dua *qullah* tidak mengandungi najis berdasarkan satu hadis:

إِذَا كَانَ الْمَاءُ قُلَّتَيْنِ؛ لَمْ
يَحْمِلِ الْخَبَثَ.

Maksudnya: "Apabila air sampai dua *qullah*, maka ia tidak mengandungi sebarang kekotoran."

(Riwayat Abu Daud)

Berdasarkan hadis ini, maka tidak salah mencelupkan kaki ke dalam kolam selagi air kolam itu melebihi dua *qullah* dan airnya tidak berubah. Hadis tersebut juga menerangkan sekiranya najis termasuk ke dalamnya dan air itu tidak berubah, maka air itu masih lagi dianggap suci lagi menyucikan.

PEMBAHAGIAN NAJIS

Najis secara umumnya dibahagikan kepada tiga bahagian:

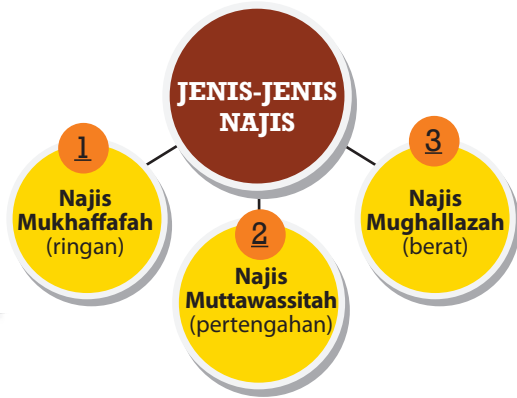

1 NAJIS MUKHAFFAFAH

Najis mukhaffafah ialah air kencing kanak-kanak lelaki yang masih belum berumur 2 tahun yang tidak makan apa-apa kecuali susu sahaja.

CARA MENYUCIKAN

Memadai dengan **hanya memercikkan sahaja air ke atas najis tersebut** sehingga rata.

2 NAJIS MUTAWASSITAH

Najis mutawassitah atau **najis pertengahan** ialah selain daripada najis mukhaffafah dan mughallazah seperti:

- ◆ Darah.
- ◆ Nanah.
- ◆ Muntah.
- ◆ Tahi.
- ◆ Air kencing.
- ◆ Wadi (air yang keluar daripada kemaluan orang yang bekerja berat).
- ◆ Bangkai.

- ◆ Mazi (air yang keluar daripada kemaluan lelaki mahupun wanita semasa naik syahwat).
- ◆ Cecair yang memabukkan.
- ◆ Susu binatang yang tidak halal dimakan.

CARA MENYUCIKAN

Najis mutawassith hendaklah **dicuci dengan air mutlak** dengan menghilangkan tiga perkara seperti berikut:

- ◆ **'Ainnya/zatnya/warnanya.**
- ◆ **Baunya.**
- ◆ **Rasanya.**

Ketiga-tiganya hendaklah dihilangkan tetapi sekiranya setelah diusahakan dengan bersungguh-sungguh masih tidak hilang maka tidaklah diwajibkan meneruskannya lagi kerana Allah SWT tidak memberati seseorang, kecuali sekadar yang termampu olehnya.

DARAH SEMBELIHAN

Darah yang terdapat di dalam daging yang dianggap sebagai najis ialah **darah yang mengalir**. Sekiranya tidak mengalir, darah itu tidak dikira najis. Umpamanya, bagi binatang sembelihan, darahnya masih mengalir. Tetapi darah yang masih berada di dalam daging yang tidak mengalir, setelah binatang sembelihan tidak bernyawa lagi tidak dikira najis.

- *Darah ikan tidak najis tetapi tahinya adalah najis jika ikan tersebut bersaiz besar. Tetapi mengikut pendapat, darah ikan pun dianggap najis.*



3 NAJIS MUGHALLAZAH

Najis mughallazah ialah **najis berat** iaitu najis babi dan anjing. Segala perkara yang ada hubungannya dengan kedua-dua binatang tersebut seperti tahi, air kencing, daging, kulit dan sebagainya dikira sebagai najis mughallazah. Ini termasuk juga anak babi dan anjing.

CARA MENYUCIKAN

Apabila seseorang terkena tahi atau tersentuh kulit binatang tersebut, hendaklah ia membasuhnya sebanyak **7 kali. Salah satu daripada tujuh basuhan itu hendaklah air yang dicampurkan dengan tanah**. Sebelum itu hendaklah dihilangkan tiga perkara sebagaimana yang telah diterangkan dahulu iaitu warna, bau dan rasanya.



MENYENTUH ANJING DAN BABI

Menyentuh kulit anjing dan babi yang **kering dengan tangan yang kering tidak dikira najis**. Apabila **salah satunya basah**, maka **dikira najis**.

ISTINJAK

Istinjak ialah **menghilangkan najis** yang terdapat pada kemaluan selepas membuang air kecil atau air besar.

HUKUM BERISTINJAK

Hukumnya wajib sama ada dengan air atau dengan batu tetapi menggunakan kedua-duanya sekali adalah lebih afdal (baik).

1 BERISTINJAK DENGAN BATU

Beristinjak dengan batu atau dengan alat-alat lain yang keras seperti kulit kayu atau sebagainya begitu jarang diamalkan kerana kemudahan air yang meluas di Malaysia.

Walau bagaimanapun, kadangkala terpaksa menggunakan batu, jika berlaku kemarau atau air sukar diperolehi.

SYARAT-SYARAT BERISTINJAK MENGGUNAKAN BATU

- 1 **Najis itu tidak beralih dari tempat asal.**
- 2 **Najis masih belum kering.**
- 3 **Tidak ada benda-benda asing yang melekat di kemaluan.**
- 4 **Batu hendaklah kering.**

Beristinjak dengan batu hendaklah (**wajib**) dengan cara **tiga kali sapu** walaupun dengan menggunakan batu yang sama tetapi menggunakan **tiga penjuru**. Sekiranya masih belum bersih wajiblah diulang sehingga benar-benar bersih.

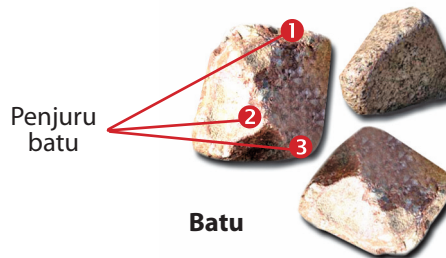

PERKARA SUNAT BERISTINJAK DENGAN BATU

- 1 **Disunatkan beristinjak dengan bilangan ganjil sama ada tiga, lima, tujuh kali dan seterusnya.**
- 2 **Disunatkan juga supaya menggunakan tangan kiri.**

2 BERISTINJAK DENGAN AIR

Beristinjak menggunakan air samalah juga dengan menggunakan batu tadi iaitu dibersihkan sehingga **hilang bau, rasa, zat dan warnanya**.

Dalam hal ini, memang menjadi masalah untuk mengetahuinya. Oleh itu, untuk memastikannya adalah dengan tangan anda. Apabila dirasai kesat bermakna dubur (kemaluan belakang) itu bersih.

Sebaik-baik sahaja selesai beristinja, maka disunatkan membaca:

اللَّهُمَّ طَهِّرْ قَلْبِي مِنَ النِّفَاقِ،
وَحَصِّنْ فَرْجِي مِنَ الْفَوَاحِشِ.

Maksudnya: "Ya Allah, bersihkan hatiku daripada sifat munafik dan peliharalah kemaluanku daripada kejelikan (kekotoran)."

ADAB BERISTINJAK

Semasa melakukan istinja kita **dilarang menggunakan tangan kanan.**

Rasulullah SAW bersabda:

لَا يُمَسِّكَنَّ أَحَدُكُمْ ذَكَرَهُ
بِيَمِينِهِ وَهُوَ يَبُولُ، وَلَا
يَتَمَسَّحُ مِنَ الْخَلَاءِ بِيَمِينِهِ.

Maksudnya: "Janganlah sekali-kali salah seorang daripada kamu memegang kemaluannya dengan tangan kanan ketika kencing dan jangan pula dia beristinja (dengan batu) dengan tangan kanan."³⁷

Apabila selesai melakukan istinja dan ketika **keluar dari tandas, dahulukan kaki kanan** untuk bergerak keluar dan memuji Allah yang **telah menghilangkan penyakit.**

Daripada Abu Zar bahawasanya Nabi SAW apabila sudah keluar dari tandas Baginda membaca:

الْحَمْدُ لِلَّهِ الَّذِي أَذْهَبَ عَنِّي
الْأَذَى وَعَافَانِي.

Maksudnya: "Segala puji bagi Allah yang telah membuang penyakit daripada diriku dan telah mengembalikan kesihatanku."

(Riwayat Ibnu Majah)

JENIS DARAH WANITA

DARAH HAID

PENGERTIAN HAID

Haid ialah darah kotor yang keluar dari rahim perempuan yang bukan darah penyakit.

TEMPOH HAID

Sekurang-kurangnya **haid sehari semalam iaitu 24 jam**. Selama-lamanya **15 hari 15 malam**. Kebiasaannya enam atau tujuh hari tujuh malam.

Diriwayatkan daripada Rasulullah SAW yang bersabda kepada Hamnah binti Jahsyin r.ha.:

فَتَحَيَّضُنِي سِتَّةَ أَيَّامٍ أَوْ
سَبْعَةَ أَيَّامٍ فِي عِلْمِ اللَّهِ، ثُمَّ
اغْتَسَلَنِي.

³⁷ Hadis riwayat al-Bukhari (153), Muslim (267), Ahmad (18927), dan at-Tirmizi (15).

Maksudnya: "Kamu didatangi haid enam atau tujuh hari dalam pengetahuan Allah, kemudian mandilah."³⁸

Haid berwarna **merah kehitaman, kuning tua atau berwarna coklat**. Sekiranya yang keluar itu berwarna putih maka tidaklah dipanggil haid dan perempuan itu bukannya mengandung.

TEMPOH SUCI

Tempoh haid paling sekejap ialah **satu hari satu malam**, dan tempoh yang paling lama ialah **15 hari 15 malam**, manakala tempoh biasanya ialah enam atau tujuh hari.

Sekurang-kurangnya tempoh suci itu, mesti 15 hari 15 malam, ertinya antara dua haid mestilah 15 hari paling kurangnya tetapi tidak ada batasan tentang tempoh maksimumnya.

DARAH ISTIHADAH

PENGERTIAN ISTIHADAH

Sekiranya darah yang keluar melebihi daripada kebiasaan, umpamanya, **melebihi maksimum haid** seperti 15 hari maka darah yang lebih itu dikira **istihadah** atau **darah penyakit**.

Orang yang berdarah penyakit wajib menunaikan solat dan amalan-amalan lain sebagaimana orang biasa juga.

DARAH NIFAS

PENGERTIAN NIFAS

Nifas ialah **darah yang keluar daripada rahim perempuan selepas melahirkan anak** (bersalin).

Mazhab Syafi'i menyatakan bahawa darah nifas itu ialah **darah yang keluar selepas selesai melahirkan anak**, tetapi sekiranya bayi masih belum keluar kesemuanya, maka belum lagi dikatakan darah nifas tetapi darah yang keluar itu dikira darah penyakit.

Darah daripada rahim perempuan yang **keguguran anak juga dipanggil nifas**. Tempoh sekurang-kurangnya satu *lahzah* (iaitu sedetik). Kebiasaannya **40 hari** dan tempoh maksimum **60 hari**. Maka tidaklah wujud 44 hari sebagaimana kepercayaan orang Melayu.

PERKARA-PERKARA YANG DIHARAMKAN KETIKA HAID DAN NIFAS

- 1 Solat (sembahyang).
- 2 Membaca, menyentuh dan membawa al-Quran.
- 3 Tawaf.
- 4 Puasa (wajib diqada).
- 5 Bersetubuh.
- 6 Bercerai. Tetapi talaknya jatuh.
- 7 Iktikaf (berhenti) di dalam masjid.

³⁸ Hadis riwayat Ahmad.

MASALAH HAID/NIFAS

Orang yang sedang haid atau nifas **boleh membaca sedikit ayat al-Quran seperti basmalah dengan niat zikir.**

Begitu juga beberapa ayat dalam kategori pendinding diri seperti ayat Kursi dan surah-surah 3 Qul.

Selain itu, **tidak haram bagi seorang wanita yang haid melintasi masjid**, sebagaimana sebuah hadis yang diriwayatkan oleh Muslim dan lainnya daripada Aisyah r.h.a. bahawa dia berkata, Rasulullah SAW telah bersabda kepadaku: "Ambilkan untukku sejadah di masjid." Lalu aku berkata: "Sesungguhnya aku dalam keadaan haid."

Sabda Rasulullah: "Sesungguhnya haidmu itu bukannya di tangan kamu".³⁹

An-Nasa'i pula meriwayatkan daripada Maimunah r.h.a. bahawa dia berkata: "Salah seorang daripada kami bangun membawa sejadah ke masjid, lalu dia menghamparkannya sedangkan dia dalam keadaan haid."⁴⁰

DARAH ISTIHADAH

Istihadah ialah darah **yang keluar dari faraj perempuan bukan semasa haid atau nifas**. Ia disifatkan sebagai **darah penyakit**. Tiap-tiap darah yang keluar dari rahim yang melebihi atau kurang daripada haid atau nifas maka darah itu dikira sebagai istihadah.

Perlu diingatkan bahawa perempuan yang darahnya keluar sebagaimana yang tersebut, **tidak dikenakan sebarang larangan seperti ke atas orang haid dan nifas.**

³⁹ Hadis riwayat al-Bukhari (245) dan Muslim (316).

⁴⁰ Hadis riwayat an-Nasa'i (1/147).

Mereka hanya perlu sentiasa **memperbaharui wuduk** tatkala hendak mengerjakan **ibadah solat** dan lain-lain yang diwajibkan berwuduk.

SOLAT ORANG BERISTIHADAH

Orang yang beristihadah jika hendak mengerjakan solat perlu mengambil kira perkara-perkara berikut:

1. **Berwuduk hanya apabila telah masuk waktu solat** setelah membersihkan darah berkenaan serta meletakkan sesuatu balutan terlebih dahulu, lalu terus bersolat. Dia tidak boleh menunggu melainkan untuk solat berjemaah.
2. Mereka **hanya boleh solat satu fardu dan beberapa solat sunat sahaja.**

MANDI WAJIB

Perkara-perkara yang mewajibkan mandi:

1 BERSETUBUH (BERJIMAK)

Sama ada **keluar air mani ataupun tidak**. Perlakuan ini ialah apabila bertemu dua *khitan* (kemaluan lelaki dan perempuan) iaitu dengan memasukkan *hasyafah* (batasan zakar yang dikhatan) ke dalam faraj. Diriwayatkan sebuah hadis daripada Nabi SAW:

إِذَا التَّقَى الْخِتَانَانِ؛ فَقَدْ
وَجَبَ الْغُسْلُ.

Maksudnya: "Apabila bertemu dua khitan, maka sesungguhnya wajib mandi."

(Riwayat Ibnu Majah)

DOA BERSETUBUH

Seseorang yang ingin bersetubuh disunatkan membaca:

بِسْمِ اللَّهِ، اللَّهُمَّ جَنِّبْنَا الشَّيْطَانَ،
وَجَنِّبِ الشَّيْطَانَ مَا رَزَقْتَنَا.

Maksudnya: "Dengan nama Allah, ya Allah, jauhkanlah kami daripada syaitan dan jauhkanlah syaitan daripada apa yang Engkau kurniakan kepada kami."

2 KELUAR MANI SECARA SENGAJA ATAUPUN TIDAK.

3 MATI SELAIN MATI SYAHID

4 HAID

5 NIFAS (darah yang mengiringi selepas bersalin)

6 WILADAH (BERSALIN)

RUKUN MANDI WAJIB

1 NIAT, UNTUK MENGANGKAT HADAS BESAR

Lafaz niatnya:

نَوَيْتُ رَفْعَ الْحَدَثِ الْأَكْبَرِ
لِلَّهِ تَعَالَى.

Maksudnya: "Aku berniat mengangkat hadas besar kerana Allah Taala."



▪ Berniat hendaklah dimulakan semasa air sampai ke salah satu anggota badan.

2 MEMBASUH SELURUH ANGGOTA BADAN YANG ZAHIR

Wajib meratakan air ke seluruh anggota badan termasuklah rambut, bulu-bulu yang terdapat di anggota, kulit telinga yang di sebelah luar, kemaluan perempuan yang zahir pada masa ia duduk membuang air kecil dan kemaluan lelaki dan perempuan yang sebelah belakang yang zahir semasa membuang air besar. Rambut yang terikat hendaklah diuraikan. Apabila air tidak kena pada salah satu daripada anggota badan maka mandi itu masih belum dianggap sempurna sahnya.

CARA MANDI YANG BAIK

Segala amal ibadah yang hendak dilakukan sebaik-baiknya perlu mengikut jejak langkah Rasulullah SAW.

Al-Bukhari dan Muslim daripada Aisyah r.ha. meriwayatkan sebuah hadis mengenai cara Rasulullah SAW mandi dengan katanya yang bermaksud: "Apabila **Nabi SAW mandi daripada janabah**, Baginda mulakan dengan **membasuh kedua-dua tangannya**."⁴¹

⁴¹ Hadis riwayat Muslim (246).

Menurut riwayat Muslim, “Kemudian Baginda **mencurahkan air** dengan tangan kanannya ke atas tangan **kirinya**, lalu **membasuh kemaluannya**.”

Dalam riwayat yang lain: “Baginda membasuh kemaluannya dan kekotoran yang mengenainya. Kemudian Baginda berwuduk sebagaimana wuduk sembahyang. Kemudian Baginda memasukkan jari-jarinya ke dalam air lalu menyelati dengannya pangkal-pangkal rambutnya. Kemudian Baginda mencurahkan air di atas kepala sebanyak tiga cebok tangannya ke seluruh kulitnya.”⁴²

Perempuan-perempuan yang mandi kerana haid, **sunat** menggunakan sedikit **kasturi** atau benda lain yang agak **wangi** untuk membasuh dan membersihkan kesan-kesan darah dan bau yang tidak menyenangkan dengan cara melerakkan wangi-wangian itu di atas kapas dan dicalit ke dalam faraj (kemaluan), sebagaimana sebuah hadis yang diriwayatkan daripada Aisyah bahawa Rasulullah SAW bersabda:

خُذِي فِرْصَةً مِنْ مِسْكِ،
فَتَطَهَّرِي بِهَا.

Maksudnya: “Ambillah sedikit kasturi kemudian bersihkan dengannya.”⁴³

⁴² Hadis riwayat Muslim.

⁴³ Hadis riwayat al-Bukhari (314).

PERINGATAN

1. Sekiranya terdapat najis di anggota badan maka wajiblah dibasuh najis itu terlebih dahulu.
2. Mandi junub boleh dirangkumi dengan mandi sunat sekali.
3. Setelah mandi hadas besar maka tidaklah lagi diwajibkan mengambil wuduk apabila hendak mengerjakan solat dengan syarat tidak melakukan perkara-perkara membatalkan wuduk semasa mandi.

CARA-CARA MANDI WAJIB

1 PERKARA WAJIB

- ◆ Niat.
- ◆ Membasuh **seluruh badan yang zahir** dengan air termasuk kulit **atau rambut**. Air hendaklah disampaikan ke bahagian dalam rambut dan pangkalnya.

2 PERKARA SUNAT

- ◆ Membasuh kedua-dua tangan di luar daripada bekas air.
- ◆ Membasuh kemaluan dengan tangan kiri dan juga segala kekotoran yang ada pada badan.
- ◆ Berwuduk.
- ◆ Menyelati rambut kepala dengan air kemudian membasuh kepala tiga kali.
- ◆ Membasuh bahagian kanan dulu kemudian kiri.

- ◆ Menggosok tubuh dan berturut-turut dalam membasuh anggota.
- ◆ Mengambil air dan membasuh ke semua tubuh yang berlipat seperti kedua-dua telinga, lipatan perut, di dalam pusat dan ketiak.
- ◆ Membasuh sebanyak tiga kali sebagai kias kepada wuduk.

JENIS-JENIS MANDI SUNAT

<u>1</u>	Mandi kerana hendak pergi solat Jumaat .
<u>2</u>	Mandi dua hari raya Aidilfitri dan Aidiladha .
<u>3</u>	Mandi selepas memandikan mayat .
<u>4</u>	Mandi selepas sembuh daripada penyakit gila .
<u>5</u>	Mandi selepas berbekam .
<u>6</u>	Mandi kerana hendak ihram .
<u>7</u>	Mandi kerana hendak masuk kota Makkah .
<u>8</u>	Mandi kerana hendak wuquf di Arafah .

TAYAMUM

TAKRIF TAYAMUM

Tayamum ialah menyapu debu tanah ke muka dan kedua-dua belah tangan dengan niat dan syarat-syarat tertentu.

SEBAB-SEBAB TAYAMUM

1

Ketiadaan Air.

Semasa musafir setelah ia yakin benar-benar tiada air tanpa perlu mencari lagi. Jika ia ragu-ragu, kemungkinan air itu ada ataupun tidak, maka wajib mencarinya dengan syarat aman daripada segala bahaya.

Sekiranya diyakini untuk ke tempat mencari air itu menyebabkan habis waktu solat atau mungkin air dijual dengan harga yang tidak sepatutnya, maka bolehlah ia bertayamum. Jika punca air terlalu jauh (lebih 2.5 km), maka tidak wajib mencarinya dan bolehlah bertayamum.

2

Keuzuran.

Tidak boleh menggunakan air sama ada menyebabkan penyakit lambat sembuh ataupun bertambah sakit termasuk juga jika air terlalu sejuk yang boleh memudaratkan penggunaannya.

3

Air Diperlukan untuk Keperluan yang Lebih Penting.

Air itu ada tetapi diperlukan untuk minuman atau keperluan binatang yang dihormati.

SYARAT-SYARAT TAYAMUM

❁ Dilakukan Selepas Masuk Waktu.

Tayamum hendaklah dilakukan setelah masuk waktu solat kerana tayamum itu darurat. Firman Allah SWT:

﴿وَإِنْ كُنْتُمْ مَرْضَىٰ أَوْ عَلَىٰ سَفَرٍ أَوْ جَاءَ أَحَدٌ مِّنْكُمْ مِنَ الْغَائِطِ أَوْ لَمَسْتُمُ النِّسَاءَ فَلَمْ تَجِدُوا مَاءً فَتَيَمَّمُوا صَعِيدًا طَيِّبًا فَامْسَحُوا بِوُجُوهِكُمْ وَأَيْدِيكُمْ﴾

Maksudnya: *Dan jika kamu sakit, atau sedang dalam musafir atau salah seorang antara kamu datang dari tempat buang air, atau kamu bersentuh dengan perempuan, kemudian kamu tidak mendapat air (untuk mandi atau berwuduk), maka hendaklah kamu bertayamum dengan tanah debu yang suci iaitu sapukanlah ke muka kamu dan kedua-dua belah tangan kamu.*

(Surah an-Nisa' 4: 43)

❁ Mengetahui Arah Kiblat yang Sebenar Sebelum Bertayamum.

❁ Menggunakan Debu Tanah yang Suci.

Menggunakan debu tanah bersih lagi suci. Kalau bercampur dengan tepung atau pasir, tidak harus menggunakannya.



PERINGATAN

Debu tanah yang hendak disapu ke tangan hendaklah tidak bercampur dengan tanah yang telah disapu ke muka.

- Debu tayamum yang telah dikomersialkan.

❁ Mencari Air Setelah Masuk Waktu

❁ Hilang Najis pada Badan.

RUKUN TAYAMUM

❁ Niat, lafaznya: (matan)

نَوَيْتُ التَّيْمَمَ لِاسْتِبَاحَةِ
فَرَضِ الصَّلَاةِ لِلَّهِ تَعَالَى .

Maksudnya: *"Sahaja aku berniat tayamum untuk mengharuskan sembahyang semata-mata kerana Allah Taala."*

Berniat itu adalah semasa hendak memindahkan debu itu ke muka atau semasa menepuk debu itu.

❁ Menyapu debu tanah ke muka.

❁ Menyapu debu tanah di tangan (dengan menggunakan debu yang lain selain daripada yang disapu ke muka tadi) sehinggalah ke siku. (Walaupun ada pendapat mengatakan tidak perlu sampai ke siku memadai di pergelangan tangan sahaja).

❁ Tertib.

SEGALA PERKARA YANG DISUNATKAN KETIKA TAYAMUM

- ◆ Membaca *basmalah*.
- ◆ Mendahulukan tangan kanan daripada tangan kiri.
- ◆ Berturut-turut.
- ◆ Merenggangkan jari ketika menepuk tangan ke atas debu.
- ◆ Menipiskan debu.

PERKARA-PERKARA YANG MEMBATALKAN TAYAMUM

- ◆ Setiap perkara yang membatalkan wuduk adalah juga membatalkan tayamum.
- ◆ Murtad.
- ◆ Mendapat air. Sekiranya telah memperoleh air setelah bertayamum, tetapi belum solat, perlulah menggunakan air untuk berwuduk dan bersolat. Sekiranya sesudah bersolat (dengan bertayamum) tiba-tiba adanya air, solat tadi tidak wajib diulangi.

PERINGATAN

Setiap tayamum hanya boleh mengerjakan satu solat fardu dan beberapa solat sunat.

- Sekiranya menemui sumber air sebelum solat maka tayamum sebelumnya terbatal.

CARA TAYAMUM MENGUNAKAN DEBU TANAH

1



TEPUK TANGAN PADA DEBU

2



SAPU MUKA

3



BERSIHKAN TANGAN DARI DEBU

4



TEPUK TANGAN SEKALI LAGI PADA DEBU

5 SAPU TANGAN KANAN**6** SAPU TANGAN KIRI (ULANGI LANGKAH SEPERTI TANGAN KANAN)**WUDUK****MAKNA WUDUK****Dari Segi Bahasa**

Baik dan bersih.

Dari Segi Syarak

Membasuh beberapa anggota badan yang tertentu dengan menggunakan air yang dimulai dengan niat.

FARDU WUDUK

Fardu wuduk ada enam perkara.

1 NIAT

Mengangkat hadas kecil atau niat mengharuskan solat (membolehkan solat atau sebagainya) atau niat menunaikan fardu wuduk.

Lafaz niat wuduk:

نَوَيْتُ رَفْعَ الْحَدَثِ الْأَصْغَرِ
لِلَّهِ تَعَالَى.

Maksudnya: "Sengaja aku mengangkat hadas kecil semata-mata kerana Allah Taala."

نَوَيْتُ الْوُضُوءَ لِلَّهِ تَعَالَى.

Maksudnya: "Sengaja aku berwuduk semata-mata kerana Allah Taala."

PERINGATAN

Sesiapa yang tidak boleh berhenti membuang air (kuasa menahan air kencingnya sudah tidak ada) atau seorang wanita yang mempunyai penyakit istihadah (darah penyakit yang sentiasa keluar dari kemaluannya) bolehlah berniat mengharuskan solat iaitu seperti berikut:

نَوَيْتُ الْوُضُوءَ لِاسْتِبَاحَةِ
الصَّلَاةِ لِلَّهِ تَعَالَى.

Maksudnya: "Sengaja aku berwuduk untuk mengharuskan solat kerana Allah Taala."

Atau:

نَوَيْتُ رَفْعَ الْحَدَثِ
الْأَصْغَرَ فَرْضًا عَلَيَّ لِلَّهِ
تَعَالَى.

Maksudnya: "Sengaja aku mengangkat hadas kecil fardu ke atasku kerana Allah Taala."

2 MEMBASUH MUKA

Sempadan muka yang wajib dibasuh adalah dari tempat tumbuh rambut di atas kepala sehingga penghujung tempat tumbuh janggut. Melintang pula di antara dua anak telinga, dan wajib menyampaikan air ke seluruh tempat dan juga bulu-bulu termasuk bulu mata, misai, janggut dan sebagainya.



Walau bagaimanapun, sunat melebihi sedikit had basuhan di atas kepala, ke telinga dan juga di bawah dagu. Semasa membasuh muka disunatkan⁴⁴ membaca:

اللَّهُمَّ بَيِّضْ وَجْهِي بِنُورِكَ
يَوْمَ تَبْيَضُّ وُجُوهُ أَوْلِيَائِكَ.
وَلَا تُسَوِّدْ وَجْهِي بِظُلْمَاتِكَ
يَوْمَ تَسْوَدُّ وُجُوهُ أَعْدَائِكَ.

Maksudnya: "Ya Allah, putihkanlah mukaku dengan cahaya Engkau pada hari putihnya muka wali-wali Engkau, dan janganlah Engkau hitamkan mukaku dengan kegelapan pada hari hitamnya muka musuh-musuh Engkau."

KAWASAN ANAK RAMBUT

KAWASAN ANAK TELINGA

KAWASAN BASUHAN MUKA

KAWASAN BAWAH DAGU



⁴⁴ Menurut sebahagian ulama, maksud disunatkan adalah digalakkan. Begitulah maksudnya pada doa anggota wuduk yang seterusnya.

3

MEMBASUH KEDUA-DUA
BELAH TANGAN HINGGA KE
SIKU

Maksud membasuh kedua-dua tangan hingga ke siku ini bukanlah bererti sampai siku sahaja, malah hendaklah dilebihkan had basuhan sedikit ke atas siku dengan meratakan air ke seluruh tangan dan termasuk ke celah-celah kuku (sekiranya kuku itu panjang).

Sekiranya kuku itu mengandungi kekotoran hendaklah dibuang terlebih dahulu. Pastikan bahawa tiada sesuatu pun benda-benda yang menghalang daripada sampai ke kulit, begitu juga

bulu-bulu yang terdapat pada anggota wuduk.

Disunatkan membaca doa ini semasa membasuh tangan kanan:

اللَّهُمَّ اَعْطِنِي كِتَابِي بِيَمِينِي،
وَحَاسِبْنِي حِسَابًا يَسِيرًا.

Maksudnya: "Ya Allah berikanlah kepadaku kitab amalanku dengan tangan kananku dan hisabkan kepada daku dengan hisab yang mudah."

Semasa membasuh tangan kiri disunatkan pula membaca:

اللَّهُمَّ إِنِّي اَعُوذُ بِكَ اَنْ
تُعْطِيَنِي كِتَابِي بِشِمَالِي اَوْ
مِنْ وَّرَاءِ ظَهْرِي.

Maksudnya: "Ya Allah, sesungguhnya aku berlindung kepada Engkau daripada memberikan kepadaku kitab amalanku dengan tangan kiri ataupun dari belakangku."

4

MENYAPU SEDIKIT AIR DI
BAHAGIAN KEPALA

Memadailah dengan menyapu sedikit sahaja air ke atas mana-mana bahagian kepala.



Selepas menyapu air di atas kepala, sunat pula membaca:

اللَّهُمَّ غَشِّنِي بِرَحْمَتِكَ،
وَأَنْزِلْ عَلَيَّ مِنْ بَرَكَاتِكَ،
وَأُظِلَّنِي تَحْتَ ظِلِّ عَرْشِكَ
يَوْمَ لَا ظِلَّ إِلَّا ظِلُّكَ.

Maksudnya: "Ya Allah tutupilah akan daku dengan rahmat Engkau, dan turunkanlah kepadaku keberkatan Engkau, naungilah akan daku di bawah naungan Arasy Engkau pada hari tidak ada naungan melainkan naungan Engkau."

5 MEMBASUH KAKI HINGGA DUA BUKU LALI

Sebagaimana juga tangan, maka apabila disebut buku lali, maka sunat juga membasuh lebih sedikit daripada had basuhan ke atas buku lali. Begitu juga diwajibkan menyampaikan air ke dalam kuku-kuku kaki dan sebagainya.



Disunatkan membaca doa ini selepas membasuh kaki kanan dan kiri:

اللَّهُمَّ ثَبِّتْ قَدَمِي عَلَى الصِّرَاطِ
يَوْمَ تَزُلُّ فِيهِ الْأَقْدَامُ.

Maksudnya: "Ya Allah, tetapkan kedua-dua kakiku pada sirat, pada hari tergelincirnya kaki-kaki manusia padanya."

6 TERTIB

laitu didahulukan mengikut giliran yang ditentukan.

DOA SELEPAS WUDUK

Sebaik sahaja selesai mengambil wuduk, disunatkan mengangkat tangan dan menghadap kiblat lalu membaca doa seperti berikut:

أَشْهَدُ أَنْ لَا إِلَهَ إِلَّا اللَّهُ
وَحْدَهُ لَا شَرِيكَ لَهُ.
وَأَشْهَدُ أَنَّ مُحَمَّدًا عَبْدُهُ
وَرَسُولُهُ. اللَّهُمَّ اجْعَلْنِي
مِنَ التَّوَّابِينَ، وَاجْعَلْنِي
مِنَ الْمُتَطَهِّرِينَ، وَاجْعَلْنِي
مِنَ عِبَادِكَ الصَّالِحِينَ.

Maksudnya: "Aku naik saksi tiada Tuhan yang disembah melainkan Allah, Tuhan yang Esa tiada sekutu bagi-Nya, dan aku naik saksi bahawasanya Nabi Muhammad itu hamba dan pesuruh-Nya. Ya Allah jadikanlah daku daripada golongan yang bertaubat, jadikanlah daku daripada golongan yang bersih, jadikanlah daku daripada golongan hamba Engkau yang soleh."

Sesiapa yang membaca doa ini selepas berwuduk maka akan keluar segala dosanya daripada segala anggotanya dan dicap pahala wuduknya dengan satu cap yang ia **tidak akan mati dalam keadaan murtad**.

Dalam erti kata ia akan mati dalam beriman, dan wuduknya akan diangkat ke langit dan air wuduk itu sentiasa bertasbih dan bertafakur dan dituliskan baginya pahala sehingga hari Kiamat.

SUNAT-SUNAT WUDUK

TAKRIF SUNAT WUDUK

Amalan yang digalakkan supaya dikerjakan sama ada sebelum mengambil wuduk atau di tengah-tengah (sedang) berwuduk.

10 perkara sunat wuduk iaitu:

1 MEMBACA BASMALAH

Membaca *basmalah* pada permulaan hendak berwuduk kemudian membaca:

بِسْمِ اللَّهِ، وَعَلَىٰ مِلَّةِ رَسُولِ
اللَّهِ صَلَّى اللَّهُ عَلَيْهِ وَآلِهِ.
أَشْهَدُ أَنْ لَا إِلَهَ إِلَّا اللَّهُ وَحْدَهُ
لَا شَرِيكَ لَهُ، وَأَنَّ مُحَمَّدًا
عَبْدُهُ وَرَسُولُهُ.

Maksudnya: "Dengan nama Allah dan atas agama Rasulullah SAW. Selawat ke atas Baginda dan keluarga Baginda, aku bersaksi bahawa tiada Tuhan

selain Allah, Yang Esa dan tak ada sekutu bagi-Nya. Serta aku bersaksi bahawa Muhammad ialah hamba-Nya dan Rasul-Nya."

Sekiranya terlupa dan teringat pada pertengahan berwuduk maka sunat dibaca:

بِسْمِ اللَّهِ أَوَّلُهُ وَآخِرُهُ.

Maksudnya: "Dengan nama Allah pada mulanya dan juga akhirnya."

2 MEMBASUH TANGAN HINGGA KE PERGELANGAN TANGAN

Membasuh tangan hingga pergelangan tangan sebanyak tiga kali walaupun diyakini kebersihan tangan tersebut dan membaca:

بِسْمِ اللَّهِ وَالْحَمْدُ لِلَّهِ الَّذِي
جَعَلَ الْمَاءَ طَهُورًا، وَلَمْ
يَجْعَلْهُ نَجَسًا.

Maksudnya: "Dengan nama Allah dan segala puji bagi Allah, yang menjadikan air ini suci dan tidak menjadikannya najis."



3 BERKUMUR-KUMUR

Sunat berkumur-kumur dan membaca:

اللَّهُمَّ لَقْنِي حُجَّتِي يَوْمَ
الْقَاكِ، وَأَطْلِقْ لِسَانِي
بِذِكْرِكَ.

Maksudnya: "Ya Allah, sampaikan kepadaku hujahku pada hari aku bertemu dengan-Mu. Dan bebaskan lisanku dengan zikir kepada-Mu."



4 MEMASUKKAN AIR KE DALAM HIDUNG

Memasukkan air ke dalam hidung, lebih afdalnya ialah menyedut air ke dalam hidung kemudian dihembuskan keluar. Dan membaca:

اللَّهُمَّ لَا تَحْرِمْ عَلَيَّ رِيحَ
الْجَنَّةِ، وَاجْعَلْنِي مِمَّنْ يَشُمَّ
رِيحَهَا وَرُوحَهَا وَطِيبَهَا.

Maksudnya: "Ya Allah, jangan Engkau haramkan ke atasku bauan Syurga. Serta jadikan aku daripada golongan orang yang mencium bauannya, kenikmatannya, dan keharumannya."



5 MENYAPU SEMUA BAHAGIAN KEPALA



6 MEMBASUH KEDUA-DUA TELINGA

Membasuh kedua-dua telinga zahir dan batin dan memasukkan kedua-dua jari ke anak telinga iaitu selepas menyapu kepala dengan air yang baru.

Ertinya, tidaklah secara langsung air yang ada pada tangan untuk dibasuhkan kepala, dibasuhkan pula kepada telinga tetapi diambil air yang lain.



Sunat membaca:

اللَّهُمَّ اجْعَلْنِي مِنَ الَّذِينَ
يَسْتَمِعُونَ الْقَوْلَ فَيَتَّبِعُونَ
أَحْسَنَهُ. اللَّهُمَّ أَسْمِعْنِي
مُنَادِيَ الْجَنَّةِ مَعَ الْأَبْرَارِ.

Maksudnya: "Ya Tuhan, jadikanlah aku daripada golongan yang mendengar perkataan seterusnya mengikut yang mana paling baik padanya (perkataan itu). Ya Allah, dengarkanlah kepadaku penyeru Syurga bersama-sama orang-orang yang melakukan kebajikan."

7 MENYELATI JARI TANGAN, JARI KAKI, MISAI DAN JANGGUT

Jari tangan, jari kaki, misai dan janggut yang tebal sunat diselati ketika berwuduk. Manakala bagi misai dan janggut yang nipis, wajib disampaikan air kepada kulit di kedua-dua bahagian tersebut.



8 MENDAHULUKAN MEMBASUH YANG KANAN DARIPADA YANG KIRI.

9 MEMBASUH/MENYAPU SETIAP ANGGOTA TIGA KALI.

10 MUWALAT (BERTURUT-TURUT)

PERKARA-PERKARA YANG MEMBATALKAN WUDUK

1

Keluar sesuatu benda daripada salah satu daripada dua saluran kemaluan (qubul dan dubur) sama ada perkara biasa keluar seperti tahi, kencing mahupun yang tidak biasa seperti darah, batu atau sebagainya tetapi mani tidak dikira membatalkan wuduk, hanya sekadar mewajibkan mandi hadas.

2

Tidur yang tidak tetap punggungnya. Oleh itu tidur orang yang baring hukumnya batal sama ada tetap ataupun tidak, tetapi tidur orang yang duduk yang tetap punggungnya tidak batal wuduknya.

3

Hilang akal dengan sebab mabuk atau sakit.

4

Bersentuh kulit lelaki dengan kulit perempuan tanpa berlapik. Tidak kira sentuhan itu menimbulkan syahwat ataupun tidak. Maksudnya ialah perempuan ataupun lelaki yang ajnabi.

5

Menyentuh kemaluan hadapan manusia baik lelaki atau perempuan atau dirinya sendiri dengan perut tapak tangan termasuk perut anak jari maka batal wuduknya. Tetapi sekiranya tersentuh dengan belakang tapak tangan hukumnya tidak batal.

6

Menyentuh *halqah* (lubang) dubur manusia dengan tidak berlapik juga boleh membatalkan wuduk.

MASALAH BERSENTUHAN

- i. Orang yang menyentuh dan orang yang kena sentuh keduanya batal wuduk.
- ii. Wuduk tidak terbatal dengan menyentuh kanak-kanak perempuan yang kecil yang belum bersyahwat.
- iii. Batal wuduk dengan menyentuh orang perempuan tua tidak dikira sama ada si lelaki yang menyentuh itu lemah tenaga batin atau terpotong kemaluan.
- iv. Tersentuh rambut, gigi dan juga kuku tidak membatalkan wuduk.

- *Tidur baring mengiring juga boleh membatalkan wuduk.*



PERKARA-PERKARA HARAM BAGI ORANG YANG TIADA WUDUK ATAU BERHADAS KECIL.

◆ Solat

Sebagaimana hadis yang diriwayatkan daripada Abu Hurairah bahawa Rasulullah SAW bersabda:

لَا يَقْبَلُ اللَّهُ صَلَاةَ أَحَدِكُمْ إِذَا
أَحْدَثَ حَتَّى يَتَوَضَّأَ.

Maksudnya: "Allah tidak menerima solat seseorang kamu apabila berhadas sehingga ia mengambil wuduk."⁴⁵

◆ Tawaf di Kaabah

Sabda Rasulullah SAW:

الطَّوَّافُ حَوْلَ الْبَيْتِ مِثْلُ
الصَّلَاةِ، إِلَّا أَنَّكُمْ تَتَكَلَّمُونَ
فِيهِ. فَمَنْ تَكَلَّمَ فِيهِ؛ فَلَا
يَتَكَلَّمَنَّ إِلَّا بِخَيْرٍ.

Maksudnya: "Tawaf mengelilingi Baitullah itu sama seperti sembahyang melainkan kamu boleh bercakap-cakap ketika melakukannya. Oleh itu sesiapa yang bercakap-cakap ketika itu, maka janganlah dia bercakap-cakap kecuali yang baik-baik."⁴⁶

◆ Menyentuh dan Membawa al-Quran

Kanak-kanak yang belum baligh boleh menyentuh al-Quran tanpa wuduk.

⁴⁵ Hadis riwayat al-Bukhari (6954).

⁴⁶ Hadis riwayat at-Tirmizi (960) dan al-Hakim (1/459).

Menyentuh al-Quran

Kanak-kanak yang belum baligh dan sedang mempelajari al-Quran tidak diwajibkan mengambil wuduk untuk membawa dan menyentuh al-Quran.

Sekiranya terpaksa memegang al-Quran seperti untuk menyelamatkannya atau memelihara kehormatannya walaupun **tidak berwuduk adalah diharuskan**.

SOLAT

Solat atau sembahyang merupakan sendi atau tiang agama. Sesuai dengan kedudukannya sebagai teras ibadat, ia bermula dengan amalan berwuduk diikuti pula jenis-jenis solat sama ada wajib ataupun sunat, solat berjemaah, solat Jumaat dan segala hal yang berkaitan dengannya.

SOLAT-SOLAT WAJIB DAN SEGALA YANG BERKAITAN DENGANNYA

Solat-solat wajib ada lima iaitu, **fardu zuhur (4 rakaat), fardu asar (4 rakaat), fardu maghrib (3 rakaat), fardu isyak (4 rakaat) dan fardu subuh (2 rakaat)**. Solat-solat ini mempunyai syarat-syarat, rukun-rukun dan peraturan yang lengkap.

SYARAT WAJIB SOLAT

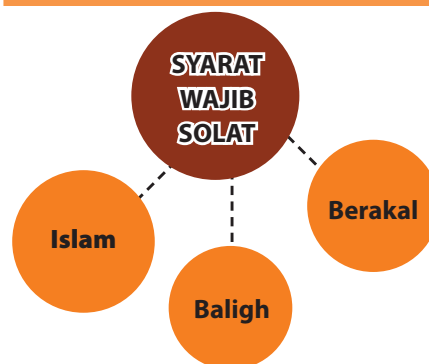

Kanak-kanak yang telah berumur tujuh tahun hendaklah disuruh mengerjakan solat dan setelah berumur sepuluh tahun bolehlah dipukul sekiranya masih belum bersolat.

Sabda Nabi SAW:

مُرُوا الصَّبِيَّ بِالصَّلَاةِ إِذَا بَلَغَ
سَبْعَ سِنِينَ. وَإِذَا بَلَغَ عَشَرَ
سِنِينَ؛ فَاضْرِبُوهُ عَلَيْهَا.

Maksudnya: "Suruhlah kanak-kanak mengerjakan solat apabila berumur tujuh tahun dan apabila sudah sampai 10 tahun maka pukul dia atas solat (yang ditinggalkan)."⁴⁷

SYARAT SAH SOLAT

1 Mengetahui Masuknya Waktu Solat dengan Yakin.

Sekiranya seseorang itu solat tanpa meyakini masuknya waktu, maka solatnya tidak sah walaupun tepat pada waktunya.

2 Menghadap Kiblat.

Semasa mengerjakan solat bagi orang yang boleh melakukannya. Sekiranya orang yang uzur atau sakit yang tidak terdaya melakukan demikian, maka diberi kelonggaran ke atasnya menghadap ke arah yang dia boleh tetapi hendaklah mengulangi solat tersebut apabila dia telah sembuh daripada penyakitnya. **Menghadap kiblat** yang dimaksudkan adalah dengan **dada sahaja**.

3 Menutup Aurat.

Sama ada ketika bersolat di tempat yang sunyi ataupun di tempat awam. **Aurat lelaki ialah dari pusat hingga lutut. Aurat perempuan pula ialah seluruh badan kecuali muka dan dua pergelangan tangan.**

4 Suci daripada Najis.

Baik dari segi **pakaian** mahupun **anggota badan** dan juga **tempat**. Maksud tempat ialah tempat berdiri dua kaki, tempat sujud, tempat letak tangan dan juga tempat letak dua lutut.

5 Suci daripada Hadas.

Ertinya dia telah pun berwuduk dan juga telah mandi hadas.

Kesimpulannya, apabila telah terdapat lima syarat yang telah disebutkan tadi maka solat yang dikerjakan itu dikira sah.



⁴⁷ Hadis riwayat Abu Daud (494).

RUKUN SOLAT

Rukun solat ada tiga belas iaitu:

1 NIAT DALAM HATI

MAKNA AL-NIYYAH

Dari Segi Bahasa

Al-Niyyah (النية) dari segi bahasa bermaksud **kehendak** (القصد)

Dari Segi Syarak

Bermaksud **berkehendak** untuk **melakukan sesuatu** yang **disertai dengan perbuatan**.

Pensyariatan niat adalah berdasarkan daripada firman Allah Taala dalam surah al-Bayyinah (98), ayat 5:

﴿ وَمَا أُمِرُوا إِلَّا لِيَعْبُدُوا اللَّهَ مُخْلِصِينَ لَهُ الدِّينَ حُنَفَاءَ وَيُقِيمُوا الصَّلَاةَ وَيُؤْتُوا الزَّكَاةَ وَذَلِكَ دِينُ الْقِيَمَةِ ﴾

Maksudnya: *Padahal mereka tidak diperintahkan melainkan supaya menyembah Allah dengan mengikhlasakan ibadat kepadanya, lagi tetap teguh di atas tauhid dan supaya mereka mendirikan sembahyang serta memberi zakat. Dan yang demikian itulah agama yang benar.*

“Lafaz yang disebut oleh mulut itu tidaklah dipanggil sebagai niat. Niat ialah lintasan hati tentang apa-apa yang diniatkan.”

Niat berlaku semasa seseorang mengangkat takbiratulihram iaitu tatkala ia mengatakan “*Allahu Akbar*” maka hatinya berkata seperti yang berikut:

Solat Subuh

أُصَلِّيَ فَرَضَ الصُّبْحِ رَكَعَتَيْنِ
أَدَاءً لِلَّهِ تَعَالَى .

Maksudnya: “*Sengaja aku solat fardu subuh dua rakaat tunai kerana Allah Taala.*”

Solat Zuhur

أُصَلِّيَ فَرَضَ الظُّهْرِ أَرْبَعِ
رَكَعَاتٍ أَدَاءً لِلَّهِ تَعَالَى .

Maksudnya: “*Sengaja aku solat fardu zuhur empat rakaat tunai kerana Allah Taala.*”

Solat Asar

أُصَلِّيَ فَرَضَ العَصْرِ أَرْبَعِ
رَكَعَاتٍ أَدَاءً لِلَّهِ تَعَالَى .

Maksudnya: “*Sengaja aku solat fardu asar empat rakaat tunai kerana Allah Taala.*”

Solat Maghrib

أُصَلِّيَ فَرَضَ المَغْرِبِ ثَلَاثَ
رَكَعَاتٍ أَدَاءً لِلَّهِ تَعَالَى .

Maksudnya: “*Sengaja aku solat fardu maghrib tiga rakaat tunai kerana Allah Taala.*”

Solat Isyak

أُصَلِّيَ فَرَضَ العِشَاءِ أَرْبَعِ
رَكَعَاتٍ أَدَاءً لِلَّهِ تَعَالَى .

Maksudnya: “*Sengaja aku solat fardu isyak empat rakaat tunai kerana Allah Taala.*”

2 TAKBIRATULIHRAM

Begitulah seterusnya niat untuk solat-solat lain mengikut rakaat tertentu.

Takbiratulihram ialah lafaz (اللهُ أَكْبَرُ) yang merupakan salah satu daripada rukun sembahyang berdasarkan hadis yang diriwayatkan oleh Ali bin Abi Talib *karramallahu wajhah* daripada Rasulullah SAW bersabda:

مِفْتَاحُ الصَّلَاةِ الطُّهُورُ،
وَتَحْرِيمُهَا التَّكْبِيرُ،
وَتَحْلِيلُهَا التَّسْلِيمُ.

Maksudnya: "Kunci sembahyang itu ialah suci (daripada hadas kecil dan besar), pengharamannya (daripada perkara-perkara yang harus seperti makan dan minum) ialah ucapan takbir dan penghalalannya (melakukan perkara-perkara yang harus seperti makan dan minum) ialah ucapan salam."

(Riwayat at-Tirmizi, Ibnu Majah, Ahmad dan al-Darimi)



SYARAT-SYARAT TAKBIRATULIHRAM

- 1 Ketika melafazkan takbiratulihram hendaklah **dalam keadaan** yang tetap **berdiri** bukannya ketika baru hendak berdiri menunaikan solat.
- 2 **Menghadap kiblat** ketika melafazkannya.
- 3 **Dilafazkan dalam bahasa Arab**. Jika tidak mampu mempelajarinya hendaklah dilafazkan dalam bahasa yang mempunyai makna yang sama dengan takbiratulihram. Tetapi, seseorang itu tetap wajib belajar melafazkannya dalam bahasa Arab.
- 4 **Mendengar kesemua huruf yang dilafazkan**.
- 5 Ketika melafazkan takbiratulihram, perlulah **disertai dengan niat solat**.

WASWAS DALAM TAKBIRATULIHRAM

Waswas dalam takbiratulihram merupakan **permainan syaitan**. Orang yang terkena penyakit waswas disunatkan membaca (لَا إِلَهَ إِلَّا اللَّهُ) sebelum melakukan takbiratulihram, kerana syaitan akan menjauhkan diri apabila mendengarnya.

Sesetengah ulama berkata bahawa untuk menghilangkan waswas dalam solat, seseorang itu hendaklah membaca (أَعُوذُ بِاللَّهِ مِنَ الشَّيْطَانِ الرَّجِيمِ) sebelum melakukan takbiratulihram dan membaca doa berikut ini sebanyak tiga kali iaitu:

اللَّهُمَّ إِنِّي أَعُوذُ بِكَ مِنْ
شَيْطَانِ الْوَسْوَاسَةِ خَنْزَبٍ.

Maksudnya: "Ya Allah! Sesungguhnya aku berlindung dengan-Mu daripada syaitan pembawa waswas yang bernama Khinzab."

MENGHILANGKAN WASWAS

Bacaan lain untuk menghilangkan waswas dan lintasan-lintasan hati yang tidak baik ialah setiap kali seseorang itu didatangi waswas, hendaklah dia **meletakkan tangan kanannya di atas dadanya** di mana letaknya hati **sambil membaca tujuh kali** bacaan ini:

سُبْحَانَكَ الْمَلِكِ الْقُدُّوسِ
الْخَلَّاقِ الْفَعَّالِ.

Maksudnya: "Maha Suci Allah, Tuhan Yang Menguasai (sekalian alam) lagi Tuhan Yang Maha Suci, Tuhan Pencipta yang tidak ada bandingan-Nya lagi Tuhan Maha Kuasa melakukan apa yang dikehendaki-Nya."

Kemudian diikuti dengan membaca firman Allah SWT:

﴿إِنْ يَشَأْ يُذْهِبْكُمْ وَيَأْتِ
بِخَلْقٍ جَدِيدٍ ﴿١٩﴾ وَمَا
ذَلِكَ عَلَى اللَّهِ بِعَزِيزٍ ﴿٢٠﴾﴾

Maksudnya: Jika Dia kehendaki nescaya dibinasakan-Nya kamu (dengan sebab kekufuran kamu) dan didatangkan pula dengan makhluk-makhluk yang baharu. Dan Allah Maha Perkasa untuk melakukan sedemikian.

(Surah Ibrahim 14: 19–20)

3

BERDIRI BETUL BAGI ORANG YANG BERKUASA



- Orang yang berdiri tetapi condong ke hadapan, ke belakang, ke kanan dan ke kiri hingga tidak dinamakan sebagai berdiri maka hukumannya tidak sah.

Sekiranya uzur, boleh solat dalam keadaan **duduk, baring mengiring sebelah kanan, kiri, menelentang** atau **sekadar yang ia boleh** melakukannya.

ANTARA KEUZURAN YANG MEMBOLEHKAN SEORANG ITU BERSOLAT TANPA BERDIRI

1	Seseorang yang takut akan pening kepalanya yang boleh mengganggu kekhusyukan solat .
2	Seseorang yang takut sampannya akan tenggelam jika dia bersolat berdiri di atas sampan.
3	Seseorang yang menghidap penyakit <i>salas al-baul</i> (penyakit kencing tidak lawas) di mana jika dia bersembahyang berdiri air kencingnya akan mengalir.
4	Seseorang yang diberitahu oleh doktor yang boleh dipercayai bahawa tanpa solat berdiri penyakitnya akan cepat sembuh .
5	Seseorang yang jika dia bersembahyang berdiri akan diketahui kedudukannya oleh musuh dalam peperangan.

Maka orang yang tersebut di atas diharuskan meninggalkan perbuatan berdiri dalam sembahyang disebabkan keuzuran-keuzuran tersebut dan tidak perlu mereka mengulangi sembahyang apabila keuzuran mereka sudah hilang kecuali bagi orang yang dalam peperangan kerana perkara sedemikian jarang berlaku.

Ini berdasarkan hadis yang diriwayatkan daripada Imran bin Hushain r.a. berkata:

كَانَتْ بِي بَوَاسِيرٌ. فَسَأَلْتُ
النَّبِيَّ ﷺ عَنِ الصَّلَاةِ، فَقَالَ:
صَلِّ قَائِمًا. فَإِنْ لَمْ تَسْتَطِعْ؛
فَقَاعِدًا. فَإِنْ لَمْ تَسْتَطِعْ؛
فَعَلَى جَنْبٍ.

Maksudnya: "Dulu aku pernah terkena penyakit buasir, lalu aku bertanya kepada Nabi SAW mengenai solat. Lalu Baginda bersabda: 'Bersolatlah berdiri. Jika engkau tidak mampu maka bersolatlah duduk. Jika engkau tidak mampu maka bersolatlah di atas lambung (mengiring).'"

(Riwayat al-Bukhari, Abu Daud, Ibnu Majah dan Ahmad)

Orang yang mampu untuk berdiri, tetapi dia tidak mampu untuk melakukan rukuk dan sujud, **dia tetap diwajibkan untuk berdiri**. Apabila rukuk dan sujud, maka hendaklah dia membongkokkan badannya sekadar yang dia mampu.

Jika dia tidak mampu untuk membongkokkan badannya, maka hendaklah dia mengisyratkannya dengan menggunakan leher dan kepala. Jika dia tidak mampu juga, hendaklah dia mengisyratkannya dengan menggunakan kelopak mata.

4 MEMBACA AL-FATIHAH

Membaca al-Fatihah pada tiap-tiap rakaat dan Bismillah ialah satu daripada ayat al-Fatihah. Perlu diingat bahawa adalah **wajib memelihara segala makhraj dan tajwid al-Fatihah** itu.

BACAAN AL-FATIHAH

بِسْمِ اللَّهِ الرَّحْمَنِ الرَّحِيمِ ١
 الْحَمْدُ لِلَّهِ رَبِّ الْعَالَمِينَ
 الرَّحْمَنِ الرَّحِيمِ ٢
 مَلِكِ ٣
 يَوْمِ الدِّينِ ٤
 إِيَّاكَ نَعْبُدُ وَإِيَّاكَ
 نَسْتَعِينُ ٥
 أَهْدِنَا الصِّرَاطَ
 الْمُسْتَقِيمَ ٦
 صِرَاطَ الَّذِينَ أَنْعَمْتَ
 عَلَيْهِمْ غَيْرِ الْمَغْضُوبِ عَلَيْهِمْ وَلَا
 الضَّالِّينَ ٧

Maksudnya: "Dengan nama Allah Yang Maha Pemurah lagi Maha Mengasihani. Segala puji-pujian hanya untuk Allah, Tuhan pencipta alam semesta, Maha Pemurah lagi Maha Mengasihani, Yang memiliki (mengadili) Hari Pembalasan. Hanya pada-Mu sahajalah (ya Allah) kami sembah dan hanya pada-Mu kami mohon pertolongan. Tunjukkanlah kami jalan yang lurus, (iaitu) jalan orang yang telah Engkau kurniakan nikmat, bukan (jalan) orang yang Engkau murkai dan bukan (pula jalan) mereka yang sesat."

SYARAT SAH BACAAN AL-FATIHAH

- 1 Bacaan itu didengarinya dengan **jelas** jika dia mempunyai pendengaran yang baik.
- 2 Membaca **mengikut tertib ayat** serta **jelas sebutan huruf** dan **bacaan yang bersabdu**.
- 3 Menyebut **sebutan kalimah dalam surah itu dengan betul sama dengan maknanya**, jika tidak, solatnya dianggap tidak sah.

4

Bacaan surah al-Fatihah dalam solat hendaklah **dilafazkan dalam bahasa Arab**.

5

Hendaklah **menyempurnakan bacaan al-Fatihah ketika dalam keadaan berdiri** dan tidak boleh disambung dalam keadaan rukuk.

5

RUKUK SERTA TAMAKNINAH

Sekurang-kurangnya rukuk ialah membongkok sampai dua tangannya dapat diletakkan di dua kepala lututnya serta *tamakninah*, iaitu berhenti sebentar sekadar bacaan "Subhanallah" sedang anggota-anggota berat hendaklah berhenti.

Anggota-anggota berat itu ialah kedua-dua belah tangan (termasuk pergelangan tangan) kepala, kaki dan badan. Sekiranya anggota-anggota ini masih bergerak semasa rukuk (tanpa berhenti) maka tidak lagi dikira sebagai *tamakninah*.



Bacaan ketika rukuk ialah:

سُبْحَانَ رَبِّيَ الْعَظِيمِ وَبِحَمْدِهِ.

Maksudnya: "Maha Suci Tuhan Yang Maha Agung dan segala puji-pujian-Nya."⁴⁸

SYARAT-SYARAT RUKUK

- 1 Rukuk dengan kadar yang betul iaitu tapak tangan sampai ke lutut.
- 2 Tidak berniat untuk mengelak daripada sesuatu ketika membongkok untuk rukuk.
- 3 Sentiasa berada dalam keadaan tetap dan tenang serta melafazkan tasbeih rukuk sahaja ketika melakukannya.

RUKUK ORANG SOLAT DUDUK

Orang yang solat duduk, sekurang-kurang rukuknya ialah **dahinya hendaklah bertentangan dengan dua lutut kakinya**. Rukuknya yang sempurna ialah **dahinya hendaklah bertentangan dengan tempat sujudnya**. Jika seseorang itu mampu melakukan rukuk sahaja, tetapi dia tidak mampu melakukan sujud, maka hendaklah dia mengulangi rukuk ganti bagi sujud.

Orang yang mampu melakukan lebih daripada rukuk yang sempurna, maka wajib dia melakukannya kerana perbezaan antara rukuk dan sujud adalah wajib bagi orang yang mampu.

Jika seseorang itu tidak mampu juga melakukan sekurang-kurang rukuk tersebut, maka hendaklah dia **mengisyaratkan rukuk dan sujud**

dengan cara menundukkan kepala dan diwajibkan melebihkan tunduk bagi sujud daripada tunduk bagi rukuk.

Jika dia tidak mampu untuk menundukkan kepala, maka hendaklah dia mengisyaratkan rukuk dan sujud dengan menggunakan kelopak mata tanpa ada perlu perbezaan antara rukuk dan sujud. Jika itu pun dia tidak mampu, maka hendaklah dia menggambarkan perbuatan-perbuatan solat di dalam hati sahaja.

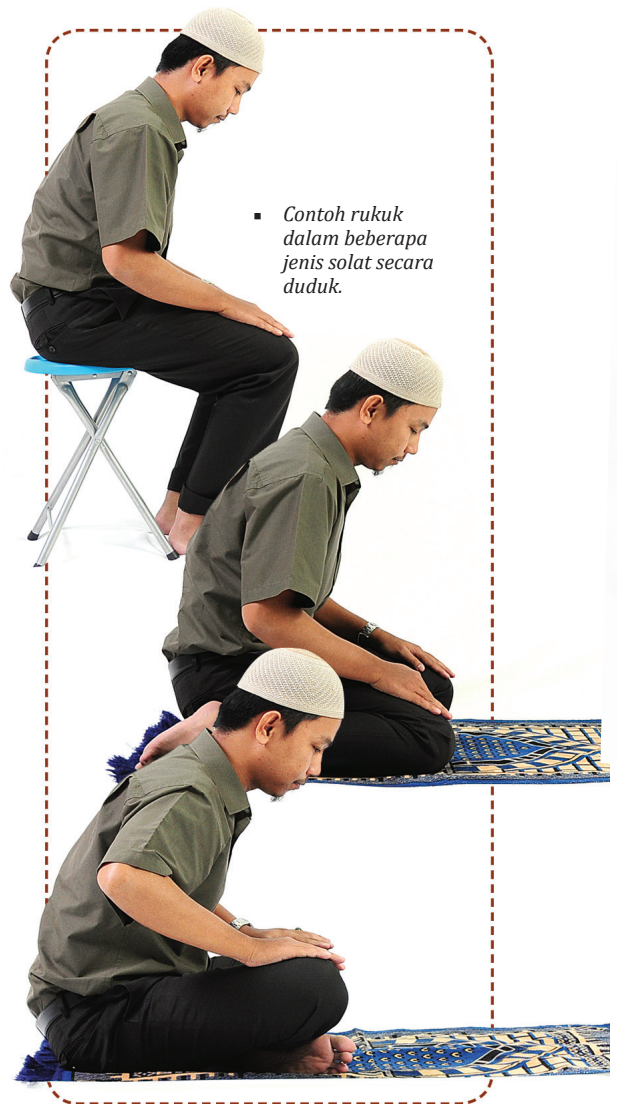

⁴⁸ Hadis riwayat Abu Daud dan ad-Daraquthni.

6 IKTIDAL

Ertinya berdiri tegak semula selepas rukuk dan tamakninah (berhenti sekejap semasa berdiri). Oleh itu, apabila iktidal hendaklah **semua anggota berat berhenti sebentar**. Bacaan semasa iktidal adalah:

اللَّهُمَّ رَبَّنَا لَكَ الْحَمْدُ، مِلءَ
السَّمَوَاتِ، وَمِلءَ الْأَرْضِ،
وَمِلءَ مَا بَيْنَهُمَا، وَمِلءَ مَا
شِئْتَ مِنْ شَيْءٍ بَعْدُ.

Maksudnya: "Ya Allah, wahai tuhan kami, bagi-Mu segala pujian segenap langit, bumi, segala apa yang ada di antara kedua-duanya, dan segenap sesuatu yang Engkau kehendaki selepas itu."⁴⁹

SYARAT-SYARAT IKTIDAL

- 1 Berada dalam keadaan **berhenti sebentar** untuk mengucapkan tasbih iktidal.
- 2 **Tidak berada dalam keadaan qasad** (tujuan) selain ibadat ketika bangun daripada rukuk.
- 3 **Tidak terlalu lama** berdiri ketika iktidal.

7 SUJUD



TUJUH ANGGOTA SUJUD IAITU:

1. Dahi.
- 2,3. Dua tapak tangan.
- 4,5. Dua lutut.
- 6,7. Dua perut jari kaki.

Sujud dari segi syarak, **sentuhan dahi seseorang ketika bersolat di tempat sujud**. Sekurang-kurangnya sujud meletakkan dahi di atas tempat sujud dan dahi mestilah tidak berlapik dengan sesuatu.

Tetapi sekiranya dahi terpaksa dibalut kerana luka dan sebagainya maka tidaklah diwajibkan membukanya.

Begitu juga umpamanya dahi berlapikkan songkok dengan sengaja tanpa sebab, maka solat itu dikira tidak sah.

Bacaan ketika sujud ialah:

سُبْحَانَ رَبِّيَ الْأَعْلَىٰ وَبِحَمْدِهِ.

Maksudnya: "Maha Suci Tuhan Yang Maha Tinggi dan segala puji-pujian-Nya."⁵⁰

⁴⁸ Hadis riwayat Muslim (1812).

⁵⁰ Hadis riwayat Abu Daud dan ad-Daraquthni.

SYARAT-SYARAT SUJUD

❁ Dahi Tidak Berlapik dengan Sesuatu Benda.

Apabila sujud di tempat sujud, dahi tidak boleh berlapik dengan sesuatu benda yang lain. Jika dahi seseorang itu tertutup oleh sesuatu, maka tidak sah sujudnya.

Tetapi jika dahi seseorang itu luka atau sakit di mana jika ditanggalkan penutup dahinya itu akan mendatangkan kesusahan yang tidak dapat ditanggung pada adat menurut sangkaannya maka ia dikecualikan. Sekalipun perkara itu tidak disahkan oleh seorang doktor yang adil.

Jika seseorang sujud di atas tanah atau kertas dan yang seumpamanya, lalu melekat tanah atau kertas tersebut di dahinya sehingga menjadikan dahinya berlapik, maka tidak sah sujudnya yang kedua kecuali setelah dia menghilangkan tanah atau kertas tersebut daripada dahinya. Adapun sujudnya yang pertama adalah sah.

❁ Sujud hendaklah melibatkan tujuh anggota seperti yang disebutkan.

❁ Bahagian paling bawah (punggung) hendaklah terangkat sedikit lebih daripada kepala sekadar termampu.

❁ Tidak mempunyai niat yang lain selain daripada sujud.

❁ Berada dalam keadaan tenang ketika sujud.

Ketika sujud mestilah berada dalam keadaan tenang serta mampu untuk membaca tasbeeh sujud.

❁ Dahi terletak tetap di tempat sujud.

❁ Tidak sujud di atas permukaan yang ditanggung atau yang bersambung dengan badan.

Maksudnya tidak sujud di atas permukaan yang ditanggung atau yang bersambung dengan badan yang mana ia bergerak dengan pergerakannya seperti berdiri atau duduk sekalipun ia hanya akan bergerak dengan pergerakan yang kuat seperti pakaian yang dipakainya. Oleh itu, **sah sujud di atas katil** sekalipun katil itu bergerak dengan pergerakannya kerana katil itu tidak ditanggungnya.

Begitu juga adalah sah sujud **di hujung kainnya yang panjang yang tidak bergerak dengan pergerakannya** untuk berdiri dan duduk kerana ia dihukumkan sebagai benda yang tidak bersambung dengannya.

❁ Bertumpu dengan Dahi.

Bertumpu dengan dahi (meletakkan imbalan berat kepalanya di tempat sujud).

Ukurannya ialah jika seseorang itu sujud di atas kapas, akan pipih kapas tersebut disebabkan keberatan dahi dan jika dimasukkan tangan di celah-celah kapas tersebut, tangan boleh merasakan keberatan dahi. Maka sujud tidak akan memadai dengan semata-mata dahi menyentuh tempat sujud.

❁ Niat untuk Sujud.

Hendaklah perbuatan melakukan sujud bukan kerana tujuan lain selain untuk sujud.

8

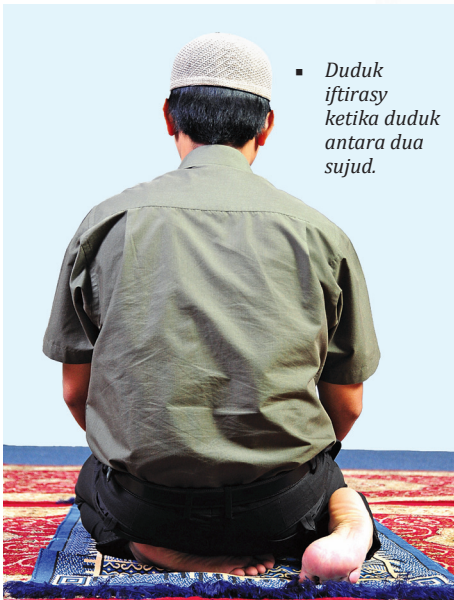
DUDUK ANTARA DUA SUJUD
DAN TAMAKNINAH

- *Duduk iftirasy ketika duduk antara dua sujud.*

Mengangkat kepala dan badan untuk duduk antara dua sujud ini mestilah mengandungi tujuan. Sekiranya mengangkatnya kerana tujuan lain umpamanya mengelakkan daripada binatang maka hendaklah ia sujud semula dan bangun untuk duduk kembali selepas itu. **Duduk antara dua sujud merupakan rukun pendek maka tidak boleh dipanjangkan masa duduk.** Dan sunat membaca:

رَبِّ اغْفِرْ لِي وَارْحَمْنِي
وَاجْبُرْنِي وَارْفَعْنِي وَارْزُقْنِي
وَاهْدِنِي وَعَافِنِي وَأَعْفُ
عَنِّي.

Maksudnya: "Ya Tuhan, ampunilah aku, kasihanilah aku, tutuplah aibku, tinggikanlah darjatku, berilah aku rezeki, tunjukilah aku, sejahterakanlah aku dan maafkan aku."

9

DUDUK TAHIYAT AKHIR



- *Duduk tawaruk ketika tahiyyat akhir.*

Ertinya tidak boleh seseorang itu membaca tahiyyat ketika ia berdiri, sujud atau sebagainya.

10

MEMBACA
TAHIYAT
AKHIR

Bacaan tahiyyat akhir adalah rukun. Oleh itu, lafazkan bacaan ini dengan makhraj dan tajwid yang betul.

Lafaznya ialah:

التَّحِيَّاتُ الْمُبَارَكَاتُ
الصَّلَوَاتُ الطَّيِّبَاتُ لِلَّهِ.
السَّلَامُ عَلَيْكَ أَيُّهَا النَّبِيُّ
وَرَحْمَةُ اللَّهِ وَبَرَكَاتُهُ.
السَّلَامُ عَلَيْنَا وَعَلَى عِبَادِ اللَّهِ
الصَّالِحِينَ. أَشْهَدُ أَنْ لَا إِلَهَ
إِلَّا اللَّهُ، وَأَشْهَدُ أَنَّ مُحَمَّدًا
رَسُولُ اللَّهِ.

Maksudnya: "Segala penghormatan yang berkat dan solat yang baik adalah untuk Allah. Kesejahteraan atas engkau wahai Nabi dan rahmat Allah serta keberkatan-Nya. Kesejahteraan ke atas kami dan atas hamba-hamba Allah yang soleh. Aku bersaksi bahawasanya tiada Tuhan yang layak disembah melainkan Allah, dan aku bersaksi bahawa Muhammad itu pesuruh Allah.

SYARAT-SYARAT TASYAHUD (TAHIYAT)

Ada beberapa perkara yang disyaratkan dalam tasyahud:

❁ **Memperdengarkan Dirinya Sendiri Bacaan Tasyahud.**

❁ **Berurutan Bacaan Perkataan-perkataan Tasyahud.**

Jika diselangi di antara bacaannya perkataan asing atau diam yang panjang, maka tidak dikira tasyahud itu kecuali bagi perkataan-perkataan yang warid dalam bacaan yang sempurna.

❁ **Membaca Tasyahud dalam Duduk yang Diikuti oleh Salam.**

❁ **Bacaan Tasyahud dalam Bahasa Arab.**

❁ **Menjaga Bacaan Makhraj-makhraj Huruf Tasyahud.**

❁ **Menjaga Bacaan Baris-baris Sabdu dalam Tasyahud.**

Seperti membaca bacaan sabdu pada perkataan, (التَّحِيَّاتُ) dan sebagainya. Begitu juga bacaan (إِدْغَام) (memasukkan) pada huruf (ن), pada huruf (ل) dalam bacaan (إِلَّا إِلَهَ إِلَّا اللَّهُ) dan (إِدْغَام) (memasukkan) huruf (د) pada huruf (ر) dalam bacaan (مُحَمَّدًا رَسُولُ اللَّهِ).

❁ **Membaca Tasyahud dengan Tertib**

Membaca tasyahud dengan tertib ialah syarat yang jika ia tidak dibaca dengan tertib, bacaannya akan mengubah maknanya.



DOA TAHIYAT AKHIR

اللَّهُمَّ اغْفِرْ لِي مَا قَدَّمْتُ
وَمَا أَخَّرْتُ وَمَا أَسْرَرْتُ وَمَا
أَعْلَنْتُ وَمَا أَسْرَفْتُ وَمَا أَنْتَ
أَعْلَمُ بِهِ مِنِّي. أَنْتَ الْمُقَدِّمُ
وَأَنْتَ الْمُؤَخِّرُ، لَا إِلَهَ إِلَّا
أَنْتَ. يَا مُقَلِّبَ الْقُلُوبِ،
ثَبِّتْ قَلْبِي عَلَى دِينِكَ.
سُبْحَانَكَ إِنِّي كُنْتُ مِنَ
الظَّالِمِينَ.

Maksudnya: "Ya Allah, ampunilah aku terhadap dosa yang terdahulu dan yang terkemudian, yang tersembunyi dan yang nyata, begitu juga dosa yang ku buat berlebih-lebihan, dan segala dosa yang mana Engkau amat mengetahuinya daripadaku, Engkaulah permulaan dan Engkaulah penyudahan, tidak ada Tuhan selain daripada Engkau.⁵¹ Wahai Tuhan yang membolak-balikkan sekalian hati, tetapkanlah hatiku atas (berpegang kepada) agama Engkau (Islam) dan atas menjunjungi titah-Mu. Maha Suci Engkau, sesungguhnya aku ini sebahagian daripada orang-orang yang zalim."

11

SELAWAT KE ATAS NABI MUHAMMAD SAW DALAM TASYAHUD AKHIR

Sekurang-kurangnya selawat ialah:

اللَّهُمَّ صَلِّ عَلَى مُحَمَّدٍ

Maksudnya: "Ya Allah, berikanlah selawat ke atas Nabi Muhammad."

Sebaik-baik selawat ialah:

اللَّهُمَّ صَلِّ عَلَى مُحَمَّدٍ
وَعَلَى آلِ مُحَمَّدٍ، كَمَا
صَلَّيْتَ عَلَى إِبْرَاهِيمَ وَعَلَى
آلِ إِبْرَاهِيمَ. وَبَارِكْ عَلَى
مُحَمَّدٍ وَعَلَى آلِ مُحَمَّدٍ،
كَمَا بَارَكْتَ عَلَى إِبْرَاهِيمَ
وَعَلَى آلِ إِبْرَاهِيمَ فِي
الْعَالَمِينَ. إِنَّكَ حَمِيدٌ مَجِيدٌ.

Maksudnya: "Ya Tuhan kami, selawatkanlah ke atas Muhammad dan ke atas keluarga Muhammad. Sebagaimana Engkau selawatkan ke atas Ibrahim dan atas keluarga Ibrahim. Berkatilah ke atas Muhammad dan atas keluarga Muhammad sebagaimana Engkau berkatikan ke atas Ibrahim dan atas keluarga Ibrahim di dalam alam ini. Sesungguhnya Engkau Maha Terpuji lagi Maha Agung."

SYARAT-SYARAT SELAWAT

- ❁ **Memperdengarkan dirinya sendiri** bacaan selawat.
- ❁ **Berurutan bacaan perkataan-perkataan selawat.** Jika diselangi antara bacaannya perkataan asing atau diam yang panjang, maka tidak dikira selawat itu kecuali bagi perkataan-perkataan yang *warid* dalam bacaan yang lain.
- ❁ **Membaca selawat dalam duduk** yang diikuti oleh salam.

⁵¹ Hadis riwayat Muslim (1812).

✿ Bacaan selawat dalam **bahasa Arab**.

✿ **Menjaga bacaan makhraj-makhraj** huruf selawat.

✿ **Menjaga bacaan baris-baris sabdu** dalam selawat.

✿ **Membaca selawat dengan tertib** yang jika ia tidak dibaca dengan tertib bacaannya akan mengubah maknanya.

12 SALAM PERTAMA

السَّلَامُ عَلَيْكُمْ.

Maksudnya: "Kesejahteraan ke atas kamu."

Dan yang sempurnanya ialah:

السَّلَامُ عَلَيْكُمْ وَرَحْمَةُ اللَّهِ.

Maksudnya: "Kesejahteraan ke atas kamu beserta rahmat Allah."

- Memaling muka ke kanan ketika memberi salam.



SYARAT-SYARAT SALAM

- 1 Hendaklah diletakkan (أداة التعريف) iaitu huruf (ال) pada perkataan (سلام) menjadi (السلام). Tidak memadai dengan ucapan (سلامي) atau (سلام عليك) atau (سلام الله عليكم), bahkan batal sembahyang seseorang yang melafazkan sedemikian jika dia sengaja dan mengetahui hukumnya.
- 2 Menggunakan ganti nama orang kedua (kamu) seperti (السلام عليكم) dan tidak menggunakan ganti nama orang yang ketiga (السلام عليه) atau (السلام عليهما، عليها، عليهن).
- 3 Tidak diceraikan di antara perkataan (السلام) dengan (عليكم) dengan percakapan lain. Tetapi salam tetap sah jika diceraikan dengan perkataan *al-hasan* atau *al-tam* seperti (السلام الحسن عليكم) atau (السلام التام عليكم).

13 TERTIB

Semua **rukun solat dari mula sehingga akhir hendaklah mengikut aturan**. Jika tidak, solat itu akan terbatal.

TAKRIF TERTIB

Tertib bolehlah ditakrifkan sebagai mendahulukan yang dahulu dan mengemudiankan yang kemudian.

RUKUN-RUKUN SOLAT

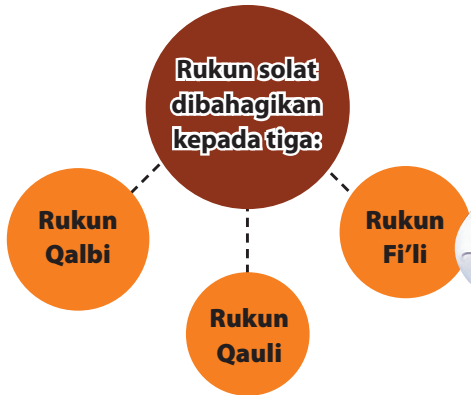

◆ Rukun Qalbi.

Merupakan lintasan dalam hati iaitu niat.

◆ Rukun Qauli.

Diucapkan dengan lidah seperti:

- i. Melafaz takbiratulihram sewaktu mengangkat takbir.
.....
- ii. Membaca al-Fatihah.
.....
- iii. Membaca tahiyat atau tasyahud akhir.
.....
- iv. Membaca selawat atas Nabi SAW pada tahiyat akhir.
.....
- v. Mengucapkan salam yang pertama (ke kanan).

◆ Rukun Fi'li

Perbuatan yang dilakukan iaitu:

- i. Berdiri tegak.
.....
- ii. Rukuk.
.....
- iii. Iktidal.
.....
- iv. Sujud.
.....
- v. Duduk antara dua sujud.
.....
- vi. Duduk ketika membaca tahiyat akhir.
.....



AZAN DAN IQAMAT

Sebelum solat, disunatkan seseorang itu melakukan dua perkara iaitu azan dan iqamat.

AZAN

MAKNA AZAN

Dari Segi Bahasa

Azan pada istilah bahasa ialah " **pemberitahuan**".

Dari Segi Syarak

Pada syarak ialah **perkataan yang tertentu untuk memaklumkan kepada orang ramai tentang masuknya waktu solat fardu.**

LAFAZ AZAN

اللَّهُ أَكْبَرُ اللَّهُ أَكْبَرُ،
 اللَّهُ أَكْبَرُ اللَّهُ أَكْبَرُ،
 أَشْهَدُ أَنْ لَا إِلَهَ إِلَّا اللَّهُ،
 أَشْهَدُ أَنْ لَا إِلَهَ إِلَّا اللَّهُ،
 أَشْهَدُ أَنَّ مُحَمَّدًا رَسُولُ اللَّهِ،
 أَشْهَدُ أَنَّ مُحَمَّدًا رَسُولُ اللَّهِ،
 حَيَّ عَلَى الصَّلَاةِ،
 حَيَّ عَلَى الصَّلَاةِ،
 حَيَّ عَلَى الْفَلَاحِ،
 حَيَّ عَلَى الْفَلَاحِ،
 اللَّهُ أَكْبَرُ اللَّهُ أَكْبَرُ،
 لَا إِلَهَ إِلَّا اللَّهُ.

Allah Yang Maha Besar,
Allah Yang Maha Besar.

Allah Yang Maha Besar,
Allah Yang Maha Besar.

Aku naik saksi bahawa tidak ada
Tuhan yang disembah melainkan
Allah. (2 kali)

Aku naik saksi bahawa Nabi
Muhammad itu pesuruh Allah. (2 kali)

Marilah mengerjakan solat. (2 kali)

Marilah menuju kejayaan. (2 kali)

Allah Yang Maha Besar,
Allah Yang Maha Besar

Tiada Tuhan melainkan Allah.

LAFAZ IQAMAT

اللَّهُ أَكْبَرُ، اللَّهُ أَكْبَرُ،
 أَشْهَدُ أَنْ لَا إِلَهَ إِلَّا اللَّهُ،
 أَشْهَدُ أَنَّ مُحَمَّدًا رَسُولُ اللَّهِ،
 حَيَّ عَلَى الصَّلَاةِ،
 حَيَّ عَلَى الْفَلَاحِ،
 قَدْ قَامَتِ الصَّلَاةُ، قَدْ قَامَتِ
 الصَّلَاةُ،
 اللَّهُ أَكْبَرُ، اللَّهُ أَكْبَرُ،
 لَا إِلَهَ إِلَّا اللَّهُ.

Allah Yang Maha Besar,
Allah Yang Maha Besar.

Aku naik saksi bahawa tidak ada tuhan
yang disembah melainkan Allah.

Aku naik saksi bahawa Nabi
Muhammad itu pesuruh Allah.

Marilah mengerjakan solat.

Marilah menuju kemenangan.

Sesungguhnya telah hampir untuk
mendirikan solat. (2 kali)

Allah Yang Maha Besar,
Allah Yang Maha Besar.

Tiada Tuhan melainkan Allah.

DOA SELEPAS AZAN DAN IQAMAT

Sebaik-baik sahaja bilal mengiqamatkan azan atau iqamatnya, maka disunatkan kita membaca doa:

اللَّهُمَّ رَبَّ هَذِهِ الدَّعْوَةِ التَّامَّةِ
وَالصَّلَاةِ الْقَائِمَةِ. آتِ مُحَمَّدًا
الْوَسِيلَةَ وَالْفَضِيلَةَ، وَابْعَثْهُ
مَقَامًا مَحْمُودًا الَّذِي وَعَدْتَهُ.

Maksudnya: "Ya Allah, Tuhan Pemilik kepada seruan yang sempurna dan solat yang akan didirikan, kurniakanlah kepada Nabi Muhammad SAW jalan, kelebihan dan bangkitkanlah Baginda di kedudukan yang terpuji yang telah Engkau janjikan. Sesungguhnya Engkau tidak menyalahi janji."

MENJAWAB AZAN DAN IQAMAT

Apabila seseorang itu mendengar azan maka disunatkan menjawab sebagaimana yang diazankan oleh bilal kecuali bila ia menyebut perkara berikut maka jawapannya berlainan sedikit:

(حَيَّ عَلَى الْفَلَاحِ) dan (حَيَّ عَلَى الصَّلَاةِ)

Jawapannya:

لَا حَوْلَ وَلَا قُوَّةَ إِلَّا بِاللَّهِ
الْعَلِيِّ الْعَظِيمِ

Maksudnya: "Tidak ada daya, dan tidak ada kekuatan melainkan dengan kekuasaan Allah Yang Maha Tinggi lagi Maha Besar."

Bagi iqamat pula, apabila dibaca:

قَدْ قَامَتِ الصَّلَاةُ

Jawapannya:

أَقَامَهَا اللَّهُ وَأَدَامَهَا مَا دَامَتِ
السَّمَاوَاتُ وَالْأَرْضُ،
وَاجْعَلْنِي مِنْ صَالِحِي أَهْلِهَا

Maksudnya: "Allah menetapkan dan mengekalkannya (solat) selama mana adanya tujuh petala langit dan bumi. Jadikanlah aku daripada orang soleh daripada ahli solat."

Pada waktu azan subuh, bilal disunatkan menambah:

الصَّلَاةُ خَيْرٌ مِنَ النَّوْمِ

Maksudnya: "Solat itu lebih baik daripada tidur."

Maka sunat dijawabkan:

صَدَقْتَ وَبَرَرْتَ / وَبَرَرْتَ

Maksudnya: "Kamu benar dan kamu melakukan perbuatan yang baik."

PERKARA-PERKARA SUNAT DALAM SOLAT

Perkara sunat dalam solat dibahagikan kepada dua iaitu sunat *hai'ah* dan sunat *ab'adh*.

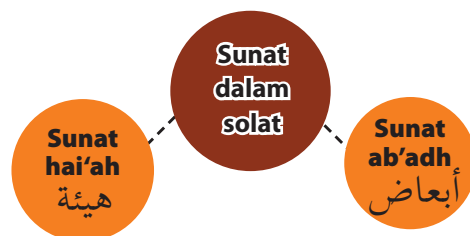

SUNAT HAI'AH

Sunat hai'ah kalau **ditinggalkan tidak menjadi apa-apa** sebaliknya kalau **sunat ab'adh ditinggalkan** maka **disunatkan sujud sahwi**. Ia mengandungi 14 perkara.

1 MENGANGKAT TANGAN

- ◆ Ketika **takbiratulihram**. Kedua-dua tapak tangan hendaklah menghadap kiblat dan bersempadan dengan kedua-dua bahu. Manakala ibu jarinya sampai dekat bawah cuping telinga.
- ◆ Mengangkat tangan **ketika rukuk** sebagaimana takbiratulihram.
- ◆ Mengangkat tangan ketika **iktidal** sebagaimana takbiratulihram.
- ◆ Mengangkat tangan ketika **bangun pada rakaat ketiga** (selepas tahiyat awal) sebagaimana takbiratulihram.

2

MELETAKKAN PERUT TAPAK TANGAN KANAN DI ATAS TANGAN KIRI, DAN MEMEGANGNYA DAN MELETAKKANNYA DI BAWAH DADA ATAU DI ATAS PUSAT.

Meletakkan perut tapak tangan kanan di atas tangan kiri dan memegangnya serta meletakkannya di bawah dada atau di atas pusat.

"Hikmah memegang tangan itu ialah menetapkan kedua-dua tangan itu supaya ia tidak akan bergerak ke sana ke sini."

3

MEMBACA DOA *TAWAJUH/IFTITAH*

Lafaznya ialah:

اللَّهُ أَكْبَرُ كَبِيرًا، وَالْحَمْدُ لِلَّهِ
كَثِيرًا، وَسُبْحَانَ اللَّهِ بُكْرَةً
وَأَصِيلًا. وَجَّهْتُ وَجْهِيَ
لِلَّذِي فَطَرَ السَّمَاوَاتِ
وَالْأَرْضَ، حَنِيفًا مُسْلِمًا
وَمَا أَنَا مِنَ الْمُشْرِكِينَ. إِنَّ
صَلَاتِي وَنُسُكِي وَمَحْيَايَ
وَمَمَاتِي لِلَّهِ رَبِّ الْعَالَمِينَ. لَا
شَرِيكَ لَهُ وَبِذَلِكَ أُمِرْتُ وَأَنَا
مِنَ الْمُسْلِمِينَ.

Maksudnya: "Allah Yang Paling Besar dengan sebesar-besar kebesaran-Nya dan segala puji bagi Allah dengan banyaknya. Maha Suci Allah pagi dan petang. Aku hadapkan mukaku bagi Tuhan yang menciptakan langit-langit dan bumi, dalam keadaanku yang lurus, berserah diri dan tidaklah aku daripada golongan orang musyrik. Sesungguhnya solatku, ibadatku, hidupku, matiku adalah untuk Allah Tuhan sekalian alam. Tidak ada sekutu bagi-Nya dan dengan itu (apabila) aku disuruh dan aku tergolong dalam golongan orang Islam."

4

**MEMBACA A'UZUBILLAH :
(TAAWUZ)**

Lafaznya ialah:

أَعُوذُ بِاللَّهِ مِنَ الشَّيْطَانِ الرَّجِيمِ.

Maksudnya: "Aku berlindung kepada Allah daripada syaitan yang direjam."

"Syaitan ialah lambang bagi tiap-tiap orang yang degil dan keras kepala."

5

**MENGUATKAN ATAU
MEMPERLAHANKAN BACAAN
AL-FATIHAH**

Sunat membaca al-Fatihah dengan suara yang kuat pada tempat-tempat yang ditentukan, iaitu pada **dua rakaat yang pertama solat maghrib, isyak dan subuh, solat Jumaat, dua hari raya, gerhana bulan, minta hujan, tarawih, witr** (di dalam bulan Ramadhan) dan **solat** untuk **mengerjakan tawaf** (kalau dikerjakan pada waktu malam dan subuh).

Disunatkan pula membaca al-Fatihah dan surah dengan **perlahan** pada tempat selain daripada yang disebutkan.

6

**MEMBACA "AMIN" SELEPAS
AL-FATIHAH**

Sunat juga **berhenti sebentar** sebelum membaca "**Amin**". Maksudnya: "**perkenankanlah**".

Amin itu mempunyai empat huruf yang mana Allah menjadikan tiap-tiap satu malaikat yang akan berkata, "Ya Allah, ampunkanlah bagi orang yang berkata, *Amin*."

7

MEMBACA SURAH AL-QURAN

Disunatkan membaca surah al-Quran walaupun pendek, selepas al-Fatihah pada dua rakaat yang pertama bagi imam atau orang yang bersolat berseorangan.

8

**MEMBACA TAKBIR KETIKA
RUKUK**

Membaca takbir ketika rukuk. Ketika bangun daripada rukuk (iktidal) membaca:

سَمِعَ اللَّهُ لِمَنْ حَمِدَهُ

Maksudnya: "Allah mendengar pujian orang yang memujinya."

Dan semasa iktidal sunat membaca:

رَبَّنَا لَكَ الْحَمْدُ مِلْءُ
السَّمَاوَاتِ وَالْأَرْضِ وَمِ
لْءُ مَا شِئْتَ مِنْ شَيْءٍ بَعْدُ

Maksudnya: "Wahai Tuhan kami, hanya untuk Engkau sahaja segala puji sepenuh langit, sepenuh bumi, sepenuh apa yang ada di antara kedua-duanya dan sepenuh apa saja yang Engkau kehendaki setelah itu."



- Disunatkan imam membaca al-Fatihah dengan suara yang kuat pada tempat-tempat tertentu dalam solat.

9 MEMBACA TASBIH KETIKA RUKUK (3 KALI)

سُبْحَانَ رَبِّيَ الْعَظِيمِ وَبِحَمْدِهِ

Maksudnya: "Maha Suci Tuhanku yang Maha Besar dan dengan segala puji-pujian-Nya."

10 MEMBACA TASBIH KETIKA SUJUD (3 KALI)

Membaca tasbih ketika sujud iaitu

سُبْحَانَ رَبِّيَ الْأَعْلَى وَبِحَمْدِهِ

Maksudnya: "Maha Suci Tuhanku yang Maha Tinggi dan dengan segala puji-pujian-Nya."

11 MELETAKKAN KEDUA-DUA TANGAN DI ATAS PAHA DENGAN MELEPASKAN KESEMUA JARI

Ertinya, digenggam semasa duduk antara dua sujud. Tetapi semasa duduk tahiyat awal dan tahiyat akhir disunatkan supaya tangan kanan digenggamkan dan melepaskan telunjuk dan mengangkat jari telunjuk semasa mengucap perkataan (إِلَّا اللَّهُ).



12 DUDUK IFTIRASY



Duduk iftirasy pada semua duduk iaitu duduk di atas buku lali kaki kiri dan kanan supaya ia dapat dihadapkan ke kiblat iaitu semasa tahiyat awal, duduk antara dua sujud dan juga duduk istirahat (semasa hendak terus bangun daripada sujud pada rakaat pertama atau ketiga).

13 DUDUK TAWARUK



**MENEGAKKAN
TAPAK KAKI
KANAN**



**KAKI KIRI KE SEBELAH
KANAN DENGAN MENYENTUH
PUNGGUNG**

iaitu **duduk tahiyat akhir** (duduk tawaruk ini ialah seperti iftirasy juga tetapi perbezaannya adalah dengan **mengeluarkan kaki kiri ke sebelah kanan** dengan **menyentuhkannya punggungnya ke lantai serta menegakkan tapak kaki kanan** dengan **jari dihadapkan ke kiblat**).

14 SALAM KEDUA

Salam yang kedua dengan berpaling ke kiri sehingga sekurang-kurangnya nampak pipi kiri dipandang dari arah belakang.

**BERPALING
KE KIRI SEHINGGA
NAMPAK PIPI KIRI**



SUNAT AB'ADH

Sunat *ab'adh* ialah **sunat yang dikuatkan**, yang andainya **terlupa mengerjakannya** maka **disunatkan sujud sahwi**. Mengandungi tujuh perkara iaitu:

SUNAT-SUNAT AB'ADH

- 1** Tahiyat awal (pertama).
- 2** Selawat ke atas Nabi SAW dalam tahiyat awal.
- 3** Duduk tahiyat/tasyahud awal.
- 4** Doa qunut pada rakaat kedua solat subuh dan pada solat witir yang terakhir sejak malam 15 hingga akhir bulan Ramadhan.
- 5** Selawat ke atas Nabi SAW dalam qunut.
- 6** Selawat ke atas ahli keluarga Nabi SAW dalam qunut.
- 7** Berdiri semasa berqunut.
- 8** Selawat ke atas keluarga Nabi dalam tahiyat akhir.

- *Membaca doa qunut di dalam solat subuh juga termasuk dalam sunat ab'adh.*



LAFAZ DOA QUNUT

اللَّهُمَّ اهْدِنِي فِيمَنْ هَدَيْتَ،
وَعَافِنِي فِيمَنْ عَافَيْتَ، وَتَوَلَّنِي
فِيمَنْ تَوَلَّيْتَ، وَبَارِكْ لِي فِيمَا
أَعْطَيْتَ، وَقِنِي شَرَّ مَا قَضَيْتَ.
إِنَّكَ تَقْضِي وَلَا يُقْضَى عَلَيْكَ،
وَإِنَّهُ لَا يَذِلُّ مَنْ وَالَيْتَ، وَلَا
يَعِزُّ مَنْ عَادَيْتَ، تَبَارَكْتَ رَبَّنَا
وَتَعَالَيْتَ. فَلَكَ الْحَمْدُ عَلَى مَا
قَضَيْتَ. أَسْتَغْفِرُكَ وَأَتُوبُ إِلَيْكَ.
وَصَلَّى اللهُ عَلَى مُحَمَّدٍ النَّبِيِّ
الْأُمِّيِّ وَعَلَى آلِهِ وَصَحْبِهِ وَسَلَّمَ.

Maksudnya: "Ya Allah, tunjukkanlah aku sebagaimana orang yang telah Engkau tunjuk. Sejahterakanlah aku sebagaimana orang yang telah Engkau sejahterakan. Pimpinlah aku sebagaimana orang yang telah Engkau pimpin. Berkatilah hendaknya utukku apa-apa yang telah Engkau berikan kepadaku. Jauhkanlah aku daripada segala kejahatan yang telah Engkau tetapkan.

Sesungguhnya hanya Engkau sajalah yang menetapkan, dan tiada sesiapa pun yang berkuasa menetapkan sesuatu ke atas-Mu. Sesungguhnya tidak terhina orang yang memperoleh pimpinan-Mu. Dan tidak mulia orang yang Engkau musuhi. Maha Berkat Engkau, wahai Tuhan kami, dan Maha Tinggi Engkau. Hanya untuk Engkau sajalah segala macam puji terhadap apa-apa yang telah Engkau tetapkan.

Aku minta ampun dan bertaubat kepada Engkau. Allah berselawat ke atas Muhammad, Nabi yang ummi, keluarganya dan sahabat-sahabatnya, serta diberi-Nya kesejahteraan ke atas mereka seluruhnya."

PERBEZAAN SOLAT LELAKI DAN PEREMPUAN

	LELAKI	PEREMPUAN
1	Merenggangkan kedua-dua tangannya dari lambung ketiaknya ketika rukuk dan sujud.	Merapatkan kedua-dua tangannya ke ketiak ketika rukuk dan sujud.
2	Ketika sujud paha kaum lelaki boleh direnggangkan.	Ketika sujud paha perempuan hendaklah dirapatkan ke perut.
3	Orang lelaki boleh menyaringkan bacaannya pada solat maghrib, isyak dan subuh.	Orang perempuan tidak boleh menyaringkan bacaan.
4	Orang lelaki boleh menegur atau memberi ingatan imam yang terlupa dengan mengatakan "Subhanallah".	Orang perempuan hanya dibenarkan menepuk belakang tapak tangan kiri sahaja (tidak boleh lebih daripada tiga pergerakan berturut-turut).
5	Aurat lelaki di antara pusat dengan lutut.	Aurat perempuan adalah keseluruhan badan kecuali muka dan dua pergelangan tangan.

PERKARA-PERKARA YANG MEMBATALKAN SOLAT

Ada **11** perkara yang membatalkan solat. Oleh itu, perkara-perkara yang tidak **termasuk dalam sebelas perkara ini tidak dikira membatalkan solat**. Sekiranya **solat itu batal maka wajib ia mengulangi semula solat tersebut**. Antara perkara yang membatalkan solat adalah seperti:

1 Berkata-kata dengan sengaja.

Berkata-kata dengan sengaja yang **selain daripada al-quran, zikir** atau **doa dua huruf dan ke atas** walau tidak difahami, atau satu huruf yang difahami maknanya.

2 Menambah atau mengurangkan perbuatan rukun solat.

Membuat beberapa perbuatan yang pada *urufnya* (adatnya) **tidak disuruh melakukannya dalam solat**.

3 Kedatangan hadas.

Sama ada **hadas kecil** atau **hadas besar**.

4 Najis yang tidak dapat dimaafkan.

Kedatangan **najis** yang tidak dimaafkan sama ada **pada badan** atau **pakaian**. Sekiranya jatuh najis yang kering pada pakaian dan boleh dibuang pada masa

itu juga, maka tidaklah batal solat. Tetapi najis itu tidak boleh disentuh dengan tangan.

5 Terbuka aurat.

Terbuka aurat walaupun tidak dengan sengaja seperti ditiup angin tetapi sekiranya boleh ditutup sekejap itu juga, maka tidaklah batal.

6 Membelakangkan kiblat dengan dadanya.

7 Mengubah niat.

Umpamanya ia solat fardu zuhur kemudian **ditukar niatnya** kepada solat sunat zuhur maka **batal solatnya**. Tetapi kalau berniat sunat mutlak tidaklah batal.

8 Makan walaupun sedikit.

Seperti menelan sebiji nasi di dalam mulutnya **kecuali ia terlupa**.

9 Minum.

Seperti menelan air liur yang masih lagi terasa manisnya.

10 Mengeluarkan suara selain bacaan dalam solat.

Seperti **ketawa** sehingga terkeluar suara yang mengandungi dua huruf, begitu juga **menangis**.

11 Murtad iaitu keluar daripada agama Islam.

PERINGATAN

- 1 Melangkah **dua langkah** yang **berturut-turut** dalam solat, **tidak batal solat**, tetapi sekiranya melangkah tiga langkah berturut-turut maka solat itu batal.
- 2 **Menambah rukun fi'li** (فعلية) seperti sujud atau rukuk yang berlebihan maka batal solatnya.
- 3 Sesiapa yang solat menghala ke arah dinding, tiang atau apa-apa yang dibuat sebagai sekatan maka **disunatkan** dia **menolak orang melintas di hadapannya** jika jarak di antaranya dengan sekatan yang tersebut tidak lebih daripada tiga hasta yang sederhana.
- 4 **Melintas di hadapan orang** yang sedang solat itu hukumnya haram.
- 5 **Mengangkat muka ke langit** hukumnya makruh.
- 6 **Makruh menahan buang air kecil/besar/angin** (kentut).
- 7 **Makruh** solat sekiranya **makanan sudah dihidangkan** dan perut terasa lapar.

SOLAT BAGI ORANG SAKIT

“Tidak ada alasan bagi seseorang Islam untuk tidak menunaikan kewajibannya dalam mendirikan solat walaupun sewaktu dia berada dalam keadaan sakit.”

Islam telah menggariskan cara-cara tertentu bagi memberi peluang kepada orang sakit untuk beribadat selagi akalunya masih dalam keadaan sedar dan waras.

SOLAT CARA DUDUK

Lakukan solat dalam keadaan duduk seperti duduk antara dua sujud. Lakukan takbiratulihram dan bacaan al-Fatihah serta surah seperti solat biasa. Apabila rukuk memadai dengan menundukkan kepala sehingga dahi setentang dengan tempat sujud. Kemudian, sujud boleh dilakukan sama seperti solat biasa.

Jika tidak mampu untuk sujud, memadai dengan menundukkan sedikit badan melebihi tunduk bagi rukuk. Cara ini sama seperti dari mula bersolat sehinggalah ke rakaat yang terakhir.

PERGERAKAN SOLAT DUDUK DI LANTAI



PERGERAKAN SOLAT DUDUK DI KERUSI



KEDUDUKAN LAIN DALAM SOLAT DUDUK DI LANTAI



Solat duduk posisi berlunjur.

Solat duduk posisi bersila.

Semua posisi serta pergerakan dilakukan mengikut kemampuan pesakit.



5

IKTIDAL

6

SUJUD (jika pesakit mampu, hendaklah dia sujud di lantai seperti biasa)

7

DUDUK ANTARA DUA SUJUD/ TASYAHUD AWAL

8

TASYAHUD AKHIR

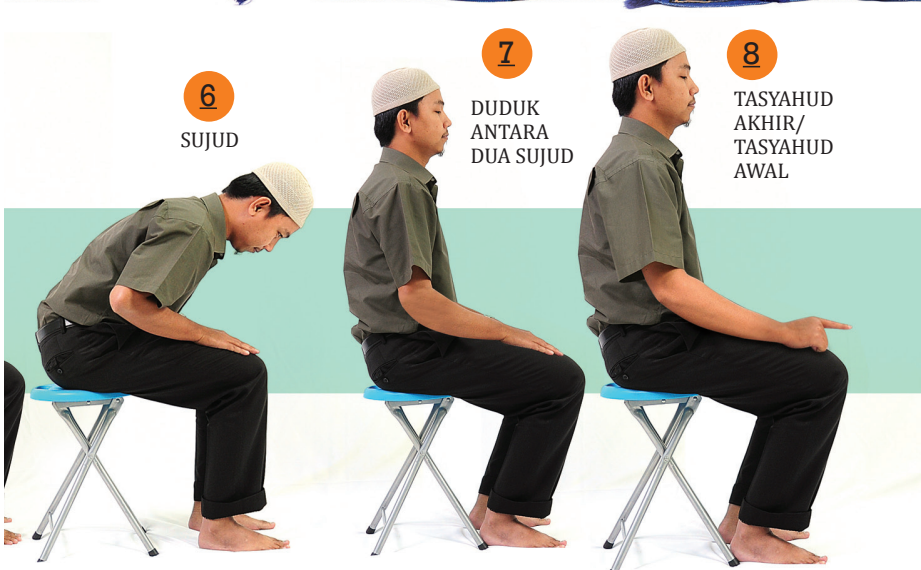

6

SUJUD

7

DUDUK ANTARA DUA SUJUD

8

TASYAHUD AKHIR/ TASYAHUD AWAL

PERHATIAN

Sekiranya pesakit **tidak mampu duduk, rukuk dan sujud** seperti biasa **tetapi boleh berdiri tegak**, maka **hendaklah dia berdiri** kemudian **duduk di atas bangku kembali** untuk melakukan rukun-rukun solat yang lain.

PERGERAKAN SOLAT BARING MENELENTANG

Sekiranya tidak mampu berdiri atau duduk, solat boleh dikerjakan secara baring menelentang dengan **kedua-dua belah kaki diluruskan ke arah kiblat. Kepala hendaklah diangkat sedikit** dan disandarkan ke bantal. Ini bagi memudahkan orang yang sakit itu menghadap kiblat.

KIBLAT →

1
BARING
MENELENTANG
MENGHADAP
DADA KE
ARAH KIBLAT.



2
TAKBIRATULIHRAM
BERSERTA NIAT.



3
MEMBACA AL-FATIHAH
DAN SURAH.



4
RUKUK. Kepala
ditundukkan sedikit
sebagai isyarat rukuk.



5
IKTIDAL. Kepala
diletakkan seperti
kedudukan asal kembali.





6 SUJUD. Kepala ditundukkan lebih sedikit dari rukuk.

DUDUK ANTARA DUA SUJUD.

7



8 MEMBACA TASYAHUD AWAL/AKHIR.



MEMBERI SALAM.

9



PERGERAKAN ISYARAT MATA

Bagi yang **tidak mampu bergerak** boleh menggunakan isyarat kelopak mata dan pergerakan menundukkan kepala bagi rukuk, sujud, iktidal dan lain-lain lagi.

ISYARAT MATA BAGI RUKUK



ISYARAT MATA BAGI IKTIDAL



ISYARAT MATA BAGI SUJUD



PERHATIAN

Sekiranya **tidak mampu menggerakkan anggota** untuk solat, maka bolehlah menggunakan **isyarat jari, isyarat tangan** atau **isyarat dalam hati**.

PERGERAKAN SOLAT BARING MENGIRING

Caranya adalah dengan **berbaring mengiring di atas rusuk sebelah kanan**. Perlulah diingatkan bahawa **dada dan muka mestilah menghadap kiblat**.



1 BARING MENGIRING
MENGHADAP DADA KE
ARAH KIBLAT



2 TAKBIRATULIHRAM
BERSERTA NIAT



3 MEMBACA AL-FATIHAH
DAN SURAH



4 RUKUK dilakukan dengan
membengkokkan sedikit kepala
seperti hendak tunduk sebagai
syarat rukuk.

5 IKTIDAL



6 SUJUD dilakukan dengan merendahkan kepala lebih sedikit dari rukuk untuk membezakan antara rukuk dan qiam.



7 DUDUK ANTARA DUA SUJUD



8 MEMBACA TASYAHUD AWAL / AKHIR



9 MEMBERI SALAM Disunatkan berpaling sedikit ke kanan pada salam pertama dan ke arah kiri pada salam kedua.



PERINGATAN

Bagi orang yang tidak mampu untuk melakukan solat dengan cara yang disebutkan, dia bolehlah melakukannya dengan isyarat kepala, mata ataupun dalam hati asalkan akal dan jiwanya masih berada dalam keadaan waras.

SUJUD SAHWI

MAKNA SAHWI

Dari Segi Bahasa

Perkataan sahwī bermaksud “lupa sesuatu”.

Dari Segi Syarak

Sujud yang dilakukan sebanyak **dua kali** setelah **selesai tahiyat akhir** sebelum salam kerana **meninggalkan sesuatu** atau **melakukan beberapa perkara yang dilarang di dalam solat**. Hukumnya adalah sunat.

MASALAH YANG BERHUBUNG DENGAN SUJUD SAHWI

◆ Tertinggal Perkara Fardu/Rukun.

Sekiranya tertinggal salah satu daripada fardu atau rukun, solat tidak boleh ditutup dengan sujud sahwī semata-mata. **ia hendaklah terlebih dahulu melakukan rukun yang tertinggal itu sekiranya jarak tidak jauh** dan ia **teringat pada waktu sebelum memberi salam**.

MISALNYA: Terus sujud dan meninggalkan rukuk (terlupa), maka hendaklah ia bangun semula untuk melakukan rukuk dan barulah dilakukan sujud sahwī selepas tahiyat akhir sebelum salam.

Ataupun ia **teringat selepas salam**, umpamanya, ia **terlupa membaca al-Fatihah** pada mana-mana rakaat, walaupun ia telah bercakap sedikit, maka bolehlah ia menyambung semula solatnya dengan menambah kekurangannya tadi dan disunatkan ia sujud sahwī.

Apabila seseorang itu **terlupa melakukan salah satu antara sunat ab'adh** ia tidak boleh kembali melakukannya setelah masuk ke rukun seterusnya dengan sempurna.

MISALNYA: Terlupa membaca doa qunut kemudian ia sujud. Dalam sujud itu baru ia teringat, maka tidak boleh ia bangun semula untuk membaca doa qunut itu. Tetapi kalau belum sempurna sujudnya, maka bolehlah ia bangun semula untuk berqunut.



- Rukuk merupakan rukun solat. Sekiranya tertinggal, **sunat** melakukan **sujud sahwī** setelah melakukan rukuk itu semula.

Sekiranya ia sudah turun daripada iktidal (berdiri setelah rukuk) dan belum sampai had rukuk, maka ia bangun membaca qunut, ia tidak sunat sujud sahwī.

Tetapi kalau **sudah melampaui had rukuk**, belum sampai sempurna sujud dia boleh kembali membaca doa qunut, tetapi sunat mengerjakan sujud sahwī.

Begitu juga jika **tertinggal membaca tahiyat awal**. Sekiranya ia teringat sebelum naik ke batas rukuk, maka bolehlah ia duduk membaca tahiyat dan tidak sunat sujud sahwī.



- Sujud sahwī dilakukan sebelum memberi salam.

Sekiranya ia teringat setelah naik ke batas rukuk, tetapi belum sempurna berdiri, maka sunat ia sujud sahwi. Sekiranya telah berdiri, maka tidak boleh turun semula. Bahkan kalau dilakukan juga, maka solatnya batal.

Hanya disunatkan sujud sahwi sahaja untuk menampung sunat yang tertinggal itu.

◆ Terlupa Sujud Sahwi.

Sekiranya seseorang itu terlupa sujud sahwi dan teringat hanya selepas memberi **salam**, maka bolehlah ia sujud sahwi dengan syarat **ingatan itu timbul dalam masa yang tidak terlalu lama**. Walau bagaimanapun, kalau tertinggal sujud sahwi itu, tidaklah menjejaskan solat kerana ia sunat sahaja.

◆ Imam Terlupa Sujud Sahwi.

Sekiranya imam terlupa sujud sahwi, **makmum bolehlah sujud sahwi setelah imam memberi salam**.

◆ Tertinggal Sunat Ab'adh.

Apabila dia **tidak melakukan** salah satu daripada **sunat-sunat** yang **menyebabkan sujud sahwi** seperti tasyahud awal, qunut dan sebagainya seperti yang telah dijelaskan.

◆ Syak pada Bilangan Rakaat.

Apabila dia **tidak pasti bilangan rakaat** yang telah dilakukan. Contohnya, seseorang yang bersolat zuhur, kemudian syak sama ada dia sudah melakukan 3 atau 4 rakaat. Maka, dia perlu mengambil bilangan yang sedikit, iaitu 3 rakaat dan **menambah satu lagi rakaat** serta **disunatkan** untuk melakukan **sujud sahwi** sebelum memberi salam.

BACAAN DALAM SUJUD SAHWI:

سُبْحَانَ مَنْ لَا يَنَامُ وَلَا يَسْهُو.

Maksudnya: "Maha Suci Tuhan yang tidak tidur dan tidak lupa."

Walaupun bagaimanapun, dibolehkan juga membaca bacaan sebagaimana doa dalam sujud biasa.

BACAAN KETIKA DUDUK ANTARA DUA SUJUD SAHWI:

رَبِّ اغْفِرْ لِي وَارْحَمْنِي
وَأَنْتَ خَيْرُ الرَّاحِمِينَ.

Maksudnya: "Wahai Tuhanku, ampuni serta kasihanilah daku dalam keadaan Engkaulah Tuhan Paling Mengasihani daripada kalangan mereka yang mengasihani."



KIRAAN RUKUN SEHARI SEMALAM SOLAT FARDU

- ◆ 17 rakaat
- ◆ 34 sujud
- ◆ 94 takbir
- ◆ 9 tahiyat
- ◆ 10 salam
- ◆ 153 tasbih

Maka jumlah rukun kesemuanya **154 rukun**.

SUJUD TILAWAH/ SAJADAH

TAKRIF SUJUD TILAWAH

Sujud apabila membaca atau mendengar orang lain membaca ayat-ayat yang tertentu dalam al-Quran.

Sujud ini disunatkan apabila si pembaca membaca ayat tertentu yang disunatkan sujud. Begitu juga si pendengar juga sunat sujud apabila dia mendengar ayat itu dibacakan.

RUKUN SUJUD TILAWAH

Rukun sujud tilawah di luar solat.

- | | |
|---|-----------------------------|
| 1 | Niat. |
| 2 | Takbiratulihram. |
| 3 | Sujud. |
| 4 | Memberi salam semasa duduk. |

SYARAT-SYARAT SUJUD TILAWAH

- ❁ Suci daripada hadas kecil/besar.
- ❁ Menutup aurat.
- ❁ Menghadap kiblat.

- Disunatkan sujud tilawah apabila si pembaca membaca ayat tertentu yang disunatkan sujud.



Tempat-tempat yang disunatkan sujud ialah apabila sampai pada ayat-ayat di bawah ini:

TEMPAT DAN AYAT YANG DISUNATKAN SUJUD TILAWAH

1. Di akhir surah al-A'raf:

﴿ إِنَّ الَّذِينَ عِنْدَ رَبِّكَ لَا يَسْتَكْبِرُونَ عَنْ عِبَادَتِهِ وَيَسْتَحْسِنُونَ وَلَهُ يُسْجَدُونَ ﴾

2. Ayat 15 surah ar-Ra'di:

﴿ وَاللَّهُ يَسْجُدُ مِنْ فِي السَّمَوَاتِ وَالْأَرْضِ طَوْعًا وَكَرْهًا وَظَلَمَتْهُم بِالْغُدُوِّ وَالْآصَالِ ﴾

3. Ayat 50 surah an-Nahli:

﴿ يَخَافُونَ رَبَّهُمْ مِنْ فَوْقِهِمْ وَيَفْعَلُونَ مَا يُؤْمَرُونَ ﴾

4. Ayat 109 surah al-Isra':

﴿ وَيَخِرُّونَ لِلْأَذْقَانِ يَبْكُونَ وَيَزِيدُهُمْ خُشُوعًا ﴾

5. Ayat 58 surah Maryam:

﴿أُولَئِكَ الَّذِينَ أَنْعَمَ اللَّهُ
عَلَيْهِمْ مِنَ النَّبِيِّينَ مِنْ ذُرِّيَةِ
ءَادَمَ وَمِمَّنْ حَمَلْنَا مَعَ نُوحٍ
وَمِنْ ذُرِّيَةِ إِبْرَاهِيمَ وَإِسْرَائِيلَ
وَمِمَّنْ هَدَيْنَا وَاجْتَبَيْنَا إِذَا نُتَلَى
عَلَيْهِمْ آيَاتُ الرَّحْمَنِ خَرُّوا
سُجَّدًا وَبُكْيًا﴾

6. Ayat 18 surah al-Hajj:

﴿أَلَمْ تَرَ أَنَّ اللَّهَ يَسْجُدُ لَهُ
مَنْ فِي السَّمَوَاتِ وَمَنْ فِي
الْأَرْضِ وَالشَّمْسُ وَالْقَمَرُ
وَالنُّجُومُ وَالْجِبَالُ وَالشَّجَرُ
وَالدَّوَابُّ وَكَثِيرٌ مِّنَ
النَّاسِ وَكَثِيرٌ حَقَّ عَلَيْهِ
الْعَذَابُ وَمَنْ يُهِنِ اللَّهُ
فَمَا لَهُ مِنْ مَّكْرَمٍ إِنَّ اللَّهَ
يَفْعَلُ مَا يَشَاءُ﴾

7. Ayat 77 surah al-Hajj:

﴿يَتَأْتِيهَا الَّذِينَ ءَامَنُوا
أَرْكَعُوا وَسُجِدُوا
وَاعْبُدُوا رَبَّكُمْ وَافْعَلُوا
الْخَيْرَ لَعَلَّكُمْ
تُقْلِحُونَ﴾

8. Ayat 60 surah al-Furqan:

﴿وَإِذَا قِيلَ لَهُمْ اسْجُدُوا
لِلرَّحْمَنِ قَالُوا وَمَا الرَّحْمَنُ
أَنَسْجُدُ لِمَا تَأْمُرُنَا وَزَادَهُمْ
فُجُورًا﴾

9. Ayat 26 surah an-Namli:

﴿اللَّهُ لَا إِلَهَ إِلَّا هُوَ رَبُّ
الْعَرْشِ الْعَظِيمِ﴾

10. Ayat 15 surah as-Sajdah:

﴿إِنَّمَا يُؤْمِنُ بِآيَاتِنَا
الَّذِينَ إِذَا ذُكِّرُوا بِهَا
خَرُّوا سُجَّدًا وَسَبَّحُوا
بِحَمْدِ رَبِّهِمْ وَهُمْ لَا
يَسْتَكْبِرُونَ﴾

11. Ayat 38 surah Fushshilat:

﴿فَإِنْ أَسْتَكْبَرُوا فَالَّذِينَ
عِنْدَ رَبِّكَ يُسَبِّحُونَ
لَهُ بِاللَّيْلِ وَالنَّهَارِ وَهُمْ لَا
يَسْمَعُونَ﴾

12. Ayat akhir surah an-Najmi:

﴿فَاسْجُدْ لِلَّهِ وَاعْبُدْ﴾

13. Ayat 21 surah al-Insyiqaq:

﴿وَإِذَا قُرِئَ عَلَيْهِمُ الْقُرْآنُ
لَا يَسْجُدُونَ﴾

14. Ayat akhir surah al-'Alaq:

﴿كَلَّا لَا نُطِيعُكَ وَأَسْجُدُ
وَاقْتَرَبْ﴾

Di dalam al-Quran, terdapat satu lagi tanda bagi sujud tilawah iaitu pada **ayat ke-24 daripada surah Shad**. Menurut pendapat **mazhab Syafi'i**, bacaan itu **tidak termasuk di dalam sujud tilawah**, tetapi ia dikira sebagai **sujud syukur** di atas **pengampunan**

daripada Allah SWT **ke atas Nabi Daud a.s.** Maka, sujud pada ayat ini **tidak dibenarkan di dalam solat dan boleh membatalkannya** jika dilakukan dengan **sengaja**. Jika **tidak sengaja** atau **tidak mengetahuinya**, sujud **sahwi** dilakukan **di akhir solat**. Namun, sujud ini **tetap disunatkan di luar solat** bukan dengan niat sujud tilawah.

SUJUD TILAWAH DALAM SOLAT

Di Malaysia ini khasnya, umat Islam hanya mengadakan sujud tilawah ataupun dipanggil juga sebagai sujud sajadah iaitu pada **solat subuh pagi Jumaat**.

Surah yang lazimnya dibaca ialah **Alif Lam Mim Sajdah**; dibacakan pada **rakaat pertama**. Apabila sampai kepada

﴿وَهُمْ لَا يَسْتَكْبِرُونَ﴾

maka teruslah sujud dan dibaca dalamnya:

سَجْدٌ وَجْهِي لِلَّذِي خَلَقَهُ
وَصَوْرَهُ وَشَقَّ سَمْعَهُ وَبَصْرَهُ
بِحَوْلِهِ وَقُوَّتِهِ. فَتَبَارَكَ اللَّهُ
أَحْسَنُ الْخَالِقِينَ.

Maksudnya: "Wajahku bersujud kepada Tuhan yang menjadikannya, membentuknya, memberi pendengarannya dan penglihatannya dengan keupayaan dan kekuatannya. Maka Berkat Allah sebaik-baik Pencipta."

Sabda Rasulullah SAW:

إِذَا قرَأَ ابْنُ آدَمَ السَّجْدَةَ،
فَسَجَدَ؛ اعْتَرَلَ الشَّيْطَانُ
يَنكِى يَقُولُ: يَا وَيْلَهُ! أَمَرَ ابْنُ
آدَمَ بِالسُّجُودِ، فَسَجَدَ، فَلَهُ
الْجَنَّةُ. وَأَمَرْتُ بِالسُّجُودِ
فَأَبَيْتُ، فَلِي النَّارُ.

Maksudnya: "Apabila anak Adam membaca ayat sajdah, lantas ia sujud maka larilah syaitan sambil menangis dan berkata, 'Hai celaka! Anak Adam telah disuruh sujud lalu mereka sujud, maka mereka akan memasuki Syurga, dan aku disuruh sujud lalu aku enggan, maka bagi aku api Neraka.'"⁵¹



Setelah selesai terus bangun dan sambung lagi bacaan tadi sehingga habis (tanpa membaca surah al-Fatihah), barulah rukuk, iktidal, sujud, duduk antara dua sujud, sujud dan terus bangun, iaitu masuk rakaat yang kedua. Baca al-Fatihah semula, kemudian baca surah al-Dahri (al-Insan) sehingga habis dan selesaikan solat sampai salam.

⁵¹ Imam Muslim (81) meriwayatkannya daripada Abu Hurairah.

PERSOALAN SUJUD TILAWAH

Sujud tilawah ini sengaja dipaparkan **supaya umat Islam tidak lagi terganggu atau berasa hairan apabila mendapati imam tidak rukuk tetapi terus sujud** apabila ia selesai membaca satu-satu ayat yang dijelaskan di atas tadi.

Perlu diingat adalah **batal atau tidak sah** solat seseorang itu apabila membaca surah yang lain umpamanya membaca surah al-'Alaq dan **berniat untuk sujud**. Tetapi, kalau kebetulan membaca surah berkenaan lalu sujud tidaklah batal solatnya.

SOLAT BERJEMAAH

Sebahagian ulama mengatakan hukum solat berjemaah ialah fardu ain manakala sebahagian yang lain pula mengatakan sunat muakkad. Di samping itu, ada sesetengahnya pula berpendapat solat berjemaah adalah fardu kifayah dan inilah pendapat Imam asy-Syafi'i serta para ulama mazhabnya.

Sabda Nabi SAW:

صَلَاةُ الْجَمَاعَةِ تَفْضُلُ صَلَاةِ
الْفَذِّ بِسَبْعٍ وَعِشْرِينَ دَرَجَةً.

Maksudnya: "Solat berjemaah itu lebih afdal (bagus) daripada solat berseorangan dengan kadar 27 darjat (pangkat)."⁵²

⁵² Hadis riwayat al-Bukhari (618) dan Muslim (650).



Solat berjemaah memerlukan sekurang-kurangnya seorang imam dan seorang makmum.

“Bagi solat Jumaat, berjemaah hukumnya adalah fardu ain bagi orang lelaki (haram ditinggalkan dan berdosa besar).”

SOLAT BERJEMAAH

- 1 Sekurang-kurangnya solat berjemaah ialah **seorang imam** dan **seorang makmum**.
- 2 Solat beramai-ramai adalah **lebih baik** dan **afdal** daripada solat dengan jemaah yang sedikit.

Hadis daripada Rasulullah SAW yang maksudnya: Daripada Ubay bin Ka'ab katanya, telah bersabda Rasulullah SAW: **“Solat seorang lelaki berserta seorang lelaki adalah lebih baik daripada ia solat seorang diri dan seorang lelaki berserta dua orang lelaki lebih banyak ganjarannya daripada ia bersolat bersama-sama dengan seorang lelaki sahaja. Manakala lebih banyak jemaah, lebih dikasihi Allah SWT.”**

(Riwayat Ahmad, Abu Daud dan an-Nasa'i)

3 Masih mendapat **pahala berjemaah** bila makmum dapat **mengikut imam sebelum imam memberi salam**. Akan tetapi makmum yang mengikut dari mula-mula mendapat ganjaran lebih banyak daripada makmum yang mengikut kemudian.

4 **Imam hendaklah meringkaskan solat** kecuali kalau makmumnya hanya terdiri daripada golongan yang sedikit bilangannya dan mereka redha jika imam memanjangkan solat.

Terdapat sebuah hadis al-Bukhari dan Muslim yang diriwayatkan daripada Nabi SAW:

إِذَا صَلَّى أَحَدُكُمْ لِلنَّاسِ؛
فَلْيُخَفِّفْ. فَإِنَّ مِنْهُمْ الضَّعِيفَ
وَالسَّقِيمَ وَالْكَبِيرَ. وَإِذَا صَلَّى
أَحَدُكُمْ لِنَفْسِهِ؛ فَلْيَطْوِلْ مَا شَاءَ.

Maksudnya: "Apabila seseorang dalam kalangan kamu menjadi imam kepada sekumpulan manusia, maka ringankanlah solatnya. Sesungguhnya dalam kalangan mereka ada yang lemah, sakit dan tua. Apabila salah seorang dalam kalangan kamu perlu bersolat sendirian, maka panjangkanlah selagi mana dia kehendaki."

(Riwayat al-Bukhari dan Muslim)

Abu Hamid Muhammad bin Muhammad bin Muhammad bin Ahmad al-Thusi al- Syafi'i yang lebih dikenali sebagai Imam al-Ghazali *rahimahullah* dalam kitabnya *Ihya' Ulum al-Din* menyebutkan perkara-perkara menjadi imam dan makmum termasuk tugas-tugas imam sebelum solat dan ketika solat.

TUGAS IMAM SEBELUM SOLAT

Dilarang seseorang menjadi imam jika di belakangnya ada orang yang **lebih pandai** dan **utama** kecuali orang berkenaan itu menolak. Jika berlaku demikian, maka bolehlah dia maju menjadi imam dan (dengan syarat) dia mengetahui syarat-syarat imam ada pada dirinya, ketika itu makruh menolaknya.

Hendaklah **imam menjaga waktu-waktu solat** dan **solat pada awal waktu** bagi mendapat keredhaan Allah SWT kerana kelebihan solat pada awal waktu seperti kelebihan Akhirat ke atas dunia.

KEUZURAN BERJEMAAH

Solat berjemaah tidak boleh ditinggalkan **kecuali** ada **keuzuran** sebagaimana hadis yang diriwayatkan oleh Ibnu Majah daripada Rasulullah SAW:

مَنْ سَمِعَ النِّدَاءَ فَلَمْ يَأْتِهِ؛ فَلَا صَلَاةَ لَهُ إِلَّا مِنْ عُذْرٍ.

Maksudnya: "Sesiapa yang mendengar azan tetapi dia tidak hadir ke arahnya (untuk mendirikan solat) maka tidaklah sempurna solatnya kecuali disebabkan keuzuran."

(Riwayat Ibnu Majah)

ANTARA KEUZURAN SOLAT BERJEMAAH

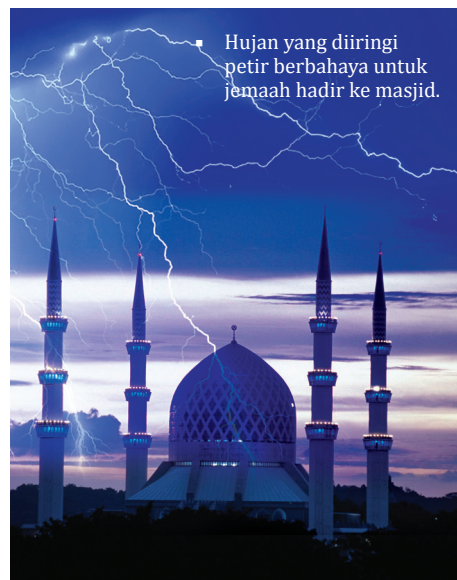

Hujan yang diiringi petir berbahaya untuk jemaah hadir ke masjid.

- 1 **Cuaca terlampau sejuk.**
- 2 **Hujan lebat.**
- 3 **Terpaksa buang air.**
- 4 **Lapar** ataupun **dahaga.**
- 5 **Takut pemiutang** meminta hutang kepadanya di tengah jalan sedangkan ia benar-benar tidak mampu.
- 6 **Takut kepada orang zalim.**
- 7 **Siap sedia untuk bermusafir** takut kalau-kalau terlewat atau ditinggalkan oleh kawan-kawan.

SUSUNAN IMAM DAN MAKMUM



1 Apabila seorang imam bersolat dengan seorang makmum maka caranya ialah **makmum** itu berada di **belakang imam di sebelah kanan**.

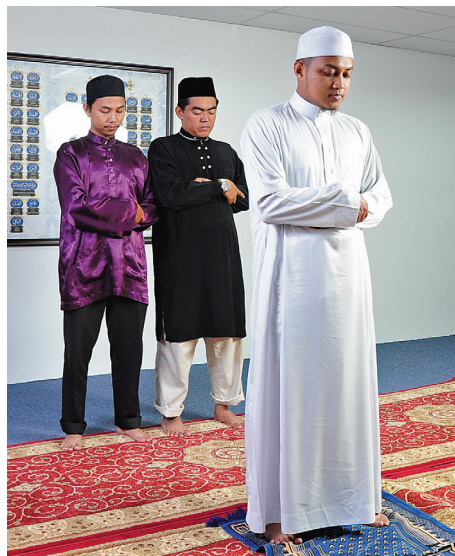

2 Apabila datang seorang yang lain, maka hendaklah ia berada **di sebelah kiri imam**. Setelah itu hendaklah **imam ke hadapan** dan kedua-dua **makmum merapatkan saf** semula. Sekiranya keadaan tidak mengizinkan makmum yang kedua bolehlah berdiri di belakang imam kemudian makmum yang pertama mundur ke belakang untuk menyamakan saf.



3 **Kanak-kanak lelaki** yang **belum baligh** apabila bersolat dengan imam sedangkan dia seorang diri sahaja, maka **samalah** ia seperti **orang dewasa**.



4 Apabila terdapat seorang makmum lelaki dan seorang makmum perempuan, **makmum lelaki** berada di **bahagian kanan** dan ke **belakang sedikit** daripada imam. Manakala **makmum perempuan** berada di **belakang imam**.



5 Apabila seorang **imam lelaki** dan **makmumnya perempuan**, maka perempuan itu hendaklah berdiri di belakang imam.



6 **MAKRUH** – Apabila makmum lelaki berada di belakang saf perempuan, hukumnya makruh.



7 **MAKRUH** – Apabila makmum seorang sahaja adalah makruh berdiri di belakang sebelah kiri imam.



8 **MAKRUH** – Apabila makmum berdiri di belakang imam sebelah kiri kesemuanya atau di kanan kesemuanya, maka ini adalah makruh.

SYARAT-SYARAT SAH MENGIKUT IMAM

1 Niat Mengikuti Imam.

Makmum hendaklah berniat **mengikuti imam**, tetapi imam tidak menjadi satu syarat berniat menjadi imam hanya sunat untuk mendapatkan ganjaran pahala berjemaah.

2 Perbuatan Mengikuti Imam.

Makmum hendaklah **mengikuti imam dalam segala perbuatannya** dan **tidak boleh mendahului imam** walau pada satu perbuatan sekalipun.

3 Mengetahui Gerak-geri Perbuatan Imam.

Makmum hendaklah **mengetahui** sama ada **dengan cara dapat melihat imam** atau **melihat saf makmum** di hadapan, **mendengar suara imam** ataupun **suara mubaligh** (orang yang biasa menguatkan suaranya untuk memberitahu makmum yang solat di belakang).

4 Imam dengan Makmum Berhimpun atau Berkumpul di Satu Tempat.

Keadaan perhimpunan antara kedua-duanya itu adalah seperti berikut:

- i. **Kedua-duanya di dalam satu bangunan** walaupun jarak di antara kedua-duanya sangat jauh.
- ii. **Kedua-duanya tidak berada dalam satu bangunan**, umpamanya di tengah padang maka jarak di antara kedua-duanya **tidak boleh**

melebihi tiga ratus hasta dan **jangan ada dinding yang menghalang di antara kedua-duanya**. Sekiranya yang memisahkan di antara kedua-duanya ialah jalan raya sekalipun maka ikutan itu masih sah lagi.

- iii. **Imam di dalam masjid** (di dalam bangunan) dan **makmum di luar ataupun di belakang**, maka **jarak** di antara **kedua-duanya** tidak boleh melebihi **tiga ratus hasta** dan **tidak ada dinding yang menghalang** kedua-duanya.

5 Makmum di belakang imam.

Makmum hendaklah **ke belakang sedikit daripada imam** iaitu diukur mengikut tumitnya.

6 Makmum tidak menyalahi imam.

Makmum **jangan menyalahi imam walaupun pada perkara sunat** yang sekiranya tidak diikuti, akan menyebabkan solatnya batal. Oleh itu, wajib ia menurutnya sama ada meninggalkan atau membuatnya. Begitu juga sujud sahwi iaitu wajib menuruti imamnya pada perbuatan dan tidak pada meninggalkan kerana apabila imam meninggalkan sujud sahwi maka sunatlah makmum sujud sahwi selepas salam imamnya.

7 Imam tidak dipengaruhi oleh solat lain.

Ertinya, ia melakukan solat **tidak berimamkan kepada orang lain**.

8 Persamaan solat antara imam dengan makmum.

Jika berlainan perbuatan solat antara kedua-duanya seperti

solat zuhur dengan solat gerhana matahari maka tidak sah, tetapi jika solat isyak hukumnya harus dan dapat pahala berjemaah.

9 Imam mestilah lelaki.

Sekiranya yang bersolat itu lelaki, maka hendaklah imamnya lelaki juga dan tidak sah lelaki menjadikan perempuan sebagai imam.

10 Imam hendaklah mempunyai bacaan yang baik.

11 Tidak boleh mengikuti imam yang diketahui batal solatnya.

SUSUNAN SAF

Sekiranya jemaah itu terdiri daripada beberapa kumpulan, maka saf hendaklah diatur seperti berikut:

TINGKATAN SUSUNAN SAF DARI BARISAN HADAPAN		
1	Imam	
2	Lelaki dewasa	
3	Kanak-kanak lelaki	
4	Kanak-kanak perempuan	
5	Perempuan dewasa	

Diriwayatkan sebuah hadis daripada Rasulullah SAW mafhumnya:

“Rasulullah SAW mengatur saf lelaki di depan saf kanak-kanak dan saf perempuan di belakang saf kanak-kanak.”

(Riwayat Muslim).

MEMBERHENTIKAN SOLAT

Harus bagi orang yang solat fardu dan juga sunat memberhentikan solat sekiranya:

- ✿ Untuk mencegah daripada berlakunya **jenayah**.
- ✿ Untuk mencegah **binatang buas** daripada menangkap ternakan.
- ✿ Bagi **bidan yang sangat diperlukan**.
- ✿ **Menolong orang** yang diancam atau dizalimi.

MASBUK

MAKNA MASBUK

Masbuk ialah **makmum yang ketinggalan**, iaitu makmum yang tidak mendapat masa yang cukup untuk membaca **al-Fatihah** bersama imam.

Ini disebabkan semasa dia masuk berjemaah, imam sedang rukuk atau hampir-hampir akan rukuk. Orang yang berkeadaan begini sekiranya dia dapati imam sedang rukuk, maka hendaklah dia **terus bertakbir serta niat** dan setelah **berdiri sebentar** (lamanya dalam kadar bacaan *Subhanallah*), **teruskanlah rukuk bersama imam**.

Sekiranya dapat berhenti bersama imam semasa rukuk, maka itu dikira satu rakaat walaupun tidak membaca al-Fatihah kerana orang yang masbuk **al-Fatihahnya ditanggung oleh imam**.

Sekiranya dia berkesempatan berdiri bersama imam dalam masa yang singkat, maka hendaklah dia **membaca al-Fatihah sekadar mana yang dapat dan teruskan mengikut imam** dalam rukuk dengan syarat dapat berhenti bersama dalam rukuk itu.

MUAFIK

MAKNA MUAFIK

Muafik ialah **makmum yang mempunyai masa yang cukup bersama imam untuk membaca al-Fatihah dengan bacaan yang sederhana.**

Jika dia (muafik) masih **belum selesai membaca al-Fatihah** sedangkan imam telah rukuk, maka hendaklah dia **menghabiskan al-Fatihah itu sehingga imam selesai sujud dan bangun daripada sujud yang kedua.**

Sekiranya makmum masih tidak selesai juga sedangkan imam sudah pun bangun berdiri ataupun duduk tahiyat akhir, maka hendaklah makmum itu memilih sama ada berpisah dengan **niat mufaraqah** (berpisah) ataupun terus mengikut perbuatan imam dan rakaat itu tidak diambil kira. Jika tidak berbuat salah satu antara kedua-dua hal tersebut, maka batallah solatnya.

CARA DUDUK DAN BACAAN TAHIYAT

Makmum yang masbuk hendaklah duduk mengikut rakaat yang dia berada ketika itu. Sekiranya dia berada pada rakaat yang kedua atau yang ketiga, maka hendaklah dia **duduk iftirasy** walaupun imam duduk tawaruk.

Manakala mengenai tahiyat pula, makmum yang masbuk bolehlah **membaca sehingga akhir tahiyat** supaya ia tidak membuang masa diam sahaja hingga imam memberi salam.

RAHSIA SOLAT BERJEMAAH

- ◆ **Melatih orang ramai** supaya sentiasa **mematuhi ketua-ketua** kerana para makmum wajib mematuhi imam mereka.
- ◆ Membiasakan dan **melatih kaum Muslimin** supaya **hidup berdisiplin.**
- ◆ **Menimbulkan perasaan sama rata** atau **persamaan antara umat manusia.**
- ◆ **Membuka peluang** untuk **berkenal-kenalan antara satu sama lain** di sesuatu tempat.

SOLAT JUMAAT

Solat Jumaat adalah satu **kewajipan** (fardu ain) yang ditetapkan kepada individu **Muslim lelaki.**

SYARAT WAJIB JUMAAT

i	Islam
ii	Baligh
iii	Berakal
iv	Merdeka (Hamba tidak wajib solat Jumaat)
v	Lelaki (Perempuan dan khunsa tidak wajib)
vi	Sihat (Orang sakit dimaafkan)
vii	Bermastautin (Tetap kediamannya)

SYARAT SAH JUMAAT

1	Hendaklah didirikan dalam bangunan, bukan di kawasan lapang seperti padang dan sebagainya.
2	Bilangannya tidak kurang daripada 40 orang termasuk imam , mulai dari awal khutbah pertama sehingga selesai solat.
3	Hendaklah didirikan pada waktu zuhur .
4	Tidak ada dua solat Jumaat di tempat itu.

FARDU JUMAAT

- 1 **Dua khutbah** sebelum Jumaat. Rukun khutbah ialah:
 - ◆ Memuji Allah.
 - ◆ Selawat ke atas Nabi SAW.
 - ◆ Wasiat takwa.
 - ◆ Membaca sedikit daripada ayat al-Quran.
 - ◆ Berdoa terhadap orang-orang Mukmin (pada khutbah kedua).

- 2 Melaksanakan solat Jumaat **dua rakaat** secara **berjemaah**.

PERKARA SUNAT YANG PATUT DILAKUKAN PADA HARI JUMAAT

- ❁ **Mandi** bagi orang yang hendak pergi menunaikan solat Jumaat dan membersihkan badan daripada segala kotoran.
- ❁ **Memotong kuku dan rambut** sekiranya panjang, **mencabut bulu ketiak, menggunting misai dan mencukur bulu ari-ari**.

- ❁ Memakai **bau-bauan yang wangi** dan memakai **pakaian yang bersih dan indah**.
- ❁ **Sunat diam** ketika khatib membaca khutbah.
- ❁ **Makruh melangkah tengkuk atau bahu** orang untuk mendapatkan saf hadapan.
- ❁ **Sunat membaca surah al-Kahfi** dan **surah Yasin** pada siang dan malam Jumaat.
- ❁ Memperbanyakkan **doa** siang dan malam.
- ❁ Sunat memperbanyakkan **amalan Akhirat**, seperti bersedekah.
- ❁ Memperbanyakkan **selawat** ke atas Nabi SAW.
- ❁ Mendirikan solat **sunat tahiyatul masjid** dan meringankannya ketika imam sedang membaca khutbah.

LEWAT SOLAT JUMAAT

Sesiapa yang dapat mengikut satu **rakaat bersama imam**, maka sah Jumaatnya.

Sesiapa yang terlewat sampai ke masjid dan dia dapati imam sedang membaca tahiyat akhir, maka hendaklah dia **berniat solat Jumaat mengikut imam** tetapi dia melaksanakan solat zuhur (4 rakaat).

SOLAT JUMAAT BAGI WANITA

Kaum **wanita boleh melakukan solat Jumaat** walaupun sunat, tetapi mereka **tidak perlu solat zuhur selepas itu**.

SOLAT JAMAK DAN QASAR

PENGERTIAN SOLAT JAMAK

Mengumpulkan dua solat dalam satu waktu; misalnya mengumpulkan solat zuhur kepada asar dan sebaliknya, serta fardu maghrib dengan isyak dan sebaliknya.

Solat jamak terbahagi kepada dua, iaitu jamak takdim dan jamak takhir.

◆ Solat Jamak Takdim

Apabila solat zuhur dijamakkan dengan asar pada waktu zuhur, solat maghrib dan isyak pada waktu maghrib, dinamakan solat jamak takdim.

◆ Solat Jamak Takhir

Jamak takhir pula melaksanakan solat zuhur dan asar pada waktu asar, solat maghrib dan isyak pada waktu isyak.

SYARAT JAMAK TAKHIR

- 1 Berniat untuk mentakhirkan solat yang pertama pada waktu kedua ketika masuk waktu solat pertama.
- 2 Berkekalan musafirnya sehingga selesai kedua-dua solat.

CARA MELAKUKAN JAMAK TAKHIR

Apabila masuknya waktu zuhur atau maghrib, hendaklah kita memasang niat hendak mengerjakan solat zuhur pada waktu asar atau solat maghrib pada waktu isyak.

Solat jamak takhir tidak disyaratkan tertib (yang mana dahulu, yang mana kemudian). Apabila tiba masa mengerjakan solat jamak takhir, bolehlah didahulukan solat zuhur atau asar. Jika mendahulukan fardu zuhur, kemudian langsung mengerjakan fardu asar, atau mengerjakan solat asar terlebih dahulu, kemudian mengerjakan solat zuhur.

Begitu juga halnya dengan jamak takhir solat maghrib dan isyak. Walau bagaimanapun digalakkan supaya mendahulukan solat asar dan isyak.

SYARAT JAMAK TAKDIM

1 Hendaklah dimulai solat pada waktunya yang terdahulu ertinya lakukan zuhur daripada asar dan maghrib daripada isyak.

2 Niat jamak pada solat yang pertama pada permulaan takbiratulihram atau di tengah-tengah solat selama mana ia belum memberi salam.

3 Berturut-turut antara solat yang pertama dan kedua. Oleh itu,

antara kedua-duanya tidak boleh diselangi oleh pekerjaan atau perbuatan lain. Sekiranya diselangi pekerjaan lain yang memakan masa selama dua rakaat solat, maka hendaklah solat pada waktunya nanti. Sekiranya diselangi oleh iqamat dan mengambil wuduk maka jamaknya tidak batal.

4 Berkekalan musafirnya sehingga takbir solat yang kedua, tetapi tidaklah disyaratkan sehingga selesai solat.

PENGERTIAN SOLAT QASAR

Memendekkan solat daripada **empat rakaat** menjadi **dua rakaat**. Solat yang boleh dipendekkan menjadi dua rakaat ialah solat **isyak, zuhur dan asar**.

SOLAT JAMAK DAN QASAR

Solat jamak dan qasar ialah **solat yang hanya boleh dilakukan** apabila seseorang itu **bermusafir lebih daripada dua marhalah**.

HAL-HAL BERKAITAN JAMAK DAN QASAR

Apabila seseorang itu bermusafir lebih daripada **dua marhalah** (ulama-ulama berbeza pandangan dalam menentukan jaraknya, ada yang menyatakan **48, 56 dan 60 batu**), maka dia harus melakukan solat qasar dan jamak sekali.

SYARAT-SYARAT QASAR

- 1 Musafirnya hendaklah tidak bertujuan maksiat.
- 2 Perjalanannya hendaklah **tidak kurang daripada dua marhalah**.
- 3 Solat yang **diqasarkan** itu hendaklah solat **zuhur, asar** dan **isyak** sahaja yang dilaksanakan secara tunai. Sebab itu **tidak dibolehkan qasar solat qada** dalam musafir bagi solat yang ditinggalkan semasa di dalam kawasan tempat kediaman. Solat yang ditinggalkan dalam musafir boleh diqasarkan apabila diqadakan dalam musafir.
- 4 Hendaklah **diniatkan qasar** dalam **takbiratulihram**. Lafaz niatnya (contoh bagi solat zuhur):

Ertinya, **boleh menjamakkan dua solat serta mengqasarkannya sekali**. Walau bagaimanapun dia boleh melakukan antara salah satu yang berikut:

- ◆ **Menjamakkan dua solat fardu tanpa qasar.**
- ◆ **Menjamakkan dua solat fardu dan qasar.**
- ◆ **Mengqasarkan solat tanpa jamak**, iaitu mengerjakan **solat zuhur, asar, isyak** dengan **dua rakaat yang berasingan**.

“Solat jamak dan qasar adalah suatu keringanan yang diberi oleh Allah kepada hamba-Nya dalam segenap masa bagi orang musafir, sama ada senang atau susah asalkan melebihi dua marhalah.”

أُصَلِّيَ فَرَضَ الظُّهْرِ رَكَعَتَيْنِ
قَصْرًا أَدَاءً لِلَّهِ تَعَالَى .

Maksudnya: “Sengaja aku solat fardu zuhur dua rakaat qasar tunai kerana Allah Taala”

- 5 **Tidak boleh berimam** dengan orang yang bersolat **tamam** (sempurna).
- 6 Hendaklah **tempat yang dituju** itu **ditentukan**. Jika sekiranya tempat yang dituju itu tidak tentu, maka tidak boleh qasar.
- 7 **Berkekalan perjalanan** sehingga sempurna solat.
- 8 **Dia tahu bahawa orang musafir** itu harus mengerjakan **solat qasar**.



Bermusafir hendaklah dimulai dengan doa dan tujuan yang baik.

PERKIRAAN SEBAGAI MUSAFIR

Permulaan musafir dikira setelah kita keluar kawasan, sama ada melepasi sungai, parit, kota sempadan atau melalui kawasan yang tidak ada bangunan lagi.

Akhir musafir ialah apabila kita memasuki kawasan permulaan musafir tadi.

- ❁ Solat jamak dan qasar boleh dilakukan apabila perjalanan seorang musafir **tidak kurang daripada 60 batu** atau **96.56 km** walaupun ada khilaf ulama dalam penentuan jarak jauhnya. Jadi, untuk berhati-hati bolehlah dikira dari 60 batu.
- ❁ Antara **dua solat jamak tidak boleh dipisahkan dengan jarak yang sangat lama**. Oleh itu selepas sahaja salam, teruskan sahaja solat yang kedua dengan hanya diselangi oleh iqamat sahaja. (Solat jamak dengan satu kali azan dan dua kali iqamat)
- ❁ Orang yang melakukan solat qasar **tidak boleh berimamkan** orang yang **solat sempurna (tamam)**. Apabila seseorang itu sudah sampai ke kawasan permulaan ia bertolak
- tadi, maka selesailah solat jamak dan qasarnya. Ia tidak boleh lagi mengerjakan solat secara qasar dan jamak.
- ❁ Apabila seseorang itu bermusafir dan berniat **berhenti pada satu tempat selama 4 hari atau lebih maka putuslah pemusafirannya** tapi sekiranya ia hendak berhenti di situ selama tiga hari maka bolehlah melakukan solat jamak dan qasar. Tiga hari itu tidak termasuk hari sampai dan hari keluar.
- ❁ Apabila seseorang itu berhenti di suatu tempat dengan niat akan berada di situ selama tiga hari, tapi kerana urusan tidak selesai dari sehari ke sehari, maka ia **diharuskan jamak dan qasar sehingga 18 hari**.
- ❁ Apabila seseorang itu bermusafir kerana sesuatu maksiat, maka ia tidak diharuskan solat jamak dan qasar.
- ❁ Bagi mereka yang hendak mengerjakan solat **jamak takhir sunat berniat lebih awal**, jangan sampai waktu hendak akhir baru berniat.
- ❁ Perjalanan seseorang musafir itu hendaklah **tentu** dan ia **tahu ke mana arah tujuan**. Jika ia tidak tahu ke mana diarahkan perjalanannya itu, maka tidak boleh melakukan jamak/ qasar.
- ❁ Kemudian solat jamak (jamak sahaja) juga diberikan kepada ahli kariah yang ingin mengerjakan solat berjemaah apabila turun hujan lebat dan kampung itu merupakan satu kawasan yang biasanya lecah dan becak dengan syarat ada hujan pada awal kedua-dua solat dan antara kedua-duanya dan pada salam solat pertama. Tidak mengapa kalau sekiranya hujan itu berhenti di pertengahan solat pertama atau di pertengahan solat kedua.

NIAT SOLAT JAMAK QASAR

1 NIAT JAMAK TAKDIM DAN QASAR: ZUHUR – ASAR

أُصَلِّيَ فَرَضَ الظُّهْرِ رَكَعَتَيْنِ
قَصْرًا مَجْمُوعًا إِلَيْهِ العَصْرِ
أَدَاءً لِلَّهِ تَعَالَى .

Maksudnya: "Sengaja aku solat fardu zuhur dua rakaat secara qasar dan dihimpunkan kepadanya asar tunai kerana Allah Taala."

Mengerjakannya dengan **azan** dan diiringi **iqamat**. Selepas memberi salam, maka iqamat sekali lagi tanpa menanggungkan (kecuali mengambil wuduk) dan berniat semula seperti berikut:

أُصَلِّيَ فَرَضَ العَصْرِ رَكَعَتَيْنِ
قَصْرًا مَجْمُوعًا إِلَى الظُّهْرِ
أَدَاءً لِلَّهِ تَعَالَى .

Maksudnya: "Sengaja aku solat fardu asar dua rakaat secara qasar dan dihimpunkan kepada zuhur tunai kerana Allah Taala."

2 NIAT JAMAK TAKHIR DAN QASAR: ASAR – ZUHUR

أُصَلِّيَ فَرَضَ العَصْرِ رَكَعَتَيْنِ
قَصْرًا مَجْمُوعًا إِلَيْهِ الظُّهْرِ
أَدَاءً لِلَّهِ تَعَالَى .

Maksudnya: "Sengaja aku solat fardu asar dua rakaat secara qasar dan dihimpunkan kepadanya zuhur tunai kerana Allah Taala."

Selepas memberi salam, maka iqamat sekali lagi tanpa menanggungkan (kecuali mengambil wuduk) dan berniat semula seperti berikut:

أُصَلِّيَ فَرَضَ الظُّهْرِ رَكَعَتَيْنِ
قَصْرًا مَجْمُوعًا إِلَى العَصْرِ
أَدَاءً لِلَّهِ تَعَالَى .

Maksudnya: "Sengaja aku solat fardu zuhur dua rakaat secara qasar dan dihimpunkan kepada asar tunai kerana Allah Taala."

3 NIAT JAMAK TAKDIM DAN QASAR: MAGHRIB – ISYAK

أُصَلِّيَ فَرَضَ المَغْرِبِ ثَلَاثَ
رَكَعَاتٍ مَجْمُوعًا إِلَيْهِ العِشَاءِ
أَدَاءً لِلَّهِ تَعَالَى .

Maksudnya: "Sengaja aku solat fardu maghrib tiga rakaat dihimpunkan kepadanya isyak tunai kerana Allah Taala."

Solat maghrib tidak boleh diqasarkan.

Cara melaksanakan jamak takdim maghrib-isyak sama dengan jamak takdim zuhur-asar. Setelah memberi salam kemudian bangun dan iqamat dan berniat seperti berikut:

أُصَلِّيَ فَرَضَ العِشَاءِ رَكَعَتَيْنِ
قَصْرًا مَجْمُوعًا إِلَى المَغْرِبِ
أَدَاءً لِلَّهِ تَعَالَى .

Maksudnya: "Sengaja aku solat fardu isyak dua rakaat secara qasar dan dihimpunkan kepada maghrib tunai kerana Allah Taala."

4 NIAT JAMAK TAKHIR DAN QASAR: ISYAK – MAGHRIB

أُصَلِّيَ فَرَضَ الْعِشَاءِ رَكَعَتَيْنِ
قَصْرًا مَجْمُوعًا إِلَيْهِ الْمَغْرِبِ
أَدَاءً لِلَّهِ تَعَالَى.

Maksudnya: "Sengaja aku solat fardu isyak dua rakaat secara qasar dan dihimpunkan kepadanya maghrib tunai kerana Allah Taala."

Selepas memberi salam, maka iqamat sekali lagi dan berniat semula seperti berikut:

أُصَلِّيَ فَرَضَ الْمَغْرِبِ ثَلَاثَ
رَكَعَاتٍ مَجْمُوعًا إِلَى الْعِشَاءِ
أَدَاءً لِلَّهِ تَعَالَى.

Maksudnya: "Sengaja aku solat fardu maghrib tiga rakaat dihimpunkan kepada isyak tunai kerana Allah Taala."

SOLAT DALAM PENERBANGAN

Oleh sebab di dalam kapal terbang ada ruang-ruang yang boleh kita mengerjakan solat secara berdiri, maka **hendaklah kita berdiri**.

Sekiranya dalam keadaan darurat sehingga tidak dapat berdiri, misalnya cuaca tidak baik sehingga kapal terbang itu tidak tenteram, maka **bolehlah solat setakat mana yang boleh**. Sekiranya kapal terbang itu tenang, maka **wajiblah kita berdiri**.

Berwuduklah secara bersederhana memandangkan kekurangan air. **Masalah kiblat** hendaklah dilihat



Carilah ruang-ruang yang bersesuaian dalam kapal terbang untuk melakukan solat secara berdiri.

dalam peta di mana kita berada atau bertanyalah kepada pihak berkenaan di dalam kapal terbang itu.

Sekiranya kita menaiki kenderaan lain (misalnya: kereta api atau kapal laut), maka **hendaklah menghadap kiblat** semasa **takbiratulihram**, kemudian selepas itu boleh menghadap ke arah lain **mengikut peralihan kenderaan itu**.

SOLAT-SOLAT SUNAT

Solat sunat merupakan satu **amalan yang sangat digalakkan selain solat sunat rawatib** (iaitu selepas dan sebelum solat fardu). Walau bagaimanapun, elok diterangkan secara ringkas mengenai solat sunat rawatib terlebih dahulu.

1 SUNAT RAWATIB

Solat rawatib ini adalah seperti berikut:

◆ Dua Rakaat Sebelum Solat Subuh.

Lafaz niatnya:

أُصَلِّيَ سُنَّةَ الصُّبْحِ رَكَعَتَيْنِ
لِلَّهِ تَعَالَى.

Maksudnya: "Sengaja aku solat sunat subuh dua rakaat kerana Allah Taala."

◆ Dua Rakaat Sebelum dan Sesudah Solat Zuhur.

Lafaz niatnya:

أُصَلِّي سُنَّةَ الظُّهْرِ رَكَعَتَيْنِ
قَبْلِيَّةً لِلَّهِ تَعَالَى.

Maksudnya: "Sengaja aku solat sunat sebelum zuhur dua rakaat kerana Allah Taala."

أُصَلِّي سُنَّةَ الظُّهْرِ رَكَعَتَيْنِ
بَعْدِيَّةً لِلَّهِ تَعَالَى.

Maksudnya: "Sengaja aku solat sunat selepas zuhur dua rakaat kerana Allah Taala."

◆ Dua Rakaat Sebelum dan Selepas Solat Isyak.

Lafaz niatnya:

أُصَلِّي سُنَّةَ العِشَاءِ رَكَعَتَيْنِ
قَبْلِيَّةً لِلَّهِ تَعَالَى.

Maksudnya: "Sengaja aku solat sunat sebelum isyak dua rakaat kerana Allah Taala."

أُصَلِّي سُنَّةَ العِشَاءِ رَكَعَتَيْنِ
بَعْدِيَّةً لِلَّهِ تَعَالَى.

Maksudnya: "Sengaja aku solat sunat sesudah isyak dua rakaat kerana Allah Taala."

◆ Dua Rakaat Sebelum Solat Asar.

Lafaz niatnya:

أُصَلِّي سُنَّةَ العَصْرِ رَكَعَتَيْنِ لِلَّهِ
تَعَالَى.

Maksudnya: "Sengaja aku solat sunat asar dua rakaat kerana Allah Taala."

Ada pendapat mengatakan 4 rakaat.

◆ Dua Rakaat Selepas Solat Maghrib.

Lafaz niatnya:

أُصَلِّي سُنَّةَ المَغْرِبِ رَكَعَتَيْنِ
لِلَّهِ تَعَالَى.

Maksudnya: "Sengaja aku solat sunat maghrib dua rakaat kerana Allah Taala."

2 SUNAT DHUHA (الصُّحَى)

Solat sunat dhuha dilakukan apabila **matahari telah naik pada waktu pagi sekadar satu galah tingginya**, iaitu sekitar **20 – 30 minit selepas terbit matahari** hingga **hampir gelincirnya matahari**, iaitu **sebelum masuk waktu zuhur**.

Dikerjakan **dua, empat, enam atau lapan rakaat**. Diriwayatkan daripada Aisyah r.a. bahawa beliau ditanya tentang bilangan rakaat solat dhuha yang dikerjakan oleh Baginda. Maka, beliau menjawab Baginda bersolat sebanyak empat rakaat dan menambah lebih daripada itu jika Baginda kehendaki. Begitu juga hadis yang diriwayatkan oleh Ummu Hani' yang menyatakan bahawa Baginda solat dhuha sebanyak lapan rakaat pada hari pembukaan Kota Makkah. Kedua-dua riwayat ini terdapat dalam Shahih Muslim.

Lafaz niatnya:

أُصَلِّي سُنَّةَ الصُّحَى رَكْعَتَيْنِ
لِلَّهِ تَعَالَى.

Maksudnya: "Sengaja aku solat sunat dhuha dua rakaat kerana Allah Taala."

Selepas membaca al-Fatihah pada rakaat pertama bacalah surah asy-Syamsi. Pada rakaat kedua selepas al-Fatihah baca surah adh-Dhuha. Semasa sujud akhir bacalah sebanyak 40 kali:

وَهَبْ لِي يَا وَهَّابُ عِلْمًا
وَحِكْمَةً، وَارْزُقْنِي يَا رَزَّاقُ
كُنْ لِي مُسَهِّلًا.

Selepas memberi salam berdoalah:

اللَّهُمَّ إِنَّ الضَّحَاءَ ضَحَاوُكُ،
وَالْبَهَاءَ بَهَاوُكُ، وَالْجَمَالَ
جَمَالُكَ، وَالْقُوَّةَ قُوَّتِكَ،
وَالْقُدْرَةَ قُدْرَتِكَ، وَالْعِصْمَةَ
عِصْمَتِكَ. اللَّهُمَّ إِنْ كَانَ
رِزْقِي فِي السَّمَاءِ فَأَنْزِلْهُ، وَإِنْ
كَانَ فِي الْأَرْضِ فَأَخْرِجْهُ،
وَإِنْ كَانَ مُعَسَّرًا فَيَسِّرْهُ،
وَإِنْ كَانَ حَرَامًا فَطَهِّرْهُ،
وَإِنْ كَانَ بَعِيدًا فَقَرِّبْهُ بِحَقِّ
ضَحَائِكَ وَبِهَائِكَ وَجَمَالِكَ
وَقُوَّتِكَ وَقُدْرَتِكَ. آتِنِي مَا
آتَيْتَ عِبَادَكَ الصَّالِحِينَ.

Maksudnya: "Ya Allah sesungguhnya waktu dhuha itu waktu dhuha-Mu, kecantikan ialah kecantikan-Mu, keindahan itu keindahan-Mu, kekuatan itu kekuatan-Mu, kekuasaan itu kekuasaan-Mu dan perlindungan itu perlindungan-Mu. Ya Allah jika rezekiku masih di atas langit, turunkanlah ia dan jika ada di dalam bumi, keluarkanlah ia, jika sukar mudahkanlah ia, jika haram sucikanlah ia, jika masih jauh dekatkanlah ia, dengan kebenaran-Mu waktu dhuha-Mu, keagungan-Mu, keindahan-Mu, kekuatan-Mu dan kekuasaan-Mu, limpahkanlah kepada kami segala yang telah Engkau limpahkan kepada hamba-hamba-Mu yang soleh."⁵³

QAILULAH (قَيْلُولَةٌ)

Disunatkan seseorang itu tidur **sebenar sebelum menunaikan solat fardu zuhur** sebagai memudahkannya untuk bangun solat sunat pada tengah malam. Tidur tatkala ini dinamakan sebagai *Qailulah*. Tetapi sekiranya tidur sahaja tanpa sebarang niat untuk bangun pada tengah malam maka tidaklah mendapat sebarang pahala sunat.



- Tidur sebentar sebelum menunaikan solat fardu zuhur dinamakan sebagai qailulah.

⁵³ I'alah ath-Thalibin dan Tuhfah al-Muhtaj.

3 SUNAT AL-AWWABIN (الأَوْابِينَ)

♦ Waktunya

Antara maghrib dan isyak.

♦ Bilangan rakaat

Enam rakaat tiga salam.

♦ Lafaz niatnya

أُصَلِّي سُنَّةَ الْأَوْابِينَ مَعَ
حِفْظِ الْإِيمَانِ رَكَعَتَيْنِ لِلَّهِ
تَعَالَى.

Maksudnya: "Sengaja aku solat sunat al-awwabin dengan memelihara iman dua rakaat kerana Allah Taala."

♦ Bacaan selepas al-Fatihah

A Surah al-Ikhlash (6 kali):

﴿قُلْ هُوَ اللَّهُ أَحَدٌ ۝١
اللَّهُ الصَّمَدُ ۝٢
لَمْ يَلِدْ وَلَمْ يُولَدْ ۝٣
وَلَمْ يَكُنْ لَهُ كُفُوًا
أَحَدٌ ۝٤﴾

B Surah al-Falaq (1 kali):

﴿قُلْ أَعُوذُ بِرَبِّ الْفَلَقِ ۝١
مِنْ شَرِّ مَا خَلَقَ ۝٢
وَمِنْ شَرِّ غَاسِقٍ إِذَا
وَقَبَ ۝٣ وَمِنْ شَرِّ

النَّفَّاثِ فِي الْعُقَدِ ۝٤
وَمِنْ شَرِّ حَاسِدٍ إِذَا
حَسَدَ ۝٥﴾

C Surah an-Nas (1 kali):

﴿قُلْ أَعُوذُ بِرَبِّ النَّاسِ ۝١
مَلِكِ النَّاسِ ۝٢
إِلَهِ النَّاسِ ۝٣
شَرِّ الْوَسْوَاسِ الْخَنَّاسِ ۝٤
الَّذِي يُوسِّسُ فِي
صُدُورِ النَّاسِ ۝٥
الْحِجْنَةِ وَالنَّاسِ ۝٦﴾

♦ Selepas salam bangun semula dan solat lagi dua rakaat. Lafaz niatnya:

أُصَلِّي سُنَّةَ الْأَوْابِينَ رَكَعَتَيْنِ
لِلَّهِ تَعَالَى.

Maksudnya: "Sengaja aku solat sunat al-awwabin dua rakaat kerana Allah Taala."

♦ Selepas al-Fatihah boleh dibaca mana-mana surah yang dikehendaki begitu juga pada rakaat yang kedua.

♦ Selepas salam, bangun semula untuk solat dua rakaat selanjutnya.

Lafaz niatnya:

أُصَلِّي سُنَّةَ الْأَوَّابِينَ مَعَ
الِاسْتِخَارَةِ رَكَعَتَيْنِ لِلَّهِ
تَعَالَى.

Maksudnya: "Sengaja aku solat sunat al-awwabin serta istikharah dua rakaat kerana Allah Taala."

- ◆ **Bacaannya:** Rakaat pertama **surah al-Kafirun** (الكافرون) dan rakaat kedua **surah al-Ikhlash** (الإخلاص).

4 SUNAT WITIR (الْوَيْتْرُ)

Solat sunat witir **dilakukan selepas solat isyak**. Solat ini **disebut witir** kerana **ganjil**. Oleh itu bolehlah dikerjakan **satu, tiga** ataupun **sebelas rakaat** (sekurang-kurangnya satu rakaat dan sebanyak-banyaknya sebelas rakaat).

- ◆ Lafaz niatnya:

أُصَلِّي سُنَّةَ الْوَيْتْرِ رَكَعَتَيْنِ لِلَّهِ
تَعَالَى.

Maksudnya: "Sengaja aku solat sunat witir dua rakaat kerana Allah Taala."

- ◆ Selain al-Fatihah rakaat pertama dibaca surah al-'Ala (سَبِّحْ اسْمَ رَبِّكَ الْأَعْلَى).
- ◆ **Rakaat kedua** dibaca **al-Fatihah** dan **surah al-Kafirun** (قُلْ يَا أَيُّهَا الْكَافِرُونَ).
- ◆ Selepas **salam** bangun pula dan **solat satu rakaat lagi**. Lafaz niatnya:

أُصَلِّي سُنَّةَ الْوَيْتْرِ رَكَعَةً لِلَّهِ
تَعَالَى.

Maksudnya: "Sengaja aku solat sunat witir satu rakaat kerana Allah Taala."

- ◆ **Bacaan selepas al-Fatihah** ialah:

- Surah al-Ikhlash (قُلْ هُوَ اللَّهُ أَحَدٌ).
- Surah al-Falaq (قُلْ أَعُوذُ بِرَبِّ الْفَلَقِ).
- Surah al-Nas (قُلْ أَعُوذُ بِرَبِّ النَّاسِ).

PERSOALAN WITIR

- 1 Apabila dikerjakan sebelas rakaat hendaklah dilakukan **dua-dua rakaat dan yang akhirnya satu rakaat**. Walau bagaimanapun tentang bacaan selepas al-Fatihah tidaklah menjadi syarat mutlak.
- 2 Pada bulan Ramadhan, solat witir ini dikerjakan secara berjemaah dan pada **rakaat yang ketiga disunatkan pula membaca doa qunut** pada pertengahan bulan, iaitu bermula **malam ke-16 sehingga malam terakhir bulan Ramadhan**.

5 SUNAT TAHAJUD (التَّهَجُّدُ)

Sunat tahajud pada **tengah malam selepas bangun daripada tidur** iaitu sewaktu keadaan senyap sunyi di kala semua manusia sedang nyenyak tidur. Firman Allah SWT dalam surah:

يَا أَيُّهَا الْمَرْمَلُ ﴿١﴾ قُرْ أَلَيْلَ
إِلَّا قَلِيلًا ﴿٢﴾ نِصْفَهُ أَوْ أَنْقُصْ

مِنْهُ قَلِيلًا ﴿٣﴾ أَوْ زِدْ عَلَيْهِ وَرَتِّلِ
الْقُرْآنَ تَرْتِيلًا ﴿٤﴾

Maksudnya: Wahai orang yang berselimut, bangunlah untuk solat pada malam hari melainkan sedikit (untuk kamu rehat) seperdua atau kurangilah daripada seperdua itu sedikit, atau lebih daripada seperdua itu dan bacalah al-Quran itu dengan perlahan-lahan.

(Surah al-Muzzammil 73: 1-4)

- ◆ Lafaz niatnya:

أَصَلِّي سُنَّةَ التَّهَجُّدِ رَكَعَتَيْنِ
لِلَّهِ تَعَالَى.

Maksudnya: "Sengaja aku solat sunat tahajud dua rakaat kerana Allah Taala."

- ◆ Bacaannya: Tidak ditentukan.

Oleh itu, **bolehlah dibaca mana-mana surah yang disukai**. Semasa sujud akhir pada rakaat kedua ucapkanlah sebanyak tiga kali, iaitu:

﴿ وَقُلْ رَبِّ أَدْخِلْنِي مَدْخَلَ
صِدْقٍ وَأَخْرِجْنِي مَخْرَجَ صِدْقٍ
وَأَجْعَلْ لِي مِنْ لَدُنْكَ سُلْطَانًا
نَصِيرًا ﴾

Maksudnya: "Oh Tuhanku, masukkanlah aku melalui pintu kebenaran dan keluarkanlah aku melalui pintu kebenaran juga dan kurniakanlah bagiku daripada-Mu kekuasaan (hujah) yang menolong(ku)."

(Surah al-Isra' 17: 80)

Selepas itu, baca doa seperti berikut:

اللَّهُمَّ لَكَ الْحَمْدُ أَنْتَ نُورٌ
السَّمَوَاتِ وَالْأَرْضِ وَمَنْ
فِيهِنَّ، وَلَكَ الْحَمْدُ أَنْتَ
الْحَقُّ، وَوَعْدُكَ الْحَقُّ،
وَلِقَاؤُكَ حَقٌّ، وَقَوْلُكَ حَقٌّ،
وَالْجَنَّةُ حَقٌّ، وَالتَّارُ حَقٌّ،
وَالنَّبِيُّونَ حَقٌّ، وَمُحَمَّدٌ ﷺ
حَقٌّ، وَالسَّاعَةُ حَقٌّ. اللَّهُمَّ
لَكَ أَسْلَمْتُ، وَبِكَ آمَنْتُ،
وَعَلَيْكَ تَوَكَّلْتُ، وَإِلَيْكَ
أَنْبَتُ، وَبِكَ خَاصَمْتُ،
وَإِلَيْكَ حَاكَمْتُ. فَاغْفِرْ
لِي مَا قَدَّمْتُ، وَمَا أَخَّرْتُ،
وَمَا أَسْرَرْتُ، وَمَا أَعْلَنْتُ،
وَمَا أَنْتَ أَعْلَمُ بِهِ مِنِّي، أَنْتَ
الْمُقَدِّمُ وَأَنْتَ الْمُؤَخِّرُ، لَا
إِلَهَ إِلَّا أَنْتَ، وَلَا حَوْلَ وَلَا
قُوَّةَ إِلَّا بِاللَّهِ.

Maksudnya: "Ya Allah, bagi-Mu segala pujian. Engkaulah cahaya yang menerangi langit dan bumi serta seisinya, Engkaulah yang benar, janji-Mu adalah benar, pertemuan dengan-Mu adalah benar, firman-Mu adalah benar, Syurga itu benar, Neraka

itu benar, nabi-nabi adalah benar, Nabi Muhammad itu benar dan hari Kiamat itu benar. Ya Allah, kepada-Mu sajalah aku berserah diri, dengan-Mu sahaja aku beriman, kepada-Mu sajalah aku bertawakal, kepada-Mu aku kembali (bertaubat), dengan sebab-Mu aku sanggup berselisih (mempertahankan hujah), dan kepada-Mu sahaja aku menyerahkan urusan untuk diadili ... maka ampunilah dosaku yang telah aku kerjakan dan yang aku kemudikan, yang aku sembunyikan dan yang aku lakukan terang-terangan, dan apa sahaja yang Engkau lebihmengetahui daripadaku. Engkaulah yang awal dan Engkaulah yang akhir. Tiada Tuhan selain Engkau. Dan tiada daya upaya dan kekuatan melainkan dengan pertolongan Allah."

6 SUNAT ISYRAQ (الإِشْرَاقُ)

Solat sunat isyraq ini dilakukan 2 rakaat **setelah matahari terbit** iaitu setelah matahari naik segalah sekitar jam 7.30 pagi hingga 8.00 pagi atau sama seperti waktu sembahyang dhuha.

♦ Lafaz niatnya:

أُصَلِّي سُنَّةَ الْإِشْرَاقِ رَكَعَتَيْنِ
لِلَّهِ تَعَالَى.

Maksudnya: "Sengaja aku solat sunat isyraq dua rakaat kerana Allah Taala."

♦ Rakaat pertama: Sesudah al-Fatihah dibaca surah al-Kafirun.

♦ Rakaat kedua: Dibaca selepas al-Fatihah, surah al-Ikhlâs. Seterusnya selepas salam dibaca doa seperti berikut:

الْحَمْدُ لِلَّهِ الَّذِي جَعَلَ هَذَا
الْيَوْمَ عَافِيَةً، وَجَاءَ بِالشَّمْسِ
مِنْ مَطْلَعِهَا. اللَّهُمَّ ارزُقْنِي
خَيْرَ هَذَا الْيَوْمِ، وَادْفَعْ عَنِّي

شَرَّهُ. اللَّهُمَّ نَوِّرْ قَلْبِي بِنُورِ
هَدَايَتِكَ كَمَا نَوَّرْتَ الْأَرْضَ
بِنُورِ شَمْسِكَ أَبَدًا بِرَحْمَتِكَ
يَا أَرْحَمَ الرَّاحِمِينَ.

Maksudnya: "Segala puji bagi Allah yang menjadikan hari ini sejahtera dan telah menerbitkan matahari dari tempat terbitnya. Ya Allah, kurniakanlah kepadaku kebaikan pada hari ini dan hindarkan daku daripada kejahatannya. Ya Allah, terangilah hatiku dengan cahaya petunjuk Engkau sebagaimana Engkau terangi bumi ini dengan cahaya matahari-Mu selama-lamanya, dengan rahmat-Mu wahai Tuhan yang Maha Pengasih."

7 SUNAT TASBIH (التَّسْبِيحُ)

Disebut solat tasbih kerana kebetulan dalam solat ini terdapat **300 tasbih**.

Tasbihnya ialah:

سُبْحَانَ اللَّهِ، وَالْحَمْدُ لِلَّهِ،
وَلَا إِلَهَ إِلَّا اللَّهُ، وَاللَّهُ أَكْبَرُ،
وَلَا حَوْلَ وَلَا قُوَّةَ إِلَّا بِاللَّهِ
الْعَلِيِّ الْعَظِيمِ.

Maksudnya: "Maha Suci Allah, segala pujian hanyalah bagi Allah, tiada tuhan selain Allah, Allah Maha Besar, dan tiada daya serta upaya melainkan dengan Allah Yang Maha Tinggi lagi Maha Agung."

- ♦ **Masanya:** Malam ataupun siang. Sekiranya waktu malam hendaklah dikerjakan 4 rakaat dua salam. Apabila dilakukan pada waktu siang hendaklah dikerjakan 4 rakaat satu salam sahaja.

◆ **Lafaz niatnya:**

أَصَلِّي سُنَّةَ التَّسْبِيحِ رَكَعَتَيْنِ
لِلَّهِ تَعَالَى.

Maksudnya: "Sengaja aku solat sunat tasbih dua rakaat kerana Allah Taala."

◆ **Bacaan pada rakaat yang**

pertama: Surah Yasin (يس)

◆ **Bacaan pada rakaat yang kedua:**

Surah al-Waqiah (الواقعة)

◆ **Bacaan pada rakaat yang ketiga:**

Surah ad-Dukhan (الدخان)

◆ **Bacaan pada rakaat yang**

keempat: Surah al-Mulk (الملك)

◆ **Ataupun boleh dibaca surah:**

Rakaat pertama : Adh-Dhuha (الضحى).

Rakaat kedua : Asy-Syarh (الشرح).

Rakaat ketiga : Al-Kautsar (الكوثر).

Rakaat keempat : An-Nashr (النصر).

◆ **Ataupun:**

Rakaat pertama : Az-Zalzalah (الزلزلة).

Rakaat kedua : Al-'Adiyat (العدايات).

Rakaat ketiga : An-Nashr (النصر).

Rakaat keempat : Al-Ikhlash (الإخلاص).

◆ **Ataupun:**

Rakaat pertama : At-Takatsur (التكاثر).

Rakaat kedua : Al-'Ashr (العصر).

Rakaat ketiga : Al-Kafirun (الكافرون).

Rakaat keempat : Al-Ikhlash (الإخلاص).

**CARA MELAKSANAKANNYA:
PADA TIAP-TIAP RAKAAT
HENDAKLAH DILAKUKAN
SEBAGAIMANA BERIKUT:**

- ◆ Selepas selesai membaca **doa iftitah, al-Fatihah** dan **surah**, barulah dibaca **tasbih sebanyak**

15 kali ataupun membaca **tasbih selepas doa iftitah sebanyak 15 kali**. Kemudian setelah membaca **surah** bacalah pula **tasbih 10 kali**. Dan ia tidak perlu lagi dibaca semasa duduk istirahat.

- ◆ Semasa **rukuk**, sesudah membaca bacaannya, baca **tasbih sebanyak 10 kali**.

- ◆ Semasa **iktidal** dibaca **tasbih 10 kali**.

- ◆ Semasa **sujud** dibaca **tasbih 10 kali**.

- ◆ **Duduk antara dua sujud** dibaca **tasbih 10 kali**.

- ◆ **Sujud** yang kedua dibaca **tasbih 10 kali**.

- ◆ Apabila hendak **berdiri semula** (semasa duduk istirahat) dibaca pula **tasbih 10 kali**.

Maka jumlah tasbih kesemuanya pada rakaat yang pertama ialah **75 kali**. Dan begitulah seterusnya pada rakaat kedua, ketiga dan keempat.

Sekiranya **terlupa** membaca tasbih pada sesetengah tempat bolehlah **dibaca di tempat rukun berikutnya** untuk tidak mengurangkan tasbih sebagaimana yang telah ditetapkan. Selepas salam ucapkanlah doa:

يَا اللَّهُ، يَا رَحْمَنُ، يَا رَحِيمُ،
يَا حَيُّ، يَا قَيُّوْمُ، يَا ذَا
الْجَلَالِ وَالْإِكْرَامِ.

Maksudnya: "Ya Allah wahai Tuhan yang Maha Pengasih dan Penyayang, wahai Tuhan yang hidup, wahai Tuhan yang Berdiri, wahai Tuhan yang mempunyai keagungan dan kemuliaan."

- ◆ Setelah itu **berdoa** pula sebanyak **lima kali**.

يَا أَهْلَ التَّقْوَى وَأَهْلَ
الْمَغْفِرَةِ، يَا ذَاكِرَ الذَّاكِرِينَ.
تُبِّ عَلَيَّ تَوْبَةً نُّصُوحًا،
وَزِدْنِي بِفَضْلِ رَحْمَتِكَ نُورًا
وَزَهْرًا وَوُضُوحًا، يَا أَرْحَمَ
الرَّاحِمِينَ.

Maksudnya: "Wahai ahli takwa dan ahli keampunan, wahai yang mengingatkan orang yang mengingat, berilah aku taubat nasuha dan tambahkan kepadaku dengan kelebihan rahmat-Mu, cahaya, keterangan dan kejelasan untukku wahai Tuhan yang Maha Pengasih."

8 SUNAT HAJAT (الْحَاجَةُ)

Bagi mereka yang **mempunyai hajat** atau kesulitan dalam sesuatu hal hendaklah solat hajat dua belas rakaat dengan enam salam.

Tiap-tiap dua rakaat satu salam. Pada tiap-tiap rakaat sesudah **al-Fatihah** dibaca **ayat al-Kursi** dan **surah al-Ikhlâs**. **Di dalam sujud yang terakhir kita memohon kepada Allah mengenai perkara yang dihajati.**

- ◆ **Lafaz niatnya:**

أُصَلِّي سُنَّةَ الْحَاجَةِ رَكَعَتَيْنِ
لِلَّهِ تَعَالَى.

Maksudnya: "Sengaja aku solat sunat hajat dua rakaat kerana Allah Taala."

- *Sujud adalah tempat yang paling afdal untuk memohon doa dan hajat.*



Seelok-elok solat hajat ini dilakukan pada waktu **tengah malam** sama ada pukul satu, dua atau tiga pagi.

Setelah bangun daripada tidur terlebih dahulu hendaklah **solat tahajud**. Setelah selesai hendaklah duduk **iftirasy** dan membaca **istighfar** sebanyak **71 kali** sebagaimana berikut:

أَسْتَغْفِرُ اللَّهَ رَبِّي مِنْ كُلِّ
ذَنْبٍ وَأَتُوبُ إِلَيْكَ.

Kemudian, diiringi pula dengan **selawat** ke atas Nabi sebanyak **71 kali** juga iaitu:

اللَّهُمَّ صَلِّ عَلَي سَيِّدِنَا
مُحَمَّدٍ صَلَاةَ الرِّضَا، وَارْضَ
عَنْ أَصْحَابِهِ الرِّضَا.

Kemudian dibacakan al-Fatihah sekali untuk dihadihkan kepada Nabi Muhammad SAW, arwah kaum Muslimin Muslimat dan arwah ibu bapa. Selepas itu barulah dimulakan solat hajat ini sebagaimana berikut:

Solat hajat yang **paling afdal ialah 12 rakaat, 6 kali salam**. Pada tiap-tiap rakaat selain daripada yang disebutkan di atas tadi, boleh juga (selepas al-Fatihah) dibaca surah al-Ikhlâs 11 kali.

Apabila berada di dalam **sujud yang terakhir**, doa berikut dibaca:

لَا إِلَهَ إِلَّا اللَّهُ الْحَلِيمُ الْكَرِيمُ،
 سُبْحَانَ اللَّهِ رَبِّ الْعَرْشِ
 الْعَظِيمِ. الْحَمْدُ لِلَّهِ رَبِّ
 الْعَالَمِينَ، أَسْأَلُكَ مُوجِبَاتِ
 رَحْمَتِكَ، وَعَزَائِمَ مَغْفِرَتِكَ،
 وَالْغَنِيمَةَ مِنْ كُلِّ بَرٍّ،
 وَالسَّلَامَةَ مِنْ كُلِّ إِثْمٍ. لَا
 تَدْعُ لِي ذَنْبًا إِلَّا غَفَرْتَهُ، وَلَا
 هَمًّا إِلَّا فَرَجْتَهُ، وَلَا حَاجَةً
 هِيَ لَكَ رِضًا إِلَّا قَضَيْتَهَا يَا
 أَرْحَمَ الرَّاحِمِينَ.

Selepas selesai bacaan ini sebanyak **41 kali**, barulah diminta apa yang dihajati. Seterusnya lakukanlah solat ini satu malam, tiga atau tujuh malam. Ini bergantung kepada penting dan sulitnya maksud atau perkara-perkara yang dihajatkan itu.

Walau bagaimanapun solat hajat ini boleh dilakukan mengikut cara yang berlainan dan lebih mudah daripada yang di atas:

♦ **Dua rakaat sahaja.**

♦ Bacaan pada rakaat yang pertama dibaca al-Fatihah dan **surah al-Kafirun** (قُلْ يَا أَيُّهَا الْكَافِرُونَ) (10 kali) dan pada rakaat kedua dibaca al-Fatihah dan **surah al-Ikhlash** (قُلْ هُوَ اللَّهُ أَحَدٌ) (10 kali).

♦ Di dalam sujud yang terakhir, dibaca:

a **Ayat 201** daripada surah **al-Baqarah** (10 kali):

رَبَّنَا آتِنَا فِي
 الدُّنْيَا حَسَنَةً وَفِي
 الآخِرَةِ حَسَنَةً وَقِنَا
 عَذَابَ النَّارِ ﴿٢٠١﴾

b **Selawat** ke atas Nabi SAW (10 kali):

اللَّهُمَّ صَلِّ عَلَى سَيِّدِنَا
 مُحَمَّدٍ وَعَلَى آلِ سَيِّدِنَا
 مُحَمَّدٍ

c **Zikir** (10 kali):

لَا حَوْلَ وَلَا قُوَّةَ إِلَّا بِاللَّهِ
 الْعَلِيِّ الْعَظِيمِ

♦ Kemudian, mintalah apa yang dihajati.

9

SUNAT TAHIYAT MASJID (تَحِيَّةُ الْمَسْجِدِ)

Solat sunat tahiyyat masjid (untuk menghormati masjid) ini dilakukan semasa seseorang itu memasuki masjid sebagaimana yang diriwayatkan daripada Rasulullah SAW yang bermaksud:

“Apabila kamu masuk masjid janganlah kamu duduk sebelum kamu menunaikan solat dua rakaat.”

♦ **Lafaz niatnya:**

أُصَلِّي سُنَّةَ تَحِيَّةِ الْمَسْجِدِ
رَكَعَتَيْنِ لِلَّهِ تَعَالَى.

Maksudnya: “Sengaja aku solat sunat tahiyat masjid dua rakaat kerana Allah Taala.”

- ♦ Bacaannya: Bolehlah dibaca selepas al-Fatihah **mana-mana surah** yang disukai.

Bila duduk dalam masjid sunat **beriktikaf**. Lafaz niat iktikaf iaitu:

نَوَيْتُ الْإِعْتِكَافَ فِي هَذَا
الْمَسْجِدِ لِلَّهِ تَعَالَى.

Maksudnya: “Sengaja aku iktikaf di dalam masjid ini kerana Allah Taala.”

10 SUNAT TAUBAT (التَّوْبَةُ)

Solat sunat taubat ini dilakukan sesudah seseorang itu **menginsafi kesalahan dirinya sendiri** lantas memohon keampunan daripada Allah SWT.

Cara solat ini sama sahaja dengan solat yang lain, iaitu dua rakaat sahaja.

♦ **Lafaz niatnya:**

أُصَلِّي سُنَّةَ التَّوْبَةِ رَكَعَتَيْنِ لِلَّهِ
تَعَالَى.

Maksudnya: “Sengaja aku solat sunat taubat dua rakaat kerana Allah Taala.”

Bacaannya: Bolehlah dibaca selepas al-Fatihah **mana-mana surah** yang disukai.

SYARAT-SYARAT TAUBAT

- 1 **Menyesal** terhadap perbuatan yang lalu.
- 2 **Meninggalkan perbuatan tersebut.**
- 3 Bercita-cita **tidak akan melakukan perbuatan itu lagi.**

Tetapi apabila melakukan perbuatan dosa terhadap manusia umpamanya mencuri, mengumpat, memukul dan sebagainya maka hendaklah ditambah lagi satu syarat iaitu **memulangkan semula** barang yang dicuri dan **memberitahu** kesalahan yang telah dilakukan.

11 SUNAT MUSAFIR (المُسَافِرِ)

Apabila seseorang itu ingin musafir dalam erti kata **menempuh perjalanan lebih daripada dua marhalah** maka disunatkan baginya melakukan solat sunat dua rakaat kerana musafir.

♦ **Lafaz niatnya:**

أُصَلِّي رَكَعَتَيْنِ لِلْمُسَافِرِ لِلَّهِ
تَعَالَى.

Maksudnya: “Sengaja aku solat dua rakaat sunat untuk bermusafir kerana Allah Taala.”

- ♦ **Bacaannya:** Bolehlah dibaca selepas al-Fatihah **mana-mana surah** yang disukai.

SOLAT SUNAT YANG DIKERJAKAN SECARA BERJEMAAH

SOLAT DUA HARI RAYA

Solat **sunat Aidilfitri** (1 Syawal) dan solat **sunat Aidiladha** (10 Zuhijjah) amat dianjurkan (**sunat muakkad**) dikerjakan beramai-ramai di masjid atau di tengah padang.

Waktu mengerjakannya: Antara ketika mula terbit matahari sekadar segalah hingga tergelincirnya matahari.

Rukun, syarat serta **sunat** sama dengan solat biasa. Cuma pada **rakaat pertama** ada **takbir sebanyak 7 kali** dan **rakaat kedua takbir 5 kali**.

Sesudah setiap kali takbir di atas, dibaca:

سُبْحَانَ اللَّهِ، وَالْحَمْدُ لِلَّهِ،
وَلَا إِلَهَ إِلَّا اللَّهُ، وَاللَّهُ أَكْبَرُ،
وَلَا حَوْلَ وَلَا قُوَّةَ إِلَّا بِاللَّهِ
الْعَلِيِّ الْعَظِيمِ.

Maksudnya: "Maha Suci Allah, segala puji hanya untuk Allah, tiada Tuhan selain Allah dan Allah itu Maha Besar. Tiada daya dan upaya kecuali dengan pertolongan Allah Yang Maha Tinggi lagi Maha Agung."

Diikuti dengan bacaan Fatihah, mana-mana surah dan rukun-rukun lain seperti solat biasa. Khutbah pula dibacakan oleh khatib selepas selesai solat.

Dianjurkan membaca takbir:

اللَّهُ أَكْبَرُ، اللَّهُ أَكْبَرُ، اللَّهُ أَكْبَرُ.
لَا إِلَهَ إِلَّا اللَّهُ، وَاللَّهُ أَكْبَرُ. اللَّهُ
أَكْبَرُ وَلِلَّهِ الْحَمْدُ.

SOLAT TARAWIH PADA BULAN RAMADHAN

Solat tarawih ialah **solat selepas waktu isyak** dalam **bulan Ramadhan**. Solat ini hukumnya **sunat muakkad**, boleh dilakukan sendiri atau berjemaah. Di Malaysia solat ini biasanya dikerjakan sebanyak **8 atau 20 rakaat**, diikuti dengan **solat witr 3 rakaat**. Lebih baik dengan cara berjemaah.

♦ Lafaz niat solat sendiri:

أُصَلِّي سُنَّةَ التَّرَاوِيحِ رَكَعَتَيْنِ
لِلَّهِ تَعَالَى.

Maksudnya: "Sengaja aku solat sunat tarawih dua rakaat kerana Allah Taala."

♦ Lafaz niat solat berjemaah

أُصَلِّي سُنَّةَ التَّرَاوِيحِ رَكَعَتَيْنِ
إِمَامًا / مَأْمُومًا لِلَّهِ تَعَالَى.

Maksudnya: "Sengaja aku solat sunat tarawih dua rakaat (menjadi imam / makmum) kerana Allah Ta'ala."

Pada setiap rakaat surah yang dibaca selepas al-Fatihah adalah menurut yang dikehendaki tapi **diutamakan surah al-Ikhlash**. Ia akan disentuh dengan lebih lanjut dalam bab "Puasa" nanti.

TEKNIK KHUSYUK DALAM SOLAT

Antara teknik untuk mendapat khusyuk dalam solat dan kemanisan beribadah.

1	Sentiasa melaksanakan solat berjemaah , (yang paling afdal ialah di masjid).	10	Memenuhi dada dengan perasaan takut dan rendah diri terhadap Allah yang melihat segala gerak-geri kita.
2	Menjaga makanan dan minuman agar terjamin halalnya.	11	Memahami segala bacaan dalam solat termasuk ayat-ayat Quran dan segala zikir.
3	Membanyakkan sedekah kepada fakir miskin.	12	Sebelum mengangkat takbir, membaca surah an-Nas, selawat atas Nabi SAW , istighfar dan apa-apa bacaan untuk menjauhkan gangguan syaitan.
4	Jangan bersolat dengan menanggung untuk membuang air besar atau air kecil dan perkemaskan segala urusan supaya tidak timbul kebimbangan dalam solat.	13	Memandang ke tempat sujud dan tidak terlalu banyak menggerakkan anggota dan berpaling semasa dalam bersolat.
5	Mengambil wuduk dengan sempurna supaya air mengenai semua anggota yang wajib serta mengingati niat atau doa apabila air melalui setiap anggota.	14	Memusatkan seluruh ingatan kepada solat.
6	Memakai pakaian yang bersih dan kemas seperti hendak menghadap pembesar negeri.	15	Memanjangkan sedikit tempoh semasa rukuk dan sujud .
7	Tempat sujud dipastikan supaya tidak ada gambar yang mengganggu fikiran atau membimbangkan hati.	16	Memastikan tidak ada gangguan dalam kawasan kita bersolat.
8	Mengingati mati dan kemungkinan itu merupakan solat yang terakhir sekali dalam hidup.	17	Jangan memandangi ke kiri dan ke kanan.
9	Menyedari bahawa ia sedang berhadapan dengan Allah yang Maha Agung dan Maha Mengetahui segala rahsia hamba-Nya.		



- Pusat pandangan mata kepada tempat sujud agar lebih khusyuk.

DOA

An-Nu'man Ibn Basyir meriwayatkan daripada Nabi SAW:

إِنَّ الدُّعَاءَ هُوَ الْعِبَادَةُ.

Maksudnya: "Sesungguhnya doa itu ialah ibadah."⁵⁴

Firman Allah SWT:

وَقَالَ رَبُّكُمْ ادْعُونِي
أَسْتَجِبْ لَكُمْ

Maksudnya: Dan Tuhan kamu berfirman: "Berdoalah kepada-Ku, nescaya Aku perkenankan untukmu."
(Surah Ghafir 40: 60)

ADAB-ADAB BERDOA

- 1 Dalam keadaan **berwuduk**.
- 2 Dalam keadaan **menutup aurat**.
- 3 **Menghadap** ke kiblat.
- 4 Dalam keadaan **khusyuk** dan **tawaduk**.
- 5 **Tidak tergesa-gesa**.
- 6 Dimulai dengan **memuji kebesaran Allah**.
- 7 Kemudian **berselawat** ke atas Baginda Rasulullah SAW.
- 8 Membaca doa itu dengan cara **penuh harapan** akan **dikabulkan**.
- 9 **Diakhiri** dengan **selawat dan salam**.
- 10 Seeloknya kita **mengetahui isi dan makna** doa itu.

SYARAT DOA MAKBUL

1

Menjaga makanan dan minuman supaya **tidak terambil** yang **haram** dan yang **syubhah**.

2

Harta yang digunakan jelas **bersih dan halal** punca perolehannya.

3

Tidak melakukan perbuatan **maksiat**.

4

Hindarkan **fikiran** daripada perkara-perkara yang **tidak baik**.

⁵⁴ Hadis riwayat Abu Daud (1479), at-Tirmizi (2969), an-Nasa'i (11464), Ibnu Majah (3828). Al-Hakim menyatakan bahawa hadis ini adalah sahih manakala at-Tirmizi mengatakan ia hasan sahih.

WAKTU YANG BAIK UNTUK BERDOA

- 1 Pada **malam al-Qadar** (sepuluh malam terakhir yang ganjil dalam bulan Ramadhan).
- 2 Pada **hari Arafah** (9 Zulhijjah ketika jemaah haji wukuf di Arafah).
- 3 Pada **bulan Ramadhan**.
- 4 Pada **malam Jumaat**.
- 5 Pada **hari Jumaat**.
- 6 **Waktu berjumaat**, lebih-lebih lagi ketika imam duduk di mimbar sampai imam mengucapkan salam.
- 7 Pada **tengah malam**.
- 8 **Seperdua malam** yang kedua (selepas jam 12 malam).
- 9 **Sepertiga malam** yang **pertama** (jam 6 sampai 10 malam).
- 10 **Sepertiga malam** yang **terakhir** (selepas jam 2 pagi).
- 11 Pada **waktu sahur** (sebelum fajar).
- 12 **Sesudah berwuduk**.
- 13 Ketika orang azan untuk solat.
- 14 **Antara azan dan iqamat**.
- 15 Ketika orang **mengucapkan iqamat**.
- 16 Ketika **berbaris** (jalan bersama) **menuju medan perang sabil** (peperangan mempertahankan ajaran Islam).
- 17 Dalam pertempuran di **medan perang**.
- 18 Pada **akhir tiap-tiap solat fardu**.
- 19 Pada **waktu sedang sujud** (dalam solat atau di luar solat).
- 20 Ketika **sedang membaca al-Quran**.
- 21 Setelah **tamat membaca al-Quran**.
- 22 Ketika **minum air zamzam**.
- 23 Pada **waktu ayam jantan berkokok** (pada waktu pagi).
- 24 Pada **saat berkumpulnya kaum Muslimin** kerana **agama**.
- 25 Pada **waktu berkumpul untuk berzikir** (iaitu berkumpul untuk menyebut kebesaran Allah, bertakbir, bertahmid dan bertasbih, atau berkumpul membaca dan mempelajari al-Quran, atau berkumpul menerima pelajaran agama Islam).
- 26 Ketika **menutupkan mata** orang yang **telah mati**.
- 27 Pada waktu **turun hujan**.



Antara **sebab doa** seseorang **ditolak** adalah kerana hatinya yang buta disebabkan sepuluh perkara:

SEBAB-SEBAB DOA DITOLAK

1	Mengenal Allah, tetapi tidak menunaikan suruhan-Nya .
2	Mengatakan cinta kepada Rasul Allah, tetapi meninggalkan sunnahnya .
3	Membaca al-Quran, tetapi tidak beramal dengannya.
4	Makan nikmat Allah, tetapi tidak bersyukur kepada-Nya .
5	Mengatakan syaitan musuhnya, tetapi tidak menentangnya .
6	Mengatakan Syurga itu benar, tetapi tidak beramal untuknya .
7	Mengatakan Neraka itu benar, tetapi tidak lari daripadanya .
8	Mengatakan mati itu benar, tetapi tidak bersedia untuknya .
9	Bangun daripada tidur lalu menceritakan segala keaiban manusia, tetapi melupakan keaiban diri sendiri .
10	Mengebumikan mayat-mayat (sahabat-sahabatnya) tetapi tidak mengambil iktibar daripada mereka .

WIRID-WIRID SELEPAS SOLAT FARDU

1 Bacaan Selepas Memberi Salam ke Kanan.

اللَّهُمَّ إِنَّا نَسْأَلُكَ رِضَاكَ
وَالْجَنَّةَ.

Maksudnya: "Ya Allah, sesungguhnya kami memohon kepada-Mu keredhaan-Mu dan Syurga."

2 Bacaan Selepas Memberi Salam ke Kiri.

i Ramai:

وَنَعُوذُ بِكَ مِنْ سَخَطِكَ
وَالنَّارِ.

Maksudnya: "Kami memohon perlindungan dengan-Mu daripada kemurkaan-Mu dan api Neraka."

ii Seorang:

وَأَعُوذُ بِكَ مِنْ سَخَطِكَ
وَالنَّارِ.

Maksudnya: "Aku memohon perlindungan dengan-Mu daripada kemurkaan-Mu dan api Neraka."

3 Bacaan Semasa Menyapu Tangan ke Muka.

بِسْمِ اللَّهِ الَّذِي لَا إِلَهَ إِلَّا
هُوَ الرَّحْمَنُ الرَّحِيمُ. اللَّهُمَّ
أَذْهَبْ عَنِّي الْهَمَّ وَالْحَزْنَ.

Maksudnya: "Dengan nama Allah yang tidak ada Tuhan melainkan Dia, Dialah Yang Maha Mengasihani lagi Maha Merahmati. Ya Allah, hapuskanlah daripadaku kegelisahan dan (perkara-perkara yang mendatangkan) dukacita."

4

Bacaan Semasa Masih Duduk dalam Tahiyat Akhir Selepas Salam.

الْحَمْدُ لِلَّهِ الَّذِي لَمْ يَخْذُ
وَلَدًا وَلَمْ يَكُنْ لَهُ شَرِيكٌ فِي
الْمَلِكِ وَلَمْ يَكُنْ لَهُ وَلِيٌّ مِّنَ
الْأَزْوَاجِ وَكَبْرَهُ تَكْبِيرًا

Maksudnya: Segala puji tertentu bagi Allah, yang tiada mempunyai anak, tiada bagi-Nya sekutu dalam urusan kerajaan-Nya, dan tiada bagi-Nya penolong disebabkan sesuatu kelemahan-Nya serta hendaklah engkau membesarkan serta memuliakan-Nya dengan sebenarnya.

(Surah al-Isra' 17: 111)

أَسْتَغْفِرُ اللَّهَ الْعَظِيمَ الَّذِي
لَا إِلَهَ إِلَّا هُوَ الْحَيُّ الْقَيُّومُ
وَأَتُوبُ إِلَيْكَ. (3 kali)

Maksudnya: "Aku memohon ampun kepada Allah Yang Maha Besar yang tiada Tuhan selain Dia, yang hidup lagi berdiri dengan sendiri-Nya, dan aku bertaubat kepada-Mu."

لَا إِلَهَ إِلَّا اللَّهُ وَحْدَهُ لَا شَرِيكَ
لَهُ، لَهُ الْمُلْكُ وَلَهُ الْحَمْدُ،
يُحْيِي وَيُمِيتُ وَهُوَ عَلَى كُلِّ
شَيْءٍ قَدِيرٌ. (10 kali)

Maksudnya: "Tiada Tuhan (yang disembah) melainkan Allah semata-mata, tiada sekutu bagi-Nya, bagi Allah seluruh kerajaan dan bagi-Nya juga segala kepujian. Dia menghidupkan dan mematikan, Dialah amat berkuasa atas segala sesuatu."

اللَّهُمَّ أَجِرْنَا مِنَ النَّارِ. (3 kali)

Maksudnya: "Ya Allah, jauhkanlah kami daripada api Neraka."

اللَّهُمَّ أَنْتَ السَّلَامُ، وَمِنْكَ
السَّلَامُ، وَإِلَيْكَ يُعُودُ
السَّلَامُ، فَحَيِّنَا رَبَّنَا بِالسَّلَامِ،
وَأَدْخِلْنَا الْجَنَّةَ دَارَ السَّلَامِ،
تَبَارَكْتَ رَبَّنَا وَتَعَالَيْتَ يَا ذَا
الْجَلَالِ وَالْإِكْرَامِ.

Maksudnya: "Ya Allah, Engkaulah Maha Sejahtera, daripada Engkaulah datangnye kesejahteraan, kepada Engkaulah kembalinya sejahtera itu. Oleh yang demikian hidupkanlah kami wahai Tuhan kami dengan selamat sejahtera dan masukkan kami ke Syurga Dar as-Salam. Maha Berkat Engkau wahai Tuhan kami dan Maha Tinggi Engkau, wahai Tuhan yang mempunyai segala kebesaran dan kemuliaan."

Kemudian baca beberapa ayat berikut:

أَعُوذُ بِاللَّهِ مِنَ الشَّيْطَانِ
الرَّجِيمِ.

Maksudnya: "Aku memohon perlindungan dengan Allah daripada syaitan yang direjam."

5 Baca al-Fatihah.

بِسْمِ اللَّهِ الرَّحْمَنِ الرَّحِيمِ
 ① الْحَمْدُ لِلَّهِ رَبِّ
 الْعَالَمِينَ ② الرَّحْمَنِ
 الرَّحِيمِ ③ مَلِكِ يَوْمِ
 الدِّينِ ④ إِيَّاكَ نَعْبُدُ
 وَإِيَّاكَ نَسْتَعِينُ ⑤
 اهْدِنَا الصِّرَاطَ الْمُسْتَقِيمَ ⑥
 صِرَاطَ الَّذِينَ أَنْعَمْتَ عَلَيْهِمْ
 غَيْرِ الْمَغْضُوبِ عَلَيْهِمْ وَلَا
 الضَّالِّينَ ⑦

Maksudnya: Dengan nama Allah Yang Maha Mengasihani lagi Maha Merahmati. Segala puji bagi Allah, Tuhan (yang memelihara dan mentadbirkan) sekalian alam. Yang Maha Mengasihani lagi Maha Merahmati. Penguasa hari Pembalasan (hari Akhirat). Kepada Engkaulah sahaja (ya Allah) kami sembah, dan kepada Engkaulah sahaja kami memohon pertolongan. Tunjukkan kami jalan yang lurus, iaitu jalan orang yang Engkau telah kurniakan nikmat kepada mereka. Bukan jalan orang yang Engkau murkai, dan bukan pula jalan orang yang sesat.

6 Baca Ayat 163 dan Ayat 255 (Ayat Kursi) Surah al-Baqarah.

وَإِلَهُكُمْ إِلَهٌُ وَاحِدٌ
 لَا إِلَهَ إِلَّا هُوَ الرَّحْمَنُ
 الرَّحِيمُ ① ② ③ ④ ⑤ ⑥ ⑦ ⑧ ⑨ ⑩ ⑪ ⑫ ⑬ ⑭ ⑮ ⑯ ⑰ ⑱ ⑲ ⑳ ㉑ ㉒ ㉓ ㉔ ㉕ ㉖ ㉗ ㉘ ㉙ ㉚ ㉛ ㉜ ㉝ ㉞ ㉟ ㊱ ㊲ ㊳ ㊴ ㊵ ㊶ ㊷ ㊸ ㊹ ㊺ ㊻ ㊼ ㊽ ㊾ ㊿

Maksudnya: "Tuhan kamu Tuhan Yang Esa, tiada Tuhan yang sebenarnya melainkan Dia. Tuhan Yang Maha Mengasihani lagi Maha Merahmati."

اللَّهُ لَا إِلَهَ إِلَّا هُوَ الْحَيُّ
 الْقَيُّومُ لَا تَأْخُذُهُ سِنَّةٌ وَلَا
 نَوْمٌ لَهُ مَا فِي السَّمَوَاتِ وَمَا
 فِي الْأَرْضِ مَنْ ذَا الَّذِي
 يَشْفَعُ عِنْدَهُ إِلَّا بِإِذْنِهِ يَعْلَمُ
 مَا بَيْنَ أَيْدِيهِمْ وَمَا خَلْفَهُمْ
 وَلَا يُحِيطُونَ بِشَيْءٍ مِّنْ
 عِلْمِهِ إِلَّا بِمَا شَاءَ وَسِعَ
 كُرْسِيُّهُ السَّمَوَاتِ وَالْأَرْضَ
 وَلَا يَئُودُهُ حِفْظُهُمَا وَهُوَ
 الْعَلِيُّ الْعَظِيمُ ① ② ③ ④ ⑤ ⑥ ⑦ ⑧ ⑨ ⑩ ⑪ ⑫ ⑬ ⑭ ⑮ ⑯ ⑰ ⑱ ⑲ ⑳ ㉑ ㉒ ㉓ ㉔ ㉕ ㉖ ㉗ ㉘ ㉙ ㉚ ㉛ ㉜ ㉝ ㉞ ㉟ ㊱ ㊲ ㊳ ㊴ ㊵ ㊶ ㊷ ㊸ ㊹ ㊺ ㊻ ㊼ ㊽ ㊾ ㊿

Maksudnya: Allah, tiada Tuhan (yang berhak disembah) melainkan Dia, Yang Tetap Hidup, Yang Mentadbir Urusan sekalian makhluk-Nya. Yang tidak mengantuk usahkan tidur. Bagi-Nya segala yang ada di langit dan bumi. Tiada sesiapa yang dapat memberi syafaat (pertolongan) di sisi-Nya. Dia mengetahui apa yang ada di hadapan mereka dan apa yang di belakang mereka, sedang mereka tidak mengetahui sesuatu pun daripada (kandungan) ilmu Allah melainkan apa yang Allah kehendaki (memberitahu kepadanya). Luasnya Kursi Allah (ilmu-Nya dan kekuasaan-Nya) meliputi langit dan bumi. Tiadalah menjadi keberatan kepada Allah menjaga serta memelihara kedua-duanya, dan Dialah Yang Maha Tinggi (dapat kemuliaan-Nya), lagi Maha Besar (kekuasaan-Nya).

7 Ayat 284 surah al-Baqarah.

﴿لِلَّهِ مَا فِي السَّمٰوٰتِ وَمَا
فِي الْاَرْضِؕ وَاِنْ تُبَدُّوْا مَا
فِيْ اَنْفُسِكُمْ اَوْ تَخَفُوْهُ
يُحٰسِبِكُمْ بِهٖ اللّٰهُ فَيَغْفِرُ
لِمَنْ يَشَآءُ وَيُعَذِّبُ مَنْ
يَشَآءُؕ وَاللّٰهُ عَلٰى كُلِّ شَيْءٍ
قَدِيْرٌ﴾

Maksudnya: Segala yang ada di langit dan yang ada di bumi ialah kepunyaan Allah. Jika kamu melahirkan apa yang ada di dalam hati kamu atau kamu sembunyikannya, nescaya Allah akan menghitung kamu dengannya. Lalu Ia mengampunkan sesiapa yang dikehendaki-Nya dan menyiksa sesiapa yang dikehendaki-Nya, dan (ingatlah), Allah Maha Kuasa ke atas setiap sesuatu.

8 Ayat 285 surah al-Baqarah.

﴿ءَاْمَنَ الرَّسُوْلُ بِمَا اُنزِلَ
اِلَيْهٖ مِنْ رَّبِّهٖؕ وَالْمُؤْمِنُوْنَ كُلُّ
ءَاْمَنَ بِاللّٰهِ وَمَلٰئِكْتِهٖٓ وَكُتُبِهٖٓ
وَرُسُلِهٖؕ لَا نُفَرِّقُ بَيْنَ اَحَدٍ
مِّنْ رُّسُلِهٖؕ وَقَالُوْا سَمِعْنَا
وَاَطَعْنَا غُفْرَانَكَ رَبَّنَا
وَإِلَيْكَ الْمَصِيْرُ﴾

Maksudnya: Rasul telah beriman kepada apa yang telah diturunkan kepadanya daripada Tuhannya, dan begitu juga orang-orang yang beriman; semuanya beriman kepada Allah, malaikat-malaikat-Nya, kitab-kitab-Nya dan rasul-rasul-Nya. (Mereka berkata:) "Kami tidak membezakan antara seorang dengan yang lain daripada rasul-rasul-Nya." Mereka berkata lagi: "Kami dengar dan kami taat, (kami pohonkan) keampunan-Mu wahai Tuhan kami, dan kepada-Mu jualah kami kembali."

9 Ayat 286 Surah al-Baqarah.

﴿لَا يُكَلِّفُ اللّٰهُ نَفْسًا اِلَّا
وُسْعَهَا لَهَا مَا كَسَبَتْ وَعَلَيْهَا
مَا اكْتَسَبَتْ رَبَّنَا لَا تُؤَاخِذْنَا
اِنْ نَسِينَا اَوْ اَخْطَاْنَا رَبَّنَا
وَلَا تَحْمِلْ عَلَيْنَا اِصْرًا
كَمَا حَمَلْتَهُ عَلٰى الَّذِيْنَ
مِنْ قَبْلِنَا رَبَّنَا وَلَا تُحَمِّلْنَا
مَا لَا طَاقَةَ لَنَا بِهٖؕ وَاَعْفُ
عَنَّا وَاغْفِرْ لَنَا وَاَرْحَمْنَا اَنْتَ
مَوْلَانَا فَاَنْصُرْنَا عَلٰى الْقَوْمِ
الْكٰفِرِيْنَ﴾

Maksud: Allah tidak memberati seseorang melainkan apa yang terdaya olehnya. Ia mendapat pahala kebaikan apa yang diusahakannya, dan ia juga menanggung dosa kejahatan yang diusahakan. (Mereka berdoa dengan berkata): "Wahai Tuhan kami!

Janganlah Engkau menghukum kami salah jika kami lupa atau tersalah. Wahai Tuhan kami! Janganlah bebaskan kami dengan bebanan yang berat sebagaimana Engkau telah bebaskan ke atas orang yang terdahulu daripada kami. Wahai Tuhan kami! Janganlah Engkau pikulkan kepada kami apa yang tidak terdaya kami memikulnya. Maafkanlah kesalahan kami, ampunkan dosa kami dan berilah rahmat kepada kami. Engkaulah penolong kami, oleh itu, tolonglah kami (untuk mencapai kemenangan) ke atas kaum yang kafir.”

10 Ayat 18 Surah Ali 'Imran.

﴿ شَهِدَ اللَّهُ أَنَّهُ لَا إِلَهَ إِلَّا هُوَ وَالْمَلَائِكَةُ وَأُولُو الْعِلْمِ قَائِمًا بِالْقِسْطِ لَا إِلَهَ إِلَّا هُوَ الْعَزِيزُ الْحَكِيمُ ﴾

Maksudnya: Allah telah bersaksi, bahawasanya tiada Tuhan (yang berhak disembah) melainkan Dia, dan begitu juga malaikat-malaikat serta orang-orang yang berilmu (mengakui dan menegaskan yang demikian itu), mentadbir dengan adil. Tiada Tuhan (yang berhak disembah) melainkan Dia Yang Maha Berkuasa lagi Maha Bijaksana.

11 Ayat 19 surah Ali 'Imran.

﴿ إِنَّ الدِّينَ عِنْدَ اللَّهِ الْإِسْلَامُ ﴾

Maksudnya: Sesungguhnya agama (yang benar dan diredhai) di sisi Allah ialah Islam.

12 Ayat 26–27 surah Ali 'Imran.

﴿ قُلِ اللَّهُمَّ مَلِكُ الْمَلِكِ تُوتِي الْمَلِكَ مِمَّنْ تَشَاءُ وَتَنْزِعُ الْمَلِكَ مِمَّنْ تَشَاءُ وَتُعِزُّ مَنْ تَشَاءُ وَتُذِلُّ مَنْ تَشَاءُ بِإِذْنِكَ الْخَيْرُ إِنَّكَ عَلَى كُلِّ شَيْءٍ قَدِيرٌ ﴾

﴿ ٢٦ ﴾ تُولِجُ اللَّيْلَ فِي النَّهَارِ وَتُولِجُ النَّهَارَ فِي اللَّيْلِ وَتُخْرِجُ الْحَيَّ مِنَ الْمَيِّتِ وَتُخْرِجُ الْمَيِّتَ مِنَ الْحَيِّ وَتَرْزُقُ مَنْ تَشَاءُ بِعَيْرِ حِسَابٍ ﴿ ٢٧ ﴾

Maksudnya: Katakanlah (wahai Muhammad, “Ya Allah, Pemilik Kerajaan! Engkaulah yang memberi kuasa pemerintahan kepada sesiapa yang Engkau kehendaki, dan Engkaulah yang mencabut kuasa pemerintahan daripada sesiapa yang Engkau kehendaki. Engkaulah yang memuliakan sesiapa yang Engkau kehendaki, dan Engkau jugalah yang menghina sesiapa yang Engkau kehendaki. Dalam kekuasaan Engkau sahaja adanya segala kebaikan. Sesungguhnya Engkau Maha Kuasa atas setiap sesuatu. Engkaulah (wahai Tuhan) yang memasukkan waktu malam ke dalam waktu siang, dan Engkaulah yang memasukkan waktu siang ke dalam waktu malam. Engkaulah yang mengeluarkan sesuatu yang hidup daripada benda yang mati, dan Engkau jugalah yang mengeluarkan benda yang mati daripada sesuatu yang hidup. Engkau jugalah yang memberi rezeki kepada sesiapa yang Engkau kehendaki, dengan tiada hitungan hisabnya.”

WIRID TAMBAHAN SELEPAS MAGHRIB DAN SUBUH

1 Surah asy-Syarhi.

بِسْمِ اللَّهِ الرَّحْمَنِ الرَّحِيمِ
 ﴿١﴾ أَلَمْ نَشْرَحْ لَكَ صَدْرَكَ
 وَوَضَعْنَا عَنكَ وِزْرَكَ
 الَّذِي أَنْقَضَ ظَهْرَكَ ﴿٢﴾ وَرَفَعْنَا
 لَكَ ذِكْرَكَ ﴿٤﴾ فَإِنَّ مَعَ الْعُسْرِ يُسْرًا
 ﴿٥﴾ إِنَّ مَعَ الْعُسْرِ يُسْرًا ﴿٦﴾ فَإِذَا
 فَرَغْتَ فَانصَبْ ﴿٧﴾ وَإِلَىٰ رَبِّكَ
 فَارْغَبْ ﴿٨﴾

Maksudnya: Dengan nama Allah Yang Maha Mengasihani lagi Maha Murahmati. Bukankah Kami telah melapangkan dada kamu (wahai Muhammad serta mengisi dengan iman dan hidayat petunjuk), Kami telah ringankan daripadamu bebanan (menyiarkan Islam) yang memberati tanggunganmu (dengan memberikan berbagai-bagai kemudahan dalam melaksanakannya), dan Kami telah meninggikan bagimu sebutan namamu (dengan mengurniakan pangkat nabi dan berbagai-bagai kemuliaan)? Maka (tetaplah kepercayaanmu bahawa) sesungguhnya setiap kesukaran disertai kemudahan, (sekali lagi ditegaskan) sesungguhnya setiap kesukaran disertai kemudahan. Kemudian apakala engkau telah selesai (daripada sesuatu amal soleh) maka bersungguh-sungguhlah engkau berusaha (mengerjakan amal soleh yang lain) dan kepada Tuhanmu sahaja hendaklah engkau inginkan, (iaitu rendahkanlah dirimu kepada-Nya.)

2 Surah al-Ikhlash 1 atau 3 kali.

بِسْمِ اللَّهِ الرَّحْمَنِ الرَّحِيمِ
 ﴿١﴾ قُلْ هُوَ اللَّهُ أَحَدٌ
 اللَّهُ الصَّمَدُ ﴿٢﴾ لَمْ
 يَكِلْهُ وَلَمْ يُولَدْ ﴿٣﴾
 وَلَمْ يَكُنْ لَهُ كُفُوًا
 أَحَدٌ ﴿٤﴾

Maksudnya: Dengan nama Allah Yang Maha Mengasihani lagi Maha Murahmati. Katakanlah (wahai Muhammad), "Tuhanku ialah Allah Yang Maha Esa: Allah yang menjadi tumpuan sekalian makhluk untuk memohon sebarang hajati. Ia tidak beranak dan tidak diperanakkan, dan tidak ada sesiapa pun yang setara dengan-Nya."

3 Surah al-Falaq 1 atau 3 kali.

بِسْمِ اللَّهِ الرَّحْمَنِ الرَّحِيمِ
 ﴿١﴾ قُلْ أَعُوذُ بِرَبِّ الْفَلَقِ
 ﴿٢﴾ مِنْ شَرِّ مَا خَلَقَ
 وَمِنْ شَرِّ غَاسِقٍ إِذَا وَقَبَ
 ﴿٣﴾ وَمِنْ شَرِّ النَّفَّاثَاتِ
 فِي الْعُقَدِ ﴿٤﴾ وَمِنْ شَرِّ
 حَاسِدٍ إِذَا حَسَدَ ﴿٥﴾

Maksudnya: Dengan nama Allah Yang Maha Mengasihani lagi Maha Murahmati. Katakanlah (wahai Muhammad), "Aku berlingung dengan (Allah) Tuhan yang menciptakan

sekalian makhluk, daripada bencana apa yang Ia ciptakan, daripada bahaya malam apabila ia menjadi gelap, daripada kejahatan wanita-wanita yang menghembus-hembus (jampi) pada simpulan-simpulan tali, dan daripada kejahatan orang yang dengki apabila ia berdengki."

4 Surah an-Nas 1 atau 3 kali.

بِسْمِ اللَّهِ الرَّحْمَنِ الرَّحِيمِ
 ﴿قُلْ أَعُوذُ بِرَبِّ النَّاسِ﴾
 ﴿١﴾ مَلِكِ النَّاسِ ﴿٢﴾
 إِلَهِ النَّاسِ ﴿٣﴾ مِنْ شَرِّ
 الْوَسْوَاسِ الْخَنَّاسِ ﴿٤﴾
 الَّذِي يُوَسْوِسُ فِي صُدُورِ
 النَّاسِ ﴿٥﴾ مِنَ الْجِنَّةِ
 وَالنَّاسِ ﴿٦﴾

Maksudnya: Dengan nama Allah Yang Maha Mengasihani lagi Maha Murahmati. Katakanlah (wahai Muhammad), "Aku berlindung dengan (Allah) Tuhan (yang mencipta dan mentadbir) manusia; Raja Manusia; Tuhan (yang berhak disembah oleh) sekalian manusia; daripada kejahatan pembisik, penghasut (iaitu syaitan) yang banyak berundur, yang melemparkan bisikan dan hasutannya ke dalam hati manusia, (dan pembisik serta penghasut itu adalah) daripada kalangan jin dan manusia.

5 Baca surah al-Fatihah 1 atau 3 kali.

بِسْمِ اللَّهِ الرَّحْمَنِ الرَّحِيمِ ﴿١﴾
 الْحَمْدُ لِلَّهِ رَبِّ الْعَالَمِينَ

﴿٢﴾ الرَّحْمَنِ الرَّحِيمِ ﴿٣﴾
 مَلِكِ يَوْمِ الدِّينِ ﴿٤﴾ إِيَّاكَ
 نَعْبُدُ وَإِيَّاكَ نَسْتَعِينُ ﴿٥﴾
 أَهْدِنَا الصِّرَاطَ الْمُسْتَقِيمَ
 صِرَاطَ الَّذِينَ أَنْعَمْتَ
 عَلَيْهِمْ غَيْرِ الْمَغْضُوبِ
 عَلَيْهِمْ وَلَا الضَّالِّينَ ﴿٧﴾

Maksudnya: Dengan nama Allah Yang Maha Mengasihani lagi Maha Murahmati. Segala puji bagi Allah, Tuhan (yang memelihara dan mentadbirkan) sekalian alam. Yang Maha Mengasihani lagi Maha Murahmati. Penguasa hari Pembalasan (hari Akhirat). Kepada Engkaulah sahaja (ya Allah) kami sembah, dan kepada Engkaulah sahaja kami memohon pertolongan. Tunjukkan kami jalan yang lurus, iaitu jalan orang yang Engkau telah kurniakan nikmat kepada mereka. Bukan jalan orang yang Engkau murkai, dan bukan pula jalan orang yang sesat.

6 Baca ayat 129 Surah at-Taubah.

﴿حَسْبِيَ اللَّهُ لَا إِلَهَ إِلَّا هُوَ
 عَلَيْهِ تَوَكَّلْتُ وَهُوَ رَبُّ
 الْعَرْشِ الْعَظِيمِ﴾ ﴿١٢٩﴾

Maksudnya: "Cukuplah Allah bagiku, tiada Tuhan yang sebenar melainkan Dia, kepada-Nya jua aku berserah dan Dialah Tuhan bagi Arasy yang besar itu."

7 Baca Ayat 128 dan 129 Surah at-Taubah.

لَقَدْ جَاءَكُمْ
رَسُولٌ مِّنْ أَنْفُسِكُمْ
عَزِيزٌ عَلَيْهِ مَا عَنِتُّمْ
حَرِيصٌ عَلَيْكُمْ
بِالْمُؤْمِنِينَ رَءُوفٌ
رَّحِيمٌ ﴿١٢٨﴾ فَإِنْ تَوَلَّوْا فَقُلْ
حَسْبِيَ اللَّهُ لَا إِلَهَ إِلَّا هُوَ
عَلَيْهِ تَوَكَّلْتُ وَهُوَ رَبُّ
الْعَرْشِ الْعَظِيمِ ﴿١٢٩﴾

Maksudnya: Sesungguhnya telah datang kepada kamu seorang Rasul (yaitu Nabi Muhammad) daripada golongan kamu sendiri yang menjadi sangat keberatan kepadanya pada sebarang kesusahan yang ditanggung oleh kamu, yang sangat inginkan (kebaikan bagi kamu) (dan) ia pula sangat belas kasihan dan mengasih orang-orang yang beriman. Maka, sekiranya mereka berpaling (ingkar) maka katakanlah (wahai Muhammad): Cukuplah bagiku Allah (yang menolong dan memelihara), tiada Tuhan (yang berhak disembah) melainkan Dia, kepada-Nya aku berserah diri, dan Dialah Tuhan bagi Arasy yang besar.

WIRID PILIHAN SELEPAS
SOLAT

Rasulullah SAW bersabda:

مَنْ سَبَّحَ اللَّهَ فِي دُبُرِ كُلِّ
صَلَاةٍ ثَلَاثًا وَثَلَاثِينَ؛ وَحَمِدَ

اللَّهَ ثَلَاثًا وَثَلَاثِينَ؛ وَكَبَّرَ اللَّهَ
ثَلَاثًا وَثَلَاثِينَ، فَتِلْكَ تِسْعَةٌ
وَتِسْعُونَ؛ وَقَالَ تَمَامَ الْمِائَةِ:
لَا إِلَهَ إِلَّا اللَّهُ وَحْدَهُ لَا شَرِيكَ
لَهُ، لَهُ الْمُلْكُ وَلَهُ الْحَمْدُ،
وَهُوَ عَلَى كُلِّ شَيْءٍ قَدِيرٌ؛
غُفِرَتْ خَطَايَاهُ وَإِنْ كَانَتْ
مِثْلَ زَبَدِ الْبَحْرِ.

Maksudnya: "Sesiapa yang bertasbih kepada Allah selepas setiap solat sebanyak 33 kali, memuji (bertahmid) Allah sebanyak 33 kali, membesarkan (bertakbir) Allah sebanyak 33 kali yang kesemuanya berjumlah 99 kali dan Baginda mencukupkannya seratus dengan membaca, "Tidak ada Tuhan selain Allah Yang Esa, tidak ada sekutu bagi-Nya, bagi-Nya kerajaan dan bagi-Nya segala pujian dan Dialah berkuasa ke atas setiap sesuatu, maka diampunkan kesalahan-kesalahannya walaupun sebanyak buih di lautan."⁵⁵

إِلَهِي يَا رَبِّي. (1 kali).

Maksudnya: "Wahai Tuhanku, wahai Tuhanku."

سُبْحَانَ اللَّهِ. (33 kali).

Maksudnya: "Maha Suci Allah."

سُبْحَانَ اللَّهِ وَبِحَمْدِهِ دَائِمًا
قَائِمًا أَبَدًا.

Maksudnya: "Maha Suci Allah, dan dengan pujian-Nya yang kekal serta tetap berterusan selama-lamanya."

⁵⁵ Hadis riwayat Muslim (5) dan Ahmad.

الْحَمْدُ لِلَّهِ . (33 kali)

Maksudnya: "Segala puji bagi Allah."

الْحَمْدُ لِلَّهِ رَبِّ الْعَالَمِينَ عَلَى
كُلِّ حَالٍ وَنِعْمَةٍ .

Maksudnya: "Segala puji bagi Allah,
Tuhan sekalian alam di atas segala
keadaan dan nikmat."

اللَّهُ أَكْبَرُ . (33 kali)

Maksudnya: "Allah Maha Besar."

◆ Baca 1 kali

اللَّهُ أَكْبَرُ كَبِيرًا، وَالْحَمْدُ لِلَّهِ
كَثِيرًا، وَسُبْحَانَ اللَّهِ بُكْرَةً
وَأَصِيلًا. لَا إِلَهَ إِلَّا اللَّهُ وَحْدَهُ
لَا شَرِيكَ لَهُ، لَهُ الْمُلْكُ وَلَهُ
الْحَمْدُ، يُحْيِي وَيُمِيتُ وَهُوَ
عَلَى كُلِّ شَيْءٍ قَدِيرٌ. وَلَا
حَوْلَ وَلَا قُوَّةَ إِلَّا بِاللَّهِ الْعَلِيِّ
الْعَظِيمِ .

Maksudnya: "Allah Maha Besar dengan
sebesar-besarnya, segala puji bagi
Allah sebanyak-banyaknya, Maha Suci
Allah pada waktu pagi dan petang.
Tiada Tuhan (yang disembah sebenar-
benarnya) melainkan Allah dengan
ketunggalan-Nya, tiada sekutu bagi-
Nya, bagi-Nya segala kerajaan dan
bagi-Nya segala kepujian. Dia yang
menghidupkan dan yang mematikan
dan Dialah yang berkuasa atas segala
sesuatu. Tiada daya dan tiada upaya

melainkan dengan (pertolongan)
Allah, Yang Maha Tinggi lagi Maha
Besar."

اللَّهُمَّ لَا مَانِعَ لِمَا أَعْطَيْتَ،
وَلَا مُعْطِيَ لِمَا مَنَعْتَ، وَلَا
رَادًّا لِمَا قَضَيْتَ، وَلَا يَنْفَعُ ذَا
الْجَدِّ مِنْكَ الْجَدُّ .

Maksudnya: "Ya Allah, tidak ada
sesiapa yang menghalang apa yang
Engkau berikan dan tidak ada sesiapa
yang memberi terhadap apa yang
Engkau cegah. Tidak ada sesiapa yang
dapat menolak apa yang telah Engkau
takdirkan dan tidak bermanfaat
kemuliaan daripada-Mu terhadap
orang yang mempunyai kemuliaan
(bahkan amalan solehnya yang
memberi manfaat kepadanya)."

- Amalan berzikir selepas solat dapat memberikan ketenangan dan mendekatkan diri pada Allah.



DOA SELEPAS SOLAT

DOA 1

بِسْمِ اللَّهِ الرَّحْمَنِ الرَّحِيمِ. الْحَمْدُ لِلَّهِ رَبِّ الْعَالَمِينَ، وَالصَّلَاةُ وَالسَّلَامُ عَلَى أَشْرَفِ الْأَنْبِيَاءِ وَالْمُرْسَلِينَ، وَعَلَى آلِهِ وَأَصْحَابِهِ أَجْمَعِينَ. اللَّهُمَّ إِنَّا نَسْأَلُكَ مِنَ الْخَيْرِ كُلِّهِ، عَاجِلِهِ وَآجِلِهِ مَا عَلِمْنَا مِنْهُ وَمَا لَمْ نَعْلَمْ. وَنَعُوذُ بِكَ مِنَ الشَّرِّ كُلِّهِ، عَاجِلِهِ وَآجِلِهِ مَا عَلِمْنَا مِنْهُ وَمَا لَمْ نَعْلَمْ. اللَّهُمَّ إِنَّا نَسْأَلُكَ الْجَنَّةَ وَنَعِيمَهَا، وَمَا يَقْرَبُ إِلَيْهَا مِنْ قَوْلٍ وَفِعْلٍ وَنِيَّةٍ وَاعْتِقَادٍ. وَنَعُوذُ بِكَ مِنَ النَّارِ، وَمَا يَقْرَبُ إِلَيْهَا مِنْ قَوْلٍ وَفِعْلٍ وَنِيَّةٍ وَاعْتِقَادٍ. اللَّهُمَّ إِنَّا نَسْأَلُكَ مِنْ خَيْرِ مَا سَأَلْنَاكَ مِنْهُ نَبِيَّكَ وَحَبِيبِكَ وَرَسُولِكَ وَعَبْدُكَ، مُحَمَّدٌ ﷺ. وَنَعُوذُ بِكَ مِنْ شَرِّ مَا اسْتَعَاذَكَ مِنْهُ نَبِيَّكَ وَحَبِيبِكَ وَرَسُولِكَ وَعَبْدُكَ، مُحَمَّدٌ ﷺ. اللَّهُمَّ وَمَا قَضَيْتَ لَنَا مِنْ أَمْرٍ؛ فَاجْعَلْ عَاقِبَتَهُ رَشَدًا. وَسَلِّمْ لَنَا الْعَقْلَ، وَالْإِيمَانَ، وَالْيَقِينَ، وَجَمِيعَ مَا أَنْعَمْتَ بِهِ عَلَيْنَا بِرَحْمَتِكَ يَا أَرْحَمَ الرَّاحِمِينَ. رَبَّنَا آتِنَا فِي الدُّنْيَا حَسَنَةً، وَفِي الْآخِرَةِ حَسَنَةً، وَقِنَا عَذَابَ النَّارِ. وَصَلَّى اللَّهُ عَلَى سَيِّدِنَا مُحَمَّدٍ، وَعَلَى آلِهِ وَصَحْبِهِ أَجْمَعِينَ. سُبْحَانَ رَبِّكَ، رَبِّ الْعِزَّةِ عَمَّا يَصِفُونَ. وَسَلَامٌ عَلَى الْمُرْسَلِينَ، وَالْحَمْدُ لِلَّهِ رَبِّ الْعَالَمِينَ.

"Dengan nama Allah Yang Maha Mengasihani lagi Maha Merahmati. Segala puji bagi Allah, Tuhan sekalian alam. Selawat dan salam ke atas semulia-mulia Nabi dan Rasul dan ke atas keluarganya, serta sahabat-sahabatnya kesemuanya.

Ya Allah, sesungguhnya kami memohon kepada-Mu segala kebajikan di dunia dan Akhirat, sama ada perkara yang kami tahu atau tidak. Kami berlindung dengan-Mu daripada segala kejahatan di dunia dan Akhirat, sama ada yang kami tahu ataupun tidak.

Ya Allah, sesungguhnya kami memohon kepada-Mu Syurga, nikmatnya, dan perkara yang boleh menghampirkan kami kepadanya melalui perkataan, perbuatan, niat dan iktikad. Kami berlindung kepada-Mu daripada api Neraka dan perkara yang boleh menghampirkan kami kepadanya melalui perkataan, perbuatan, niat dan iktikad. Ya Allah, sesungguhnya kami memohon kebaikan daripada apa yang dipohon oleh Nabi-Mu, kekasih-Mu, utusan-Mu, dan hamba-Mu, (iaitu) Muhammad SAW. Kami memohon perlindungan dengan-Mu daripada apa yang dipohon perlindungannya oleh Nabi-Mu, kekasih-Mu, utusan-Mu dan hamba-Mu, (iaitu) Muhammad SAW.

Ya Allah, apa-apa yang telah Kauputuskan terhadap kami daripada sebarang urusan, maka jadikanlah penghujungnya adalah petunjuk. Sejahterakanlah akal, iman dan keyakinan kami, begitu juga segala apa yang telah Engkau nikmatkan ke atas kami dengan rahmat-Mu wahai Tuhan Yang Maha Mengasihani.

Ya Tuhan kami, kurniakanlah kami kebajikan di dunia dan kebajikan Akhirat serta peliharakanlah kami daripada azab api Neraka. Allah berselawat ke atas penghulu kami Nabi Muhammad SAW, keluarganya dan sahabat handai kesemuanya.

Maha Suci Tuhanmu (wahai Muhammad), Tuhan yang mempunyai kebesaran dan kemuliaan daripada perkara yang mereka sifatkan dan ucapan selamat sejahtera ke atas para rasul utusan. Dan segala puji untuk Allah, Tuhan Pemerintah alam.

DOA 2

الْحَمْدُ لِلَّهِ رَبِّ الْعَالَمِينَ، وَالصَّلَاةُ وَالسَّلَامُ عَلَى أَشْرَفِ الْأَنْبِيَاءِ وَالْمُرْسَلِينَ، وَعَلَى آلِهِ وَصَحْبِهِ أَجْمَعِينَ. اللَّهُمَّ اغْفِرْ لَنَا وَلِوَالِدَيْنَا، وَارْحَمْهُمْ كَمَا رَبَّنَا صِغَارًا، وَلِجَمِيعِ الْمُؤْمِنِينَ وَالْمُؤْمِنَاتِ، وَالْمُسْلِمِينَ وَالْمُسْلِمَاتِ، الْأَحْيَاءِ مِنْهُمْ وَالْأَمْوَاتِ، بِرَحْمَتِكَ يَا أَرْحَمَ الرَّاحِمِينَ. اللَّهُمَّ يَا رَبَّنَا لَا تَدْعُ لَنَا فِي مَقَامِنَا هَذَا ذَنْبًا إِلَّا غَفَرْتَهُ، وَلَا هَمًّا إِلَّا فَرَجْتَهُ، وَلَا دَيْنًا إِلَّا قَضَيْتَهُ، وَلَا مَرِيضًا إِلَّا شَفَيْتَهُ، وَلَا فَقِيرًا وَلَا مِسْكِينًا إِلَّا أَغْنَيْتَهُ، وَلَا جَاهِلًا إِلَّا عَلَّمْتَهُ، وَلَا عَدُوًّا إِلَّا خَذَلْتَهُ، وَلَا عَيْبًا إِلَّا سَتَرْتَهُ، وَلَا مَيِّتًا إِلَّا رَحِمْتَهُ، وَلَا حَاجَةً مِنْ حَوَائِجِ الدُّنْيَا وَالْآخِرَةِ لَكَ فِيهَا رِضًا وَلَنَا فِيهَا صَلَاحٌ إِلَّا قَضَيْتَهَا وَيَسَّرْتَهَا. وَأَشْرَحْ صُدُورَنَا، وَاخْتِمِ بِالصَّالِحَاتِ أَعْمَالَنَا، يَا مَوْلَانَا يَا رَبَّ الْعَالَمِينَ. وَصَلَّى اللَّهُ عَلَى سَيِّدِنَا مُحَمَّدٍ، وَعَلَى آلِهِ وَصَحْبِهِ وَسَلَّمَ. سُبْحَانَ رَبِّكَ، رَبِّ الْعِزَّةِ عَمَّا يَصِفُونَ. وَسَلَامٌ عَلَى الْمُرْسَلِينَ، وَالْحَمْدُ لِلَّهِ رَبِّ الْعَالَمِينَ.

"Segala puji bagi Allah, Tuhan sekalian alam. Selawat dan salam ke atas semulia-mulia Nabi dan Rasul (Nabi Muhammad SAW), begitu juga ke atas keluarga dan sahabatnya kesemuanya.

Ya Allah, berilah keampunan kepada kami dan kepada kedua-dua ibu bapa kami. Rahmatilah mereka itu sebagaimana mereka memelihara kami ketika kami masih kecil lagi, begitu juga kesemua Mukminin Mukminat, Muslimin dan Muslimat, yang hidup dalam kalangan mereka dan yang mati dengan rahmat-Mu wahai Tuhan Yang Maha Mengasihani.

Ya Allah, wahai Tuhan kami, janganlah Engkau tinggalkan bagi kami di tempat ini suatu dosa melainkan Engkau ampunkan, jangan ada dukacita melainkan Engkau lapangkan, jangan ada hutang melainkan Engkau jelskan, jangan ada sakit melainkan Engkau sembuhkan, jangan ada kefakiran dan kemiskinan melainkan Engkau beri kekayaan, jangan ada orang jahil melainkan Engkau ajari dia, jangan ada musuh melainkan Engkau hinakannya, jangan ada keaiban melainkan Engkau tutup, jangan ada orang mati melainkan Engkau rahmati dia, jangan ada suatu keperluan daripada segala keperluan di dunia dan di Akhirat hanya semata-mata mendapatkan keredhaan Engkau padanya, dan jangan ada kebajikan untuk kami melainkan Engkau tunaikan dan permudahkan.

Lapangkanlah dada kami dan akhirilah amalan kami dengan amalan yang baik wahai Tuhan kami, Tuhan sekalian alam. Allah berselawat ke atas penghulu kami Nabi Muhammad SAW, keluarganya dan sahabat handai kesemuanya.

Maha Suci Tuhanmu (wahai Muhammad) Tuhan yang mempunyai kekuasaan daripada perkara yang mereka sifatkan dan ucapkan selamat sejahtera ke atas para rasul. Segala puji bagi Allah, Tuhan sekalian alam."

QADA SOLAT

Mengikut hukum syarak, orang yang dibolehkan mengqada (menggantikan) solat yang tertinggal ialah:

- i Orang yang **tertidur** sehingga **melempi waktu solat tertentu**.
- ii Orang yang **lalai** atau **terlupa** waktu solat dengan **tidak sengaja**.

Kedua-dua golongan ini **tidak berdosa tapi wajib qada serta merta**. Waktu mengqada solat ialah **ketika ia menyedari bahawa ia telah meninggalkan solat tersebut**.

Bagi orang yang meninggalkan solat **tanpa sebab yang syar'i** (seperti keuzuran, dalam musafir, tertidur dan terlupa dengan tidak sengaja) ternyata telah meringan-ringankan ibadat solat. Bagi orang yang **sengaja meninggalkan solat** pula adalah **berdosa dan wajib qada serta bertaubat**.

WAKTU-WAKTU

DIMAKRUHKAN SOLAT

WAKTU MAKRUH SOLAT PADA LIMA WAKTU

1	Selepas solat subuh sehingga naik matahari.
2	Ketika naik matahari.
3	Ketika matahari di tengah-tengah langit.
4	Selepas solat asar sehingga masuk matahari.
5	Ketika matahari terbenam.

Bagi solat yang mempunyai sebab maka tidak dilarang seperti:

- ✿ Solat **qada**.
-
- ✿ Solat **sunat tahiyat masjid**.
-
- ✿ **Solat jenazah**.
-
- ✿ Solat **sunat qabliyah asar dan subuh** yang tidak sempat dilakukan sebelumnya.

Terdapat sebuah hadis yang diriwayatkan daripada Rasulullah SAW yang bermaksud:

“Hutangmu kepada ALLAH itu adalah terlebih layak untuk kamu tunaikan.”



PUASA

MAKNA PUASA

Dari Segi Bahasa

Menahan diri daripada sesuatu.

Dari Segi Syarak

Menahan diri daripada perkara-perkara yang membatalkan puasa dari terbit fajar hingga terbenam matahari, dimulakan dengan **niat berpuasa**, kerana mengharapkan **keredhaan Allah SWT**.

Berpuasa pada bulan Ramadhan hukumnya **wajib (fardu ain)** berdasarkan al-Quran, al-hadis dan ijmak ulama.

PUASA WAJIB LAIN

- 1 **Puasa nazar** (puasa yang diniatkan untuk dilakukan kerana terkabulnya sesuatu hajat seperti menang dalam perbincangan atau berjaya dalam peperiksaan).
- 2 **Puasa kaffarah** (puasa dalam erti kata membayar denda kerana melanggar syarat-syarat berpuasa seperti **bersetubuh dengan isteri pada waktu siang bulan Ramadhan**. Puasa *kaffarah* di sini ialah berpuasa selama **60 hari berturut-turut**).

Sebenarnya dalam bahasa Arab disebut *kaffarah* (كَفَّارَةٌ).

DALIL AL-QURAN

﴿يَأْتِيهَا الَّذِينَ ءَامَنُوا كُنِبَ عَلَيْكُمْ الصِّيَامُ كَمَا كُنِبَ عَلَى الَّذِينَ مِن قَبْلِكُمْ لَعَلَّكُمْ تَتَّقُونَ﴾

Maksudnya: *Wahai orang-orang yang beriman, diwajibkan ke atas kamu berpuasa sebagaimana telah diwajibkan ke atas orang-orang sebelum kamu, semoga kamu bertakwa.*

(Surah al-Baqarah 2: 183)

Dan firman-Nya lagi:

﴿شَهْرُ رَمَضَانَ الَّذِي أُنزِلَ فِيهِ الْقُرْءَانُ هُدًى لِّلنَّاسِ وَبَيِّنَاتٍ مِّنَ الْهُدَىٰ وَالْفُرْقَانِ فَمَن شَهِدَ مِنْكُمُ الشَّهْرَ فَلْيَصُمْهُ﴾

Maksudnya: *Bulan Ramadhan yang diturunkan al-Quran di dalamnya sebagai petunjuk bagi manusia dan keterangan-keterangan daripada petunjuk dan pembeza (antara yang hak dan yang batil). Maka sesiapa yang melihat bulan Ramadhan, hendaklah ia berpuasa.*

(Surah al-Baqarah 2: 185)

DALIL AL-HADIS

Sabda Rasulullah SAW:

بُنِيَ الْإِسْلَامُ عَلَىٰ خَمْسٍ: شَهَادَةٌ أَنْ لَا إِلَهَ إِلَّا اللَّهُ وَأَنَّ مُحَمَّدًا رَسُولُ اللَّهِ، وَإِقَامُ الصَّلَاةِ،

وَإِيتَاءِ الزَّكَاةِ، وَالْحَجِّ، وَصَوْمِ رَمَضَانَ.

Maksudnya: "Diasaskan Islam atas lima dasar: Penyaksian bahawa tiada Tuhan selain Allah dan bahawa Muhammad SAW adalah utusan Allah, mendirikan solat, mengeluarkan zakat, haji, dan berpuasa pada bulan Ramadhan."⁵⁶

IJMAK

Para ulama telah bersepakat (ijmak) atas wajibnya puasa Ramadhan lantaran ia merupakan **salah satu daripada Rukun Islam** dan telah termaklum kewajibannya dalam agama. **Meningkari kefarduannya adalah kafir dan terkeluar daripada Islam.**

"Puasa Ramadhan difardukan pada hari Isnin, tiga hari bulan Syaaban tahun kedua Hijrah."

HIKMAH BERPUASA DAN KELEBIHAN RAMADHAN

- 1 Ketibaan Ramadhan, umat Islam di seluruh pelosok dunia serentak mengerjakan puasa dalam satu masa tertentu. **Kesatuan hati dan niat tulus ikhlas** ini dilakukan semata-mata untuk mengabdikan diri terhadap Allah SWT.
- 2 Dengan diwajibkan berpuasa, semua golongan Islam, kaya dan miskin, berada dan tidak berada, terpaksa menempuh **ujian yang sama**. Dengan berpuasa

⁵⁶ Hadis riwayat al-Bukhari (8), Muslim (16) dan selain kedua-duanya.

menimbulkan **keinsafan** dan perasaan bertimbang rasa serta kasih-mengasihi sesama umat Islam.

- 3 Amalan berpuasa melahirkan jiwa insan yang selalu **taat kepada Allah**, justeru akan lahir pula ketenangan jiwa dan ketakwaan.
- 4 Dari segi **kesihatan**, perut yang melalui proses berpuasa dapat dibersihkan, sekali gus beberapa penyakit yang terdapat di dalam tubuh badan manusia dapat diatasi.
- 5 Puasa itu disifatkan oleh Rasulullah SAW sebagai **separuh daripada kesabaran**.
- 6 Orang yang berpuasa lebih disayangi Allah, **selamat daripada api Neraka** dan menghapuskan dosa-dosa kecil.
- 7 Kedatangan Ramadhan ada keistimewaan kerana dianjurkan **ibadah solat tarawih**, di samping itu diwajibkan juga **zakat fitrah** (badan) ke atas golongan yang mampu sebagai satu kewajipan membantu individu Muslim yang lain, khususnya mereka yang daif.
- 8 Puasa yang dilakukan dengan sempurna dapat menghapuskan dosa-dosa yang telah lalu.

Daripada Abu Hurairah bahawa Rasulullah SAW bersabda:

مَنْ صَامَ رَمَضَانَ إِيمَانًا وَاحْتِسَابًا؛
غُفِرَ لَهُ مَا تَقَدَّمَ مِنْ ذَنْبِهِ.

Maksudnya: "Sesiapa berpuasa Ramadhan dengan penuh keimanan dan keikhlasan (semata-mata kerana Allah), diampunkan dosa-dosanya yang lalu."⁵⁷

⁵⁷ Hadis riwayat al-Bukhari (2014), Muslim (760).

- 9 Ketibaan Ramadhan menandakan **terbukanya pintu-pintu Syurga, ditutup pintu-pintu Neraka** dan dirantaikan syaitan.
- 10 Malam **Nuzul al-Quran** (17 Ramadhan) merupakan saat penting **al-Quran diturunkan** dari langit ke dunia untuk menjadi pedoman manusia hingga ke akhir zaman.
- 11 Terdapatnya Lailatul Qadar iaitu satu malam yang padanya terdapat saat penuh keberkatan dan lebih baik daripada 1000 bulan (83 tahun 4 bulan) ganjaran pahalanya daripada Allah SWT bagi orang-orang yang menghidupkannya dengan amal ibadah.

SYARAT WAJIB PUASA

1	Islam - Puasa tidak wajib kepada yang bukan Islam.
2	Baligh - Tidak diwajibkan berpuasa kepada mereka yang belum baligh atau belum cukup umur. Namun digalakkan latihan berpuasa kepada kanak-kanak.
3	Berakal - Orang gila tidak diwajibkan berpuasa.
4	Berkemampuan – Orang yang sakit/uzur yang akan bertambah sakit jika berpuasa atau orang yang terlalu tua yang tidak mampu berpuasa tidak diwajibkan berpuasa.
5	Bermukim - Musafir tidak wajib berpuasa tetapi wajib mengqada (menggantikan) puasa yang ditinggalkan.
6	Suci - Suci daripada haid dan nifas bagi wanita.

SYARAT SAH PUASA

- 1 **Islam.**
- 2 **Berakal dan mumaiyiz** (tahu membezakan antara baik dan buruk).

3 **Suci** daripada **haid** dan **nifas**.

4 Apabila nyata **masuknya bulan Ramadhan**.

Mereka yang ingin berpuasa diwajibkan berniat di dalam hati pada setiap malam di bulan Ramadhan. Tempohnya bermula sesudah tenggelam matahari sehinggalah sebelum terbit fajar keesokan harinya. Lafaz niat puasa adalah:

نَوَيْتُ صَوْمَ غَدٍ عَنْ أَدَاءِ
فَرَضِ شَهْرِ رَمَضَانَ هَذِهِ
السَّنَةِ لِلَّهِ تَعَالَى .

Maksudnya: "Sahaja aku berpuasa pada esok hari disebabkan menunaikan fardu bulan Ramadhan pada tahun ini kerana Allah Taala."

RUKUN-RUKUN PUASA

- 1 **Orang yang puasa.**
- 2 **Berniat** (seperti yang telah dimaklumkan sebelum ini).
- 3 **Menahan diri** daripada **perkara-perkara yang membatalkan puasa mulai dari terbit fajar** hingga **terbenam matahari** (akan dijelaskan kemudian).

PERKARA-PERKARA YANG MEMBATALKAN PUASA

- ♦ **Makan** atau **minum** dengan sengaja meskipun sedikit. Jika terlupa, tidak membatalkan puasa tetapi wajib berhenti sewaktu menyedari bahawa diri sedang berpuasa.

- ◆ **Memasukkan sesuatu benda ke dalam rongga yang terbuka dengan sengaja.**
- ◆ **Muntah** dengan sengaja.
- ◆ Keluar **haid** dan **nifas**.
- ◆ **Gila**.
- ◆ **Murtad** (keluar daripada Islam).
- ◆ **Mengeluarkan mani dengan sengaja.**
- ◆ **Bersetubuh** (melakukan hubungan kelamin pada siang hari dalam bulan Ramadhan).

PERKARA-PERKARA SUNAT DI DALAM IBADAH PUASA

- ◆ **Menyegerakan berbuka puasa.**
- ◆ Memulakan berbuka puasa dengan buah tamar. Jika tiada, bolehlah digantikan dengan air. Jika tiada juga, boleh digantikan dengan **juadah manis** yang lain.
- ◆ Membaca **doa** sekurang-kurangnya:

اللَّهُمَّ لَكَ صُمْتُ، وَبِكَ
آمَنْتُ، وَعَلَى رِزْقِكَ أَفْطَرْتُ.

Maksudnya: "Ya Allah, bagi Engkau lah amalan puasaku ini, kepada Engkau aku beriman dan dengan rezeki Engkau lah aku berbuka."

- ◆ **Melambatkan bersahur** kerana ada padanya berkat.
- ◆ Memperbanyakkan **membaca al-Quran, berzikir, berselawat** dan membuat **amal kebajikan**.
- ◆ Sentiasa **bersedekah** kepada fakir miskin dan anak-anak yang kurang bernasib baik.

- ◆ **Menjauhkan percakapan yang sia-sia dan perbuatan yang tidak membawa manfaat.**
- ◆ Jika berhadas besar, **mandi junub** dilakukan lebih **awal**, iaitu sebelum masuknya waktu **subuh**.

TINGKATAN PUASA

Imam al-Ghazali membahagikan puasa kepada tiga tingkat:

3 TINGKAT PUASA

PUASA UMUM

Puasa kebanyakan umat Islam yang sekadar mampu menghindarkan perut daripada makan, minum dan menahan keinginan berjimak.

PUASA ISTIMEWA

(Puasa Khusus) Puasa yang dapat memelihara mata, telinga, lidah, tangan dan kaki daripada melakukan dosa selain menahan diri daripada perkara-perkara di atas.

PUASA PALING ISTIMEWA

(Puasa Khusus al-Khusus) Merangkumi puasa umum dan puasa istimewa. Disempurnakan pula dengan puasa hati daripada semua keinginan lahir dan batin. Inilah puasa tertinggi kedudukannya di sisi Allah SWT dan merupakan amalan puasa para rasul, nabi, para sahabat, para wali dan golongan ahli ibadah lain.



▫ *Memasukkan air ke dalam rongga hidung secara berlebihan pada bulan puasa adalah makruh.*

MAKRUH KETIKA PUASA

Perkara-perkara **makruh** dilakukan ketika berpuasa ialah **berbekam, berkumur-kumur** dan **memasukkan air ke dalam rongga hidung secara berlebihan**, **mandi yang berlebihan**, begitu juga **merasa makanan di hujung lidah dan menggosok gigi selepas gelincir matahari**.

MEREKA YANG BOLEH MENINGGALKAN PUASA

- ◆ Orang yang hilang **daya upaya** untuk berpuasa seperti sakit perut dan sakit kepala yang serius serta jenis-jenis penyakit yang apabila berpuasa akan menambahkan keuzuran.
- ◆ Orang **musafir** dalam perjalanan yang membolehkan qasar (memendekkan rakaat) solat.
- ◆ Orang yang **terlalu tua** dan **amat lemah** untuk berpuasa.
- ◆ Orang yang **tersangat lapar** dan **dahaga** sehingga kalau diteruskan akan mendatangkan mudarat umpamanya ia bekerja berat di tengah panas atau sebagainya.
- ◆ Perempuan **hamil** atau **perempuan menyusukan anaknya** yang apabila berpuasa boleh memudaratkan diri sendiri atau anak yang disusui itu.

QADA DAN FIDYAH PUASA

Hukum qada puasa atau menggantikan puasa Ramadhan ini perlu dibuat mengikut bilangan hari yang telah ditinggalkan.

GOLONGAN YANG WAJIB QADA PUASA

1	Orang sakit yang ada harapan sembuh.
2	Orang yang bermusafir (bukan kerana maksiat) melebihi dua marhalah.
3	Orang yang kedatangan haid dan nifas .
4	Orang yang meninggalkan niat puasa .
5	Orang yang sengaja melakukan perkara-perkara yang membatalkan puasa .
6	Orang yang pitam/mabuk sewaktu bulan Ramadhan.
7	Orang yang sangat lapar dan dahaga yang tidak membolehkannya berpuasa pada bulan Ramadhan.

“Fidyah ialah bayaran cupak makanan asasi sesebuah negara kepada fakir miskin bagi puasa yang ditinggalkan.”

Mereka yang dikenakan membayar fidyah puasa termasuklah:

- 1 Mereka yang tidak dapat mengqada puasa sehingga masuk Ramadhan kali kedua. **Fidyahnya satu cupak beras untuk setiap hari yang ditinggalkan di samping mengqada puasa** bagi setahun tertinggal. Kalau tidak diqadak sehingga tiba dua Ramadhan, maka dikenakan dua cupak tetapi puasa tetap juga 1 hari (tiada tambahan).
- 2 Orang **sakit** yang **tidak ada harapan sembuh**.
- 3 Orang yang **terlalu tua** dan **tidak terdaya berpuasa**.
- 4 Orang yang ada qada puasa tetapi **meninggal dunia** sebelum sempat berbuat demikian. Fidyah dibuat oleh kerabat si mati atau diambil daripada harta pusakanya.
- 5 Perempuan yang **mengandung** dan perempuan yang **menyusukan anaknya** perlu mengqada puasa dan membayar fidyah secupak beras bagi setiap hari yang ditinggalkan sekiranya dia meninggalkan puasa kerana bimbangkan anaknya. Tetapi, sekiranya dia takut mudarat pada dirinya, dia hanya wajib mengqada puasanya.

- Perempuan yang menyusukan anak diberi kelonggaran berbuka puasa sekiranya memudaratkan diri dan anak.



KAFFARAH BERSETUBUH DI BULAN RAMADHAN

Orang yang **bersetubuh pada siang hari bulan Ramadhan**, maka **kedua-dua suami isteri** tersebut perlu mengqada puasa berkenaan dan suami wajib membayar *kaffarah* (denda) seperti berikut:

1. **Memerdekakan seorang hamba** Mukmin lelaki atau perempuan, sekiranya tidak mampu;
2. **Berpuasa dua bulan berturut-turut tanpa terputus** kalau tidak berdaya;
3. **Memberi makan kepada 60 orang fakir/miskin**.

Bagaimanapun jika persetubuhan itu dilakukan kerana terlupa, jahil tentang haramnya atau dipaksa ke atasnya, tidaklah wajib kifarar.

SOLAT TARAWIH DAN WITIR

Melaksanakan solat tarawih adalah antara amalan-amalan yang begitu dituntut (**sunat muakkad**) dalam bulan Ramadhan. Ia boleh dilakukan secara berseorangan di rumah mahupun berjemaah di masjid dan surau.

Waktu solat tersebut bermula **selepas fardu isyak** sehingga **sebelum terbit fajar**. Umumnya, umat Islam di Malaysia mendirikan solat tarawih sebanyak 20 rakaat.

Cara mengerjakannya adalah dengan **dua rakaat satu salam sehingga genap 20 rakaat**. Walau bagaimanapun, ada juga yang melaksanakannya sebanyak **8 rakaat** sahaja.

NIAT SOLAT TARAWIH

أُصَلِّي سُنَّةَ التَّرَاوِيحِ رَكَعَتَيْنِ
مَأْمُومًا لِلَّهِ تَعَالَى.

Maksudnya: "Sengaja aku solat sunat tarawih dua rakaat mengikut imam kerana Allah Taala."

Rukun-rukun solat tarawih sama seperti solat fardu atau sunat yang lain. Lazimnya, bacaan surah-surah selepas al-Fatihah pada setiap rakaat pertama bermula dari surah al-Takatsur hingga surah al-Lahab (dari malam 1 Ramadhan hingga 15 Ramadhan). Pada setiap rakaat kedua pula dibaca surah al-Ikhlash.

Manakala dari malam 16 Ramadhan hingga ke akhirnya pada tiap-tiap rakaat pertama (selepas al-Fatihah) dibaca surah al-Qadr dan pada susunan rakaat kedua (selepas al-Fatihah) pula dibaca surah al-Takatsur hingga surah al-Lahab.

Namun ada juga imam yang hafaz al-Quran mengamalkan bacaan 30 juzuk al-Quran dari awal Ramadhan hingga ke akhirnya sewaktu mengerjakan solat tarawih.

Bagi mereka yang mengikut imam di surau dan masjid, harus juga bersama-sama imam, bilal dan makmum lain membaca wirid-wirid, zikir dan selawat yang diselang-seli antara rakaat-rakaat solat tarawih tadi.

SOLAT SUNAT WITIR

Dilakukan sekurang-kurangnya satu rakaat, sekurang-kurangnya bagi had yang sempurna ialah tiga rakaat dua salam dan sebanyak-banyaknya 11 rakaat dengan enam salam.

NIAT SOLAT WITIR

أُصَلِّي سُنَّةَ الْوَيْتْرِ رَكَعَتَيْنِ /
رَكَعَةً لِلَّهِ تَعَالَى.

Maksudnya: "Sengaja aku solat sunat witir dua rakaat/satu rakaat kerana Allah Taala."

Bacaan surah dalam rakaat pertama selepas al-Fatihah ialah surah al-A'la, pada rakaat kedua surah al-Kafirun, dan rakaat ketiga surah al-Ikhlash, al-Falaq dan an-Nas.

WAKTU DIHARAMKAN PUASA

- 1 **Hari Raya Aidilfitri pada 1 Syawal.**
- 2 **Hari Raya Aidiladha pada 10 Zulhijjah.**
- 3 **Tiga hari Tasyriq iaitu 11, 12, dan 13 Zulhijjah.**
- 4 **Hari Syak iaitu 30 Syaaban.**

PUASA SUNAT

- 1 Puasa sunat **enam hari (puasa enam)** pada bulan Syawal khususnya selepas Aidilfitri (berturut-turut enam hari adalah lebih afdal).
- 2 Hari **Isnin** dan **Khamis** setiap minggu.
- 3 Puasa hari **Asyura (10 Muharam)**.
- 4 Puasa **9 Zulhijjah** (sempena wukuf di Arafah) bagi orang yang tidak mengerjakan haji pada tahun itu.
- 5 Puasa hari ke **13, 14 dan 15** setiap bulan.

6	Puasa hari ke 28, 29 dan 30 setiap bulan.
7	Puasa Nisfu Syaaban (15 Syaaban) .
8	Puasa pada bulan-bulan haram , iaitu Muharam, Rejab, Zulkaedah dan Zulhijjah .
9	Puasa pada 1 hingga 8 Zulhijjah .
10	Puasa pada hari Tasu'a (9 Muharam).

PUASA MAKRUH

1	Puasa hari Jumaat secara berasingan . Contohnya: Tidak didahului oleh puasa hari Khamis sebelumnya atau Sabtu sesudahnya.
2	Puasa 15 sehingga 30 Syaaban bagi bukan qada atau puasa sunat yang tidak pernah dilakukan sebelum 15 Syaaban, tiba-tiba ia ingin berpuasa sunat pada 15 Syaaban dan seterusnya.
3	Berpuasa terus-menerus sepanjang tahun melainkan hari yang diharamkan berpuasa.

PERMASALAHAN PUASA

1	Perempuan yang ingin berpuasa sunat perlulah meminta izin daripada suaminya terlebih dahulu.
2	Jika isteri yang sedang berpuasa sunat diminta memenuhi kehendak syahwat suaminya, dia perlulah menghentikan puasa tersebut kerana mematuhi kehendak dan perintah suami adalah wajib.

3	Persetubuhan pada waktu mengerjakan puasa sunat tidak perlu kepada penggantian puasa dan kifarat sebagaimana puasa pada bulan Ramadhan.
---	--

ADAB-ADAB BERPUASA

- 1 **Menjauhkan diri** daripada perkara-perkara **maksiat** seperti mengumpat, memfitnah, mengeji, mencela serta mengeluarkan kata-kata kesat.
- 2 Mengelakkan dan menjauhkan diri daripada melakukan **perkara-perkara yang boleh membatalkan puasa**.
- 3 **Menahan diri** daripada **mengikut kehendak nafsu**.
- 4 **Bersederhana ketika berbuka** dan **makan sahur** atau dalam erti kata lain mengambil makanan dalam kuantiti yang sederhana.
- 5 **Mengurangkan tidur** terutamanya pada waktu siang.
- 6 Hendaklah sentiasa melakukan perkara-perkara yang baik seperti **membaca al-Quran** dan **berzikir**.
- 7 **Berazam** untuk menjadikan ibadat puasa yang dilakukan itu adalah **sebaik-baik ibadat** dan mendapat ganjaran daripada Allah SWT.
- 8 Sentiasa **berfikir hikmah** di sebalik melakukan **ibadat puasa**.

KEUTAMAAN TADARUS AL-QURAN PADA BULAN RAMADHAN

- 1 **Membaca al-Quran** serta menghayati isi kandungannya pada bulan Ramadhan akan mendapat ganjaran yang besar daripada Allah SWT.
- 2 **Setiap satu huruf al-Quran** yang dibaca pada bulan Ramadhan akan mendapat kebajikan yang berganda daripada Allah SWT.
- 3 Pembacaan al-Quran pada bulan Ramadhan juga bererti memohon **keampunan daripada Allah SWT.**
- 4 Ibadat puasa dan bertadarus al-Quran pada bulan Ramadhan juga akan memberikan **syafaat kepada yang melaksanakannya.**

ZAKAT

MAKNA ZAKAT

Dari Segi Bahasa

Zakat bererti **bersih dan suci**. Zakat membawa makna pembersihan dan kesuburan, kerana dengan mengeluarkan zakat, maka harta pencarian dan simpanan menjadi bersih. Bersih daripada sesuatu yang haram dimiliki, iaitu hak-hak orang lain yang telah diwajibkan kita mengeluarkannya, serta hasil pencarian dan pendapatan tersebut akan diberkati Allah.

Dari Segi Syarak

Zakat bermakna **mengeluarkan sebahagian harta** atau **hak milik** kepada **mereka yang layak menerimanya** dengan **kadar tertentu** setelah **mencukupi nisabnya** dan **sampai masanya satu tahun** atau **setelah sempurna tuaian hasil (bagi tanam-tanaman).**

Orang yang mampu dan cukup hartanya setiap tahun **wajib** mengeluarkan zakat. Sebaliknya, orang Islam yang tidak cukup hartanya satu nisab, tidak wajib baginya mengeluarkan zakat.

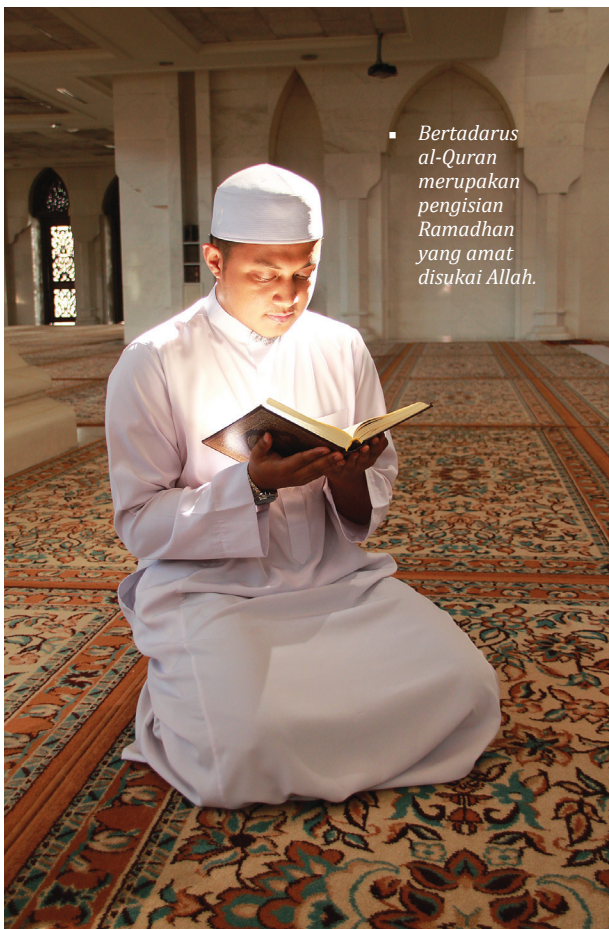

▪ Bertadarus al-Quran merupakan pengisian Ramadhan yang amat disukai Allah.

Allah SWT berfirman:

﴿وَأَقِيمُوا الصَّلَاةَ وَآتُوا
الزَّكَاةَ﴾

Maksudnya: *Dirikanlah solat dan
keluarkanlah zakat.*

(Surah al-Baqarah 2: 110)

HIKMAH BERZAKAT

Antara hikmah diwajibkan zakat ialah:

- 1 Satu cara **pengabdian diri terhadap Allah SWT** dengan cara mengeluarkan sebahagian harta untuk diberikan kepada orang lain yang kurang bernasib baik seperti fakir miskin agar dapat turut sama mengecapi nikmat Allah.
- 2 Kesanggupan mengeluarkan sebahagian kecil daripada harta yang disayangi dianggap sebagai satu **amalan jihad** (pengorbanan) melalui harta benda demi menegakkan salah satu rukun Islam yang lima.
- 3 **Membersihkan perasaan dendam dan hasad dengki** orang fakir miskin terhadap golongan berada. Seterusnya untuk membersihkan segolongan ahli masyarakat umum daripada kekecewaan, yang merasakan diri mereka tidak mendapat pembelaan sewajarnya.
- 4 **Melenyapkan sikap cinta akan harta, bakhil dan kedekut.**
- 5 **Mensyukuri nikmat pemberian Allah SWT** dengan menyumbangkan sebahagiannya demi agama Allah.

“Amalan berzakat bertujuan untuk membentuk masyarakat saling membantu dan bersikap adil.”

Golongan berada dan mewah membantu golongan yang miskin sedangkan golongan yang daif mengasihi golongan yang berada.

Zakat juga dapat membersihkan harta benda daripada perkara-perkara yang boleh merosakkan, sesuai dengan hadis yang diriwayatkan daripada Rasulullah SAW yang bermaksud:

“Sesiapa yang menunaikan zakat hartanya, nescaya orang itu telah membuang bahagian-bahagian yang buruk daripada hartanya.”⁵⁸

Harta benda yang telah dikeluarkan zakat padanya akan mendapat keberkatan daripada Allah SWT dan terpelihara daripada segala bencana kemusnahan manakala pemiliknya pula akan mendapat kesejahteraan hidup dunia dan Akhirat.

PERBEZAAN ZAKAT DAN SEDEKAH

◆ Jumlah atau Nilai.

Jumlah atau nilai sedekah terpulang kepada hasrat si pemberi (penderma) sama ada sedikit ataupun banyak. Di samping itu, **sedekah yang diutamakan ialah sedekah yang tersembunyi** sehingga dianjurkan agar masyarakat umum tidak mengetahui siapa penyumbanganya.

⁵⁸ Hadis riwayat ath-Thabarani (15778).

Manakala jumlah zakat yang dikeluarkan ditentukan daripada harta-harta tertentu untuk diberikan kepada golongan yang telah ditetapkan oleh syarak.

◆ Perbezaan Bentuk.

Sedekah boleh dibuat dalam pelbagai bentuk sama ada makanan, pakaian, ubat-ubatan dan sebagainya. Sedangkan zakat pula adalah dalam bentuk yang lebih khusus seperti zakat fitrah, zakat binatang ternakan, biji-bijian (bijirin) perniagaan dan emas atau perak.

◆ Faktor Masa.

Faktor masa juga membezakan zakat dan sedekah. Zakat mempunyai masa-masa tertentu yang patut dikeluarkan seperti zakat fitrah/badan dikeluarkan bermula awal Ramadhan hingga sebelum mengerjakan solat sunat Aidilfitri. Ia menjadi sedekah biasa jika dikeluarkan selepas solat sunat Aidilfitri dan haram dikeluarkan selepas terbenam matahari pada Hari Raya Aidilfitri.

Sedekah pula boleh dikeluarkan pada bila-bila masa sama ada oleh orang lelaki, perempuan, orang tua ataupun kanak-kanak sedangkan zakat pula tertakluk kepada beberapa syarat tertentu.



■ Tangan yang memberi itu lebih baik daripada yang menerima.

JENIS-JENIS DAN SYARAT-SYARAT MENGELUARKAN ZAKAT

Zakat tergolong kepada dua jenis:

- i. **Zakat *badaniyyah*** (بدنية) iaitu zakat tubuh badan atau zakat fitrah.
- ii. **Zakat *maliyyah*** (مالية) iaitu zakat harta benda seperti wang, perniagaan, binatang ternakan dan sebagainya.

ZAKAT FITRAH

Jenis zakat ini ialah zakat badan yang diwajibkan sempena berakhirnya bulan Ramadhan mengikut syarat-syarat yang ditentukan.

Daripada Ibnu Umar r.a., katanya:

فَرَضَ رَسُولُ اللَّهِ ﷺ زَكَاةَ
الْفِطْرِ: صَاعًا مِنْ تَمْرٍ، أَوْ
صَاعًا مِنْ شَعِيرٍ عَلَى الْعَبْدِ
وَالْحُرِّ، وَالذَّكَرِ وَالْأُنْثَى،
وَالصَّغِيرِ وَالْكَبِيرِ مِنَ
الْمُسْلِمِينَ.

Maksudnya: "Rasulullah SAW telah mewajibkan zakat fitrah sebanyak segantang kurma atau segantang gandum ke atas hamba sahaya dan orang merdeka, lelaki dan perempuan, kanak-kanak dan orang dewasa daripada kalangan kaum Muslimin."⁵⁹

⁵⁹ Hadis riwayat al-Bukhari dan Muslim.

SYARAT WAJIB ZAKAT FITRAH

1	Islam (bukan Islam tidak diwajibkan berzakat).
2	Merdeka (hamba tidak wajib mengeluarkan zakat).
3	Mempunyai harta lebih daripada keperluan untuk diri dan tanggungan pada hari raya dan malamnya.

Secara kesimpulannya, waktu dan hukum membayar zakat fitrah adalah seperti berikut:

HUKUM	WAKTU
Harus	Dari awal Ramadhan sehingga hari akhir bulan Ramadhan.
Wajib	Apabila terbenam matahari pada akhir Ramadhan.
Afdal	Selepas solat subuh sehingga sebelum mengerjakan solat sunat Aidilfitri.
Makruh	Selepas solat sunat Hari Raya Aidilfitri.
Haram	Selepas terbenam matahari 1 Syawal. (Pelakunya berdosa dan wajib mengqadanya dengan segera).

KADAR BAYARAN ZAKAT FITRAH

1. **Kadar bayaran** mengikut cara asal ialah **1 gantang Baghdad makanan asasi** sesuatu tempat seperti beras atau gandum.
2. **Mengikut sukatan/timbangan** sebanyak 2.8 kilogram bersamaan nilai yang mengikut **kadar nilai mata wang semasa**.

LAFAZ BAGI ZAKAT FITRAH



1 Bagi Diri Sendiri

"Inilah wang bagi menggantikan beras fitrah yang wajib bagi diriku pada tahun ini kerana Allah Taala."

2 Bagi Diri Sendiri dan Tanggungan

"Inilah wang bagi menggantikan beras fitrah yang wajib bagi diriku dan tanggunganku pada tahun ini kerana Allah Taala."

3 Bagi Pihak Orang Lain

"Inilah wang bagi menggantikan beras fitrah yang wajib bagi pada tahun ini yang diwakilkan kepadaku kerana Allah Taala."

ZAKAT HARTA

Zakat harta seperti wang simpanan, emas dan perak, binatang ternakan, biji-bijian dan perniagaan pada asasnya mempunyai syarat-syarat yang sama seperti:

- i. **Islam.**
- ii. **Sempurna milik.**
- iii. **Merdeka.**
- iv. **Cukup nisab** (mengikut kadar-kadar tertentu bagi jenis-jenis zakat).
- v. **Cukup haul** (memilikinya tidak kurang daripada 1 tahun).

Cukup nisab ini ada perbezaannya bagi zakat-zakat berikut:

1 ZAKAT EMAS DAN PERAK

Emas dan perak ialah galian-galian yang diwajibkan zakat oleh Islam. Para pemilik kedua-duanya yang tidak mengeluarkan zakat daripadanya bakal berdepan dengan azab yang pedih di Akhirat kelak. Perkara ini telah dijelaskan oleh al-Quran surah at-Taubah Ayat 34–35:

﴿وَالَّذِينَ يَكْتُمُونَ
الذَّهَبَ وَالْفِضَّةَ وَلَا يَنْفِقُونَهَا
فِي سَبِيلِ اللَّهِ فَبَشِّرْهُمْ بِعَذَابٍ
أَلِيمٍ ﴿٣٤﴾ يَوْمَ يُحْمَىٰ عَلَيْهَا
فِي نَارِ جَهَنَّمَ فَيُكْوَىٰ بِهَا
جِبَاهُهُمْ وَجُنُوبُهُمْ وظُهُورُهُمْ
هَذَا مَا كُنْتُمْ تَكْتُمُونَ ﴿٣٥﴾﴾

Maksudnya: Dan mereka yang menyimpan emas dan perak, dan tidak membelanjakannya pada jalan

Allah (mengeluarkan zakat), maka gembirkanlah mereka dengan azab yang pedih. Pada hari mereka dibakar di atas kedua-duanya di dalam Neraka Jahanam lalu dibakar muka mereka, rusuk dan belakang mereka dengannya seraya dikatakan kepada mereka, "Inilah harta yang kamu simpan selama ini buat dirimu, maka rasailah balasan yang kamu simpan dahulu."

Kadar yang wajib dikeluarkan ialah:

◆ Emas

Nisab emas ialah seberat **20 miskal** iaitu bersamaan 25 mayam 2.7108 saga emas. Kadar zakat emas yang cukup nisabnya ialah 2.5% atau 1/40.

◆ Perak

Nisab perak ialah **200 dirham** iaitu bersamaan 176 mayam 6.9732 saga perak. Kadar zakat yang wajib dikeluarkannya sama seperti kadar emas iaitu 2.5% atau 1/40.

ZAKAT GALIAN DAN HARTA KARUN

Hasil galian/perlombongan emas atau perak yang cukup nisabnya

sebanyak 20 miskal atau lebih hendaklah dikeluarkan zakatnya sebanyak 2.5% tanpa menunggu cukup setahun sebagaimana harta simpanan emas dan perak.

Harta kekayaan yang dijumpai tertanam di dalam tanah

dan dipercayai hasil simpanan orang-orang jahiliah dahulu (harta rikaz) wajib dikeluarkan zakatnya sebanyak 20% daripadanya tanpa menunggu cukup setahun dan nisabnya yang tertentu. Nisabnya ialah sebanyak mana bahan itu dijumpai.

Mengikut kadar sekarang: 20 miskal bersamaan dengan 85 gram emas atau nilai yang menyamai 85 gram emas, di mana nilai tersebut sentiasa berubah-ubah mengikut harga pasaran emas semasa. Manakala nila 200 dirham bersamaan dengan 595 gram perak menurut nilai semasa.

PERHIASAN EMAS DAN PERAK

Emas atau **perak** yang dijadikan perhiasan perempuan **tidak diwajibkan zakat kecuali jika berlebihan** daripada keperluan dan cukup syarat mengeluarkan zakat.

2 ZAKAT WANG DAN PERNIAGAAN

Nisabnya mengikut kadar yang ditetapkan oleh jabatan agama menurut turun naiknya harga emas ialah **2.5%** daripada simpanan wang atau semua nilai harga barang-barang dalam tempoh setahun berkenaan.

Sebagai tambahannya, kadar bayaran bagi zakat wang simpanan ialah wang simpanan yang menyamai/ melebihi nisab (nilai harga 85 gram emas di pasaran semasa) yang ditetapkan oleh pihak berkuasa.

Kaedah pengiraan bagi zakat ini adalah seperti berikut:

CONTOH 1

Pada 1 Januari 2012, jumlah wang simpanan En. Ahmad ialah sebanyak RM15,000. Jumlah tersebut berkekalan dalam simpanannya hingga genap setahun (354 hari bagi tahun Hijrah). Oleh sebab jumlah wang simpanannya itu telah melebihi nilai harga yang paling tinggi bagi 85 gram emas sepanjang tahun 2012, maka En. Ahmad diwajibkan membayar zakat sebanyak 2.5% atau 1/40 daripada jumlah wang simpanannya.

$$\text{RM15,000} \times \frac{1}{40} \\ = \text{RM375.00}$$

Sebagai contoh, nilai harga 85 gram emas bagi tahun 2012 ialah RM13,000.00. Nilai ini berubah-ubah pada tiap-tiap tahun. Untuk mengetahui harga semasa, sila hubungi Baitulmal atau pusat-pusat zakat.

CONTOH 2

Tarikh	No. Kira-kira	Wang Keluar (RM)	Wang Masuk (RM)	Baki (RM)
01/01/2012	01/01/2012		15 000.00	15 000.00
15/04/2012	15/04/2012	200.00		14 800.00
28/05/2012	28/05/2012	500.00		14 300.00
30/06/2012	30/06/2012		600.00	14 900.00
05/11/2012	05/11/2012		1 000.00	15 900.00
20/12/2012	20/12/2012	2 000.00		13 900.00
05/01/2013	05/01/2013	1 500.00		12 400.00

ULASAN TAKSIRAN

- i 01/01/2012 hingga 20/12/2012 sudah cukup haul (genap setahun mengikut kalendar Hijri: 6 Safar 1433 – 6 Safar 1434).
- ii Nisab simpanan terendah pada 20 Disember 2012 ialah RM 13 900.00.
- iii Kadar yang dikenakan zakat ialah: RM 13 900.00 x 2.5% = RM 347.50.

Kadar yang diwajibkan bagi zakat wang simpanan ialah:

- i **Wang simpanan** wajib dikenakan zakat apabila cukup syarat-syaratnya.
- ii Jumlah yang ditaksirkan berdasarkan **Baki Simpanan Terendah** yang kekal genap setahun mengikut kalendar Hijrah.
- iii Jumlah simpanan terendah hendaklah menyamai atau melebihi nisab (paras minimum wajib zakat) 85 gram emas mengikut harga pasaran semasa.
- iv Kadar ditaksirkan ialah: Tahun hijriah 354 kadarnya 2.5% Tahun Masihiah 365 kadarnya 2.57%.

3 ZAKAT SAHAM

Saham ialah wang yang dilaburkan dalam syarikat atau perniagaan. Saham adalah sebagai bukti pemilihan sesebuah perniagaan. Nisabnya ialah 2.5% atas nilai terendah sesuatu tahun semua saham (setelah ditolak hutang atas saham-saham tersebut), kalau nilai tersebut tidak kurang daripada nisab. Kaedah kiraan zakat saham ialah:

- ◆ Bagi sijil-sijil saham dalam sesebuah syarikat yang tersenarai di Bursa Saham, ianya mudah untuk dijadikan wang tunai berbanding dengan saham dalam syarikat yang tidak tersenarai atau dalam koperasi.
- ◆ Panduan umum pengiraan zakat ialah 2.5% atas nilai terendah semua saham yang dimiliki selama setahun, setelah ditolak pinjaman membeli saham (jika ada).

Saham yang Masih Dimiliki sehingga Hujung Haul

CONTOH

Pengiraan zakat ialah 2.5% atas harga terendah atas kos dan pasaran.

$$\begin{aligned}
 & \mathbf{200 \text{ lot} \times \text{RM}1.00} \\
 & \text{(1 lot bersamaan} \\
 & \text{1000 unit) saham} \\
 & \text{Syarikat Mukmin} = \mathbf{\text{RM}200,000} \\
 & \text{(andaian harga} \\
 & \text{terendah)} \\
 \\
 & \mathbf{\text{RM}200,000 \times 2.5\%} \\
 & = \mathbf{\text{RM}5,000} \\
 & \text{(jumlah zakat)}
 \end{aligned}$$

Saham yang Dijual Beli Sepanjang Haul (setahun)

CONTOH

Pengiraannya ialah 2.5 % atas nilai jualan saham-saham tersebut setelah ditolak kos pembelian.

$$\begin{aligned}
 & \mathbf{\text{RM}500,000} - \mathbf{\text{RM}400,000} \\
 & \text{(jumlah nilai} \quad \text{(kos belian)} \\
 & \text{saham)} \\
 & = \mathbf{\text{RM}100,000} \\
 \\
 & \mathbf{\text{RM}100,000 \times 2.5\%} \\
 & = \mathbf{\text{RM}2,500}
 \end{aligned}$$

4 ZAKAT KWSP (KUMPULAN WANG SIMPANAN PEKERJA)

KWSP dikenakan zakat kerana konsepnya sama seperti wang simpanan, cuma perbezaannya simpanan di KWSP tidak boleh dikeluarkan sewenang-wenangnya seperti akaun simpanan biasa.

Caruman wang pekerja dan majikan ke dalam KWSP dikenakan zakat apabila cukup nisab dan haul. Terdapat 2 pendapat dalam pengiraan zakat KWSP:

◆ Milik Tak Sempurna

Zakat hanya wajib dikeluarkan ketika bersara atau mengeluarkan sebahagian wang daripada KWSP semasa cukup umur. Kadarnya ialah 2.5%.

◆ **Milik Sempurna**

Wang yang tersimpan dalam KWSP dikenakan zakat apabila ianya cukup nisab dan haul (caruman wang pekerja sahaja iaitu tidak termasuk caruman majikan). Ini bermaksud ianya wajib dikeluarkan

zakat apabila memenuhi syarat-syaratnya walaupun wang tersebut masih berada dalam tabung KWSP. Kadarnya ialah 2.5% apabila caruman melebihi nisab.

5 ZAKAT BINATANG TERNAKAN

Secara khususnya, terdapat sifir pengiraan bagi binatang-binatang ternakan di Malaysia:



KADAR ZAKAT UNTA

Bilangan (ekor)	Kadar Zakat	Umur
1-4	Tiada	Tiada
5-9	Seekor kambing jantan/betina; atau	2 tahun & lebih
	Seekor biri-biri jantan/betina	1 tahun & lebih
10-14	2 ekor kambing jantan/betina; atau	2 tahun & lebih
	2 ekor biri-biri jantan/betina	1 tahun & lebih
15-19	3 ekor kambing jantan/betina; atau	2 tahun & lebih
	3 ekor biri-biri jantan/betina	1 tahun & lebih
20-24	4 ekor kambing jantan/betina; atau	2 tahun & lebih
	4 ekor biri-biri jantan/betina	1 tahun & lebih
25-35	Seekor unta betina	1 tahun & lebih
36-45	Seekor unta betina	2 tahun & lebih
46-60	Seekor unta betina	3 tahun & lebih
61-75	Seekor unta betina	4 tahun & lebih
76-90	2 ekor unta betina	2 tahun & lebih
91-120	2 ekor unta betina	3 tahun & lebih
121-130	3 ekor unta betina	2 tahun & lebih

Pertambahan zakat unta selepas itu dikira mengikut gandaan berikut:

- Setiap 40 ekor: Tambahan seekor unta betina berusia 2 tahun & lebih.
- Setiap 50 ekor: Tambahan seekor unta betina berusia 3 tahun & lebih.



KADAR ZAKAT LEMBU/KERBAU

Bilangan (ekor)	Kadar Zakat	Umur
1-29	Tiada	Tiada
30-39	Seekor lembu/kerbau jantan	1 tahun
40-59	Seekor lembu/kerbau betina	2 tahun
60-69	2 ekor lembu/kerbau jantan	1 tahun
70-79	Seekor lembu/kerbau jantan; dan	1 tahun
	Seekor lembu/kerbau betina	2 tahun
80-89	2 ekor lembu/kerbau betina	2 tahun
90-99	3 ekor lembu/kerbau jantan	1 tahun
100-109	2 ekor lembu/kerbau jantan	1 tahun
	Seekor lembu/kerbau betina	2 tahun
110-119	Seekor lembu/kerbau jantan	1 tahun
	2 ekor lembu/kerbau betina	2 tahun
120-129	4 ekor lembu/kerbau jantan; atau	1 tahun
	3 ekor lembu/kerbau betina	2 tahun

Zakat lembu/kerbau dikira berdasarkan kiraan berikut:

- Setiap bilangan 30 ekor: Seekor anak lembu jantan berusia 1 tahun.
- Setiap bilangan 40 ekor: Seekor anak lembu betina berusia 2 tahun.

Maka, jumlah kadar zakat seterusnya (130 dan ke atas) adalah berdasarkan kepada gandaan 10 ekor dan kiraan di atas. Contohnya: bilangan 130-139, zakatnya adalah 3 ekor anak lembu/kerbau jantan berusia 1 tahun dan seekor anak lembu/kerbau betina berusia 2 tahun.

KADAR ZAKAT KAMBING

Bilangan (ekor)	Kadar Zakat	Umur
1-39	Tiada	Tiada
40-120	Seekor kambing jantan/betina; atau	2 tahun
	Seekor biri-biri jantan/betina	1 tahun
121-200	2 ekor kambing jantan/betina; atau	2 tahun
	2 ekor biri-biri jantan/betina	1 tahun
201-399	3 ekor kambing jantan/betina; atau	2 tahun
	3 ekor biri-biri jantan/betina	1 tahun
400	4 ekor kambing jantan/betina; atau	2 tahun
	4 ekor biri-biri jantan/betina	1 tahun
Pertambahan seterusnya: setiap 100 ekor	Tambahan seekor kambing jantan/ betina; atau	2 tahun
	seekor biri-biri jantan/betina	1 tahun



Firman Allah SWT:

﴿ يَا أَيُّهَا الَّذِينَ ءَامَنُوا أَنْفِقُوا
مِن طَيِّبَاتِ مَا كَسَبْتُمْ وَمِمَّا
أَخْرَجْنَا لَكُمْ مِنَ الْأَرْضِ ﴾

Maksudnya: *Wahai orang yang beriman! Belanjakanlah (pada jalan Allah) sebahagian daripada hasil usaha kamu yang baik-baik dan sebahagian daripada apa yang Kami keluarkan dari bumi untuk kamu ..."*

(Surah al-Baqarah 2: 267)

Peraturan mengeluarkan zakat biji-bijian dan buah-buahan adalah seperti berikut:

- ❁ Biji-bijian dan buah-buahan yang cukup nisabnya hendaklah dibayar zakatnya mengikut peratus penghasilan.
- ❁ Kadar **peratus pembayarannya** bergantung kepada **cara-cara penghasilannya**.
- ❁ Biji-bijian dan buah-buahan yang sampai nisab yang diusahakan dengan menggunakan **tenaga manusia** atau lainnya seperti **binatang** dan **jentera** atau dengan perbelanjaan yang banyak maka kadar zakatnya ialah 5% atau 1/20.
- ❁ Biji-bijian dan buah-buahan yang sampai nisab yang hanya bergantung kepada **jirusan air hujan** atau yang **hidup dengan aliran air sungai** atau **parit** maka kadar zakatnya ialah 10% atau 1/10.

PERANAN WARIS MENGELUARKAN ZAKAT

Sekiranya orang yang wajib mengeluarkan zakat meninggal dunia sebelum dapat menunaikan tanggungjawab bagi zakat-zakat di atas, waris si mati hendaklah mengeluarkan zakat bagi pihak si mati sebelum:

- ◆ Membayar **hutang** si mati.
- ◆ Melaksanakan **wasiat** si mati.
- ◆ Membuat **pembahagian hukum** faraid (harta pusaka).

Bagi mereka yang enggan dan mengingkari tanggungjawab berzakat akan jatuh kepada dua akibat sama ada murtad atau berdosa besar.

Berdasarkan firman Allah SWT dalam ayat 60 surah at-Taubah (9), ada beberapa golongan yang berhak menerima zakat.

﴿ إِنَّمَا الصَّدَقَتُ لِلْفُقَرَاءِ
وَالْمَسْكِينِ وَالْعَمَلِينَ عَلَيْهَا
وَالْمُؤَلَّفَةِ فُلُؤِهِمْ وَفِي الرِّقَابِ
وَالْغَرَمِينَ وَفِي سَبِيلِ اللَّهِ
وَأَبْنِ السَّبِيلِ فَرِيضَةً مِّن
اللَّهِ وَاللَّهُ عَلَيْهِ حَكِيمٌ ﴾

Maksudnya: *Sesungguhnya zakat ini hanyalah untuk orang-orang fakir, orang miskin, amil zakat, orang-orang yang untuk (memerdekakan) hamba sahaya, untuk (membebaskan) orang berhutang, untuk jalan Allah dan Ibnu Sabil (iaitu orang yang sedang dalam perjalanan) sebagai kewajipan daripada Allah, Allah Maha Mengetahui lagi Maha Bijaksana.*

GOLONGAN YANG BERHAK MENERIMA ZAKAT

- 1 **ORANG FAKIR**
Mereka yang tidak berharta, tiada mata pencarian atau mempunyai hasil pendapatan yang tidak sampai separuh keperluan asas.
- 2 **ORANG MISKIN**
Mereka yang mempunyai harta tetapi sekadar dapat menampung separuh atau lebih keperluan semasa bagi diri dan tanggungannya.
- 3 **AMIL**
Pemungut zakat yang ditauliahkan oleh pemerintah.
- 4 **MUALLAF**
Mereka yang baru memeluk Islam yang keislamannya terumbang-ambing lagi.
- 5 **HAMBA (AL-RIQAB)**
Mereka yang diberi peluang oleh tuannya menebus diri tetapi tiada berkemampuan berbuat demikian.
- 6 **MEREKA YANG BERHUTANG**
Penanggung hutang yang menepati syarak seperti berhutang untuk kepentingan umum tetapi tidak mampu melunaskannya.
- 7 **FI SABILILLAH**
Mereka berjuang/berjihad demi kepentingan menegakkan Islam.
- 8 **IBN SABIL**
Mereka yang kehabisan belanja untuk meneruskan perjalanan yang bertujuan baik.

HAJI

Ibadah haji adalah puncak pengabdian insan Muslim terhadap Allah SWT setelah ia memenuhi tuntutan syahadah, menunaikan ibadah anggota tubuh badan yakni solat, menundukkan hawa nafsu menerusi puasa (bulan Ramadhan) dan memenuhi kewajipan ke atas hartanya menerusi amalan berzakat.

MAKNA HAJI

Dari Segi Bahasa

Haji bererti **tujuan**.

Dari Segi Syarak

Dari segi syarak pula bererti **mengunjungi Baitullah di Makkah untuk melakukan beberapa amal ibadah pada bulan haji dengan rukun dan syarat tertentu sebagai pelaksanaan rukun Islam yang kelima.**

Menunaikan fardu haji adalah **wajib** bagi **mereka yang berkuasa**. "Berkuasa" di sini bermaksud berupaya melakukan ibadah haji sama ada secara sendiri atau melalui pertolongan orang lain.

"Berkuasa Sendiri" Bermakna:

- 1 Mampu **menyediakan perbelanjaan menunaikan ibadah** tersebut untuk diri sendiri dan juga meninggalkan nafkah secukupnya untuk ahli keluarga selama sepeninggalannya.
- 2 Mempunyai **kenderaan** untuk perjalanan pergi balik, sama ada menyewa/membeli atau sebagainya.
- 3 **Aman perjalanan** bagi diri dan harta daripada gejala penyakit, peperangan, bencana alam dan sebagainya.
- 4 Memiliki **tubuh yang sihat**.
- 5 Mempunyai **kelapangan masa** seperti cuti, bebas daripada kongkongan dan sebagainya.
- 6 Jika **perempuan**, hendaklah pergi bersama **mahram** atau suaminya atau bersama perempuan lain yang dipercayainya.

PERINGATAN

Di samping perkara-perkara yang telah dinyatakan itu, jemaah haji juga perlu **menyiapkan diri dengan ilmu pengetahuan tentang cara-cara mengerjakan haji** dari segi rukun-rukunnya, wajib-wajib, sunat, sah, batal, haram dan sebagainya.

“**Berkuasa dengan pertolongan orang lain**” bermaksud seseorang yang telah cukup syarat untuk bermusafir menunaikan haji tetapi tidak berupaya berbuat demikian kerana terlalu tua atau ditimpa keuzuran yang tidak mempunyai harapan untuk sembuh. Dengan itu, beliau boleh **mewakilkkan** orang lain menunaikan fardu haji bagi pihak dirinya.

“Bila orang berkemampuan yang cukup syarat untuk mengerjakan haji meninggal dunia, wajiblah ahli warisnya mengupah orang lain (yang sudah pernah menunaikan haji) melaksanakan ibadah haji bagi pihak si mati.”

HIKMAH MENGERJAKAN HAJI

- 1 Tuntutan mengerjakan haji ini bersesuaian dengan firman Allah SWT:

﴿ وَأَذِّنْ فِي النَّاسِ بِالْحَجِّ يَأْتُوكَ رِجَالًا وَعَلَى كُلِّ ضَامِرٍ يَأْتِينَ مِنْ كُلِّ فَجٍّ عَمِيقٍ ﴾

Maksudnya: Dan maklumkanlah kepada manusia supaya mengerjakan haji, nescaya mereka akan datang kepada engkau (wahai Ibrahim) dengan berjalan kaki dan mengenderai setiap unta yang kurus mereka datang dari segenap ceruk penjuru (atau pelosok) yang jauh (seluruh dunia).

(Surah al-Haji 22: 27)

Justeru, ibadah haji yang dilaksanakan di Makkah pada suatu tempoh waktu yang dihadkan (bulan haji) menemukan umat Islam dari pelbagai tempat, berlainan warna kulit, bahasa dan kebudayaan.

Perhimpunan raksasa umat Islam sedunia ini adalah untuk memenuhi undangan sebagai “tetamu” Allah dalam menghidupkan satu suasana **persaudaraan Islam sejati** berserta tekad dan keimanan yang bulat dan teguh terhadap Allah SWT.

- 2 Perhimpunan ini membuktikan bahawa **umat Islam semuanya sama** sebagai “tetamu” Allah. Berpakaian ihram putih melambangkan kesamarataan, tidak lagi dinilai pangkat, kekayaan dan keturunan seseorang apabila ia datang menunaikan ibadah haji.

- 3 Dari sudut lain, mengunjungi Baitullah atau rumah Allah ini adalah untuk menyaksikan sendiri bagaimana **kesan perjuangan para rasul** terutamanya Nabi Ibrahim a.s., Nabi Ismail a.s. dan Rasulullah SAW menegakkan syariat Allah.

- 4 Di samping itu, umat Islam dapat **menghayati sendiri kesan-kesan tempat bersejarah** seperti Bukit Uhud (kesan peperangan menegakkan Islam), dan Gua Hira’ (tempat pertama Baginda menerima wahyu).

5 Juga disifatkan oleh sesetengah ulama bahawa ibadah haji ini khususnya berwukuf di padang Arafah sebagai **satu lambang perhimpunan manusia pada hari Akhirat** nanti, menunggu pengadilan Allah atas segala perbuatan yang telah dilakukan di dunia.

6 Ibadah haji **menyemaikan keinsafan** dalam kalangan umat Islam bahawa mereka pasti akan kembali menemui Allah suatu hari kelak dengan tidak akan membawa bersama harta, pangkat dan anak-pinak kecuali iman, Islam, amal kebaikan dan takwa.

PERBEZAAN DAN PERSAMAAN HAJI DAN UMRAH

PERBEZAAN: WAKTU.

Seperti yang diketahui, haji ialah mengunjungi Baitullah al-Haram pada **bulan-bulan haji** mulai **1 Syawal hingga terbit fajar 10 Zulhijjah** kerana mengerjakan **tawaf** di sekeliling Kaabah, **sai** di antara Bukit Safa dan Marwah serta **wukuf** di Arafah, menurut syarat-syarat serta menunaikan segala **rukun dan wajibnya**.

Umrah pula boleh dikerjakan **bila-bila masa sepanjang tahun** kecuali bagi orang yang berihram haji. Umrah **tidak ada wukuf, bermalam di Muzdalifah, membayar dam** dan **melontar jamrah**.

PERSAMAAN: HUKUM.

Wajib menunaikan haji **sekali seumur hidup**, demikian juga bagi **umrah**. **Sunat** dikerjakan **berulang-ulang kali**.

Haji dan umrah difardukan ke atas setiap orang Islam yang baligh, berakal, merdeka (bukan hamba) dan berkuasa sama ada lelaki atau perempuan.

SYARAT WAJIB MENERJAKAN HAJI

1	Islam (Tidak wajib dan tidak sah haji orang yang bukan Islam).
2	Berakal (Tidak wajib bagi orang gila dan bodoh).
3	Baligh (Tidak wajib haji bagi kanak-kanak).
4	Merdeka (Tidak wajib haji bagi hamba sahaya).
5	Berkuasa (Tidak wajib bagi orang yang tidak berupaya).

JENIS-JENIS HAJI

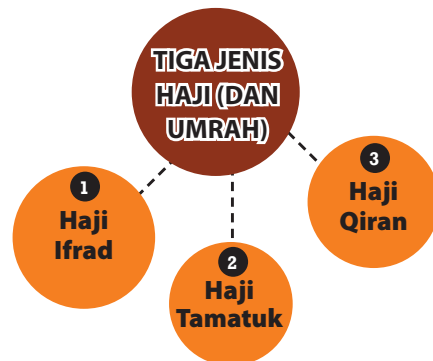

1 HAJI IFRAD

Dikerjakan dengan berniat mengerjakan **haji dan umrah secara berasingan**. Umrah tidak dikerjakan dalam bulan-bulan haji (Syawal, Zulkaedah, dan 10 hari terawal bulan Zulhijjah) atau tidak dikerjakan langsung.

Mula-mula, dikerjakan ibadah haji hingga selesai dengan tahalul (melepaskan diri daripada pantang larang semasa berihram). Setelah membuka ihram dan bebas berbuat segala yang terlarang (semasa berihram), berpakaian ihram semula untuk mengerjakan umrah sampai bertahalul.

2 HAJI TAMATUK (HAJI BERSENGANG-SENGANG)

Mendahulukan ibadah umrah sampai bertahalul. Setelah membuka ihram, bebas pula membuat perkara yang disukai. Bila tiba masa untuk wukuf di Arafah pada 9 Zulhijjah, ihram dipakai semula dan ibadah haji pula dikerjakan hingga selesai.

Namun, mereka yang mengerjakan haji secara tamatuk ini dikenakan bayaran **dam** (denda) kerana **mengerjakan umrah dalam bulan haji** pada tahun yang sama. Ini disebabkan mereka bersedap-sedap meninggalkan ihram setelah berihram mulanya dan tidak keluar semula ihram ke satu tempat (*miqat*) yang jaraknya sekurang-kurangnya dua marhalah dari tanah haram untuk berniat ihram haji pula.

3 HAJI QIRAN

Mengerjakan haji bersama-sama umrah. Sewaktu memakai ihram diniatkan serentak untuk haji dan umrah. Setelah memakai ihram lalu mengerjakan tawaf dan sai terus berwukuf di Arafah, melontar di tiga jamrah dan lain-lain. Setelah selesai semuanya, barulah bertahalul dan dibolehkan menanggalkan ihram untuk memakai pakaian biasa dan bersenang-senang.

Ibadat haji secara qiran ini selalunya dilakukan oleh mereka yang sampai ke Makkah pada 7 dan 8 Zulhijjah. Mereka boleh mengerjakan tawaf dan sai satu kali untuk haji dan umrah. Seperti haji tamatuk mereka dikenakan bayaran **dam**.

▪ Pakaian ihram lelaki



RUKUN-RUKUN HAJI

Rukun haji ialah pekerjaan utama atau teras yang mesti dilakukan oleh setiap jemaah yang mengerjakan haji. Sekiranya salah satu rukun itu ditinggalkan sama ada secara sengaja atau terlupa maka ibadah hajinya tidak sah dan wajib diulangi pada tahun yang lain.

RUKUN HAJI

1	Berniat ihram haji.
2	Wukuf (berhenti) di Arafah, mulai tergelincirnya matahari (waktu zuhur) 9 Zulhijjah sampai terbit fajar pada 10 Zulhijjah.
3	Tawaf mengelilingi Kaabah sebanyak tujuh kali.
4	Sai di antara Bukit Safa dan Bukit Marwah sebanyak tujuh kali.
5	Bercukur sekurang-kurangnya memotong tiga helai rambut.
6	Tertib bagi kebanyakan rukun.

Rukun-rukun umrah adalah sama kecuali wukuf di Arafah.

PERKARA-PERKARA WAJIB HAJI

Perkara wajib haji ini jika tertinggal hajinya sah tetapi wajib membayar dam. Antara perkara wajib haji ialah:

1 **Ihram di miqat**, bagi jemaah dari Malaysia yang menaiki kapal terbang, *miqatnya* ialah **Qarnul Manazil**, tetapi jika melalui laut *miqatnya* di **Yalamlam**.

2 **Bermalam di Muzdalifah.**

▪ Pakaian ihram wanita



3 Melontar Jamratul Aqabah di Mina yang waktunya dari seperdua malam 10 Zulhijjah (pukul 12 malam ke atas. Tidak sah melontar sebelumnya).

4 Bermalam di Mina (malam hari tasyrik).

5 Melontar ketiga-tiga jamrah (Jamratul Ula, Wusta dan Aqabah) pada hari 11, 12 dan 13 Zulhijjah.

6 Menjauhkan diri daripada perkara-perkara yang dilarang semasa berihram.

Wajib umrah adalah **niat ihram** dari **miqat** dan **tidak melakukan perbuatan yang dilarang semasa berihram**.

CARA MEMAKAI IHRAM

Menurut istilah hukum syarak, ihram itu ialah **mengharamkan diri (menahan diri) daripada mengerjakan beberapa pekerjaan yang dilarang oleh Allah**. Memakai pakaian ihram (pakaian yang tidak berjahit) itu dimulai dari *miqat* (tempat yang telah ditentukan untuk memakai pakaian ihram).

Pakaian yang dipakai selama ihram itu ialah 2 potong kain putih yang tidak berjahit. Satu potong dijadikan sarung (penutup anggota badan sebelah bawah), dan yang sepotong lagi diselimutkan pada badan sebelah atas.

Aturan memakai ihram:

1 Setelah sampai di *miqat*, digalakkan **menggunting rambut**, atau **bercukur** dahulu, supaya senang menjaganya kerana selama memakai pakaian ihram itu, kita tidak boleh menyikat rambut.

2 Potonglah kuku sebelum memakai pakaian ihram.

3 Sesudah memotong kuku dikerjakan **mandi sunat ihram**.

4 Setelah mandi dan mengambil wuduk, kerjakanlah **solat sunat ihram 2 rakaat**.

5 Hendaklah **bermaaf-maafan** dengan sesiapa sahaja sebelum memakai pakaian ihram.

6 Kemudian, ambillah **2 helai kain putih yang tidak berjahit**. Satu helai kain dijadikan sarung buat menutup anggota badan sebelah bawah dan sehelai lagi adalah sebagai penutup badan sebelah atas.

7 Sambil memakai pakaian ihram itu, **berniatlah dalam hati** hendak memakai pakaian ihram untuk mengerjakan haji (atau hendak mengerjakan umrah).

8 Selepas selesai memakai pakaian ihram, **bacalah talbiah**:

لَبَّيْكَ اللَّهُمَّ لَبَّيْكَ، لَبَّيْكَ
لَا شَرِيكَ لَكَ لَبَّيْكَ.
إِنَّ الْحَمْدَ وَالنِّعْمَةَ لَكَ
وَالْمُلْكَ، لَا شَرِيكَ لَكَ.

Maksudnya: "Hamba-Mu datang menyahut seruan-Mu ya Allah, hamba-Mu datang menyahut seruan-Mu. Hamba-Mu datang menyahut seruan-Mu, tidak ada sekutu bagi Engkau, hamba-Mu datang menyahut seruan-Mu. Sesungguhnya segala pujian dan segala nikmat, bahkan seluruh kerajaan ini milik Engkau, tiada sekutu bagi Engkau."

CARA PEMAKAIAN IHRAM MENUTUP KEDUA-DUA BELAH BAHU

1

MEMAKAI KAIN
PERTAMA



2

PARAS KAIN
ATAS BUKU LALI



3

PEGANG
HUJUNG KAIN
DI BAHAGIAN
KANAN



4

SELITKAN
HUJUNG
KAIN TADI
DI DALAM
BADAN



5

GULUNG
KAIN
HINGGA
KE PARAS
PERUT



6

PAKAI TALI
PINGGANG



7



8

KEMASKAN
IKATAN
MENGIKUT
KESELESAAN



9

KAIN
KEDUA



10

SELITKAN
HUJUNG KAIN
SEBELAH KIRI
DI BAHAGIAN
PINGGANG

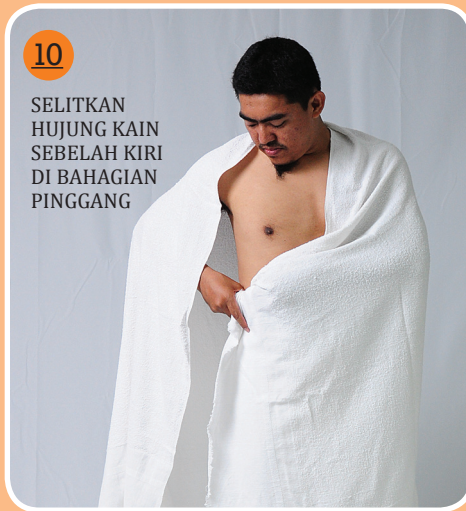

11

PEGANG
KAIN DI
SEBELAH
KANAN



12

BAWA KAIN
TERSEBUT
KE SEBELAH
BAHU KIRI



13

PANDANGAN
HADAPAN
IHRAM



14

PANDANGAN
SISI IHRAM



CARA PEMAKAIAN IHRAM MENUTUP BAHU KIRI



1 LALUKAN KAIN DI BAWAH KETIAK KANAN



2 PEGANG Hujung KAIN DI SEBELAH KANAN



3 BAWA KAIN TERSEBUT DI SEBELAH BAHU KIRI



5 PANDANGAN DARI SISI KIRI



4 PANDANGAN DARI SISI KANAN



6 PANDANGAN DARI ARAH HADAPAN

“ Dan maklumkanlah kepada manusia supaya mengerjakan haji, nescaya mereka akan datang kepada engkau (wahai Ibrahim) dengan berjalan kaki dan mengenderai setiap unta yang kurus, mereka datang dari segenap ceruk penjuru (atau pelosok) yang jauh (seluruh dunia). ”

(Surah al-Hajj 22: 27)

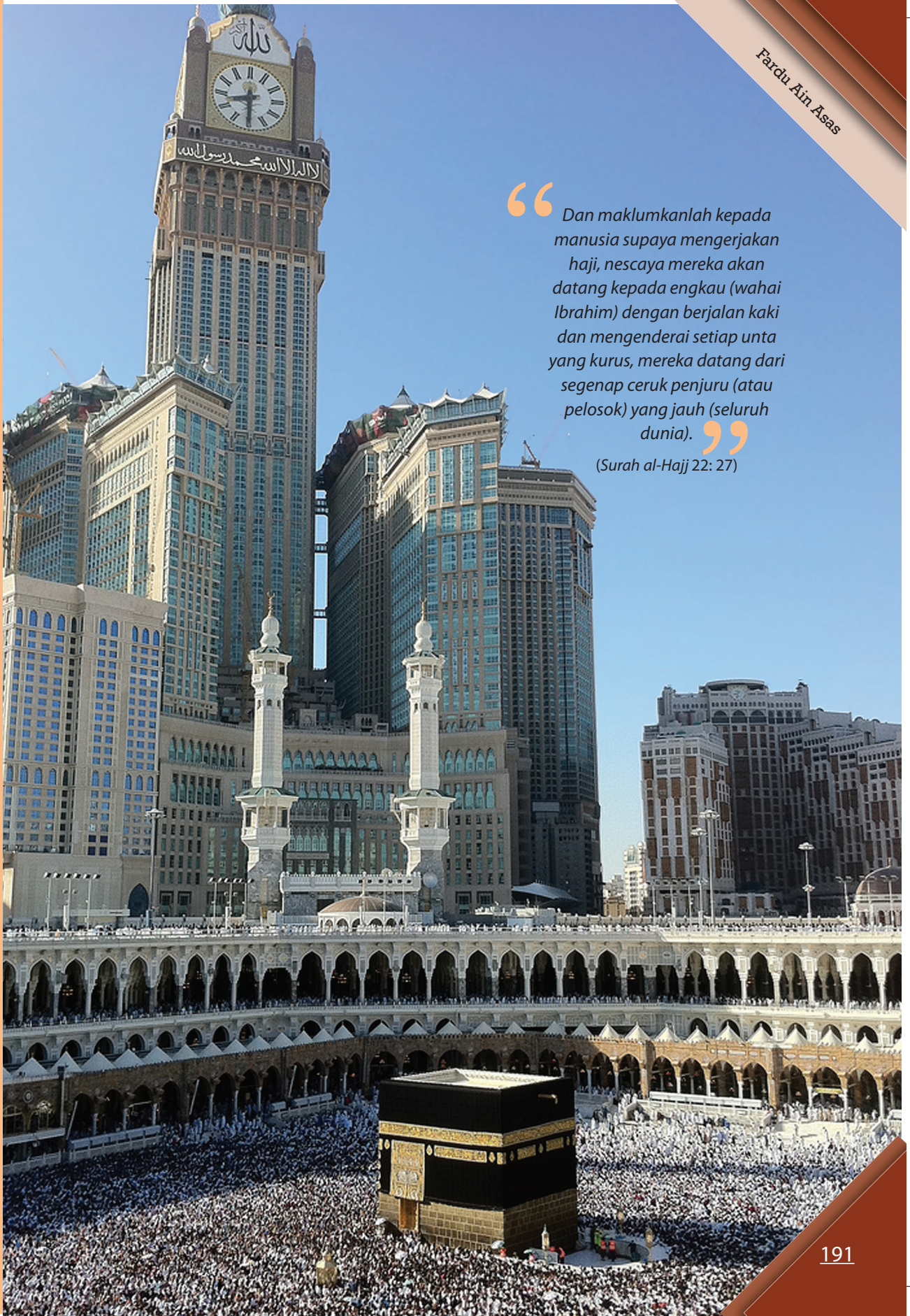

MIQAT MAKANI

Miqat makani bermaksud **tempat-tempat di mana para jemaah haji dikehendaki untuk memakai pakaian ihramnya**. Tempat-tempat tersebut adalah seperti berikut:

- ❁ **Qarnul Manazil:**
Bagi orang yang datang dari Najd dan orang yang melaluinya termasuklah penduduk Malaysia.
- ❁ **Makkah:**
Bagi orang yang berada di Makkah, pemakaian ihram hendaklah dimulakan dari rumah mereka.

- ❁ **Zulhulaifah (sekarang Bi'r Ali):**
Bagi orang yang datang dari Madinah dan orang yang melaluinya.
- ❁ **Yalamlam:**
Bagi orang yang datang dari Yaman dan orang yang melalui negara tersebut seperti Malaysia, Indonesia, India, dan lain-lain.
- ❁ **Zatul 'Irqin:**
Bagi orang yang datang dari sebelah Iraq dan orang yang melaluinya.
- ❁ **Al-Juhfah:**
Bagi mereka yang datang dari arah Mesir dan Syam serta mereka yang melaluinya.

LARANGAN SEMASA BERIHRAM

- | | |
|---|---|
| <p>1 Lelaki tidak boleh memakai pakaian yang berjahit.</p> | <p>9 Tidak boleh bersetubuh.</p> |
| <p>2 Lelaki tidak boleh menutup kepala, dengan pakaian seperti songkok dan serban.</p> | <p>10 Tidak boleh membunuh binatang liar yang halal dimakan dagingnya.</p> |
| <p>3 Perempuan tidak boleh menutup muka dan tapak tangan dengan pakaian yang melekat.</p> | <p>11 Tetapi boleh membunuh 5 jenis binatang yang berbahaya bagi keselamatan manusia, iaitu kala jengking, burung helang, burung gagak, tikus dan anjing gila.</p> |
| <p>4 Tidak boleh memakai wangi-wangian dan minyak rambut.</p> | <p>12 Tidak boleh mencabut, memotong, atau mematahkan tumbuh-tumbuhan termasuk rumput (tumbuhan yang tumbuh sendiri).</p> |
| <p>5 Tidak boleh bercukur, memotong atau mencabut rambut (bulu) dengan apa cara sekalipun.</p> | <p>13 Tidak boleh melangsungkan akad nikah (ertinya: tidak boleh kahwin, mengahwinkan orang, menjadi saksi orang kahwin atau menjadi wali dalam perkahwinan) tetapi boleh rujuk.</p> |
| <p>6 Tidak boleh memotong kuku.</p> | |
| <p>7 Tidak boleh bertengkar, bermusuhan, atau memutuskan silaturahim sesama umat Islam.</p> | |
| <p>8 Tidak boleh bercumbucumbuan atau mengerjakan mukadimah persetubuhan.</p> | |

TAHALUL

Tahalul bererti **membebaskan diri daripada haji dan kewajibannya**, juga daripada larangan yang ditetapkan ke atasnya.

Waktu tahalul bermula selepas **pertengahan malam 10 Zulhijjah**. Tahalul dibahagikan kepada dua bahagian iaitu:

TAHALUL PERTAMA/AT-TAHALLUL AL-ASGHAR

Tahalul pertama atau *al-asghar* berlaku apabila seseorang itu melaksanakan **dua perkara** antara perkara berikut.

- ◆ **Melontar Jamrah al-'Aqabah.**
- ◆ **Bercukur.**
- ◆ **Tawaf** yang diiringi dengan **sai** sekiranya seseorang itu belum melakukan sai sesudah tawaf *qudum*.

Selepas tahalul pertama ini dilaksanakan seseorang itu boleh melakukan sepuluh perkara yang diharamkan ketika berihram kecuali yang berkaitan dengan wanita iaitu berjimak (bersetubuh), mukadimah jimak, dan akad nikah.

TAHALUL KEDUA/AT-TAHALLUL AL-AKBAR

Tahalul kedua atau *al-akbar* terjadi sekiranya seseorang itu telah melaksanakan **tawaf ifadah**.

Selepas tawaf *ifadah* ini dilaksanakan maka segala perkara yang diharamkan pada masa seseorang itu memakai ihram, boleh dilakukan.

DAM

Dam bererti **denda**, dam yang wajib dalam ibadah haji dikategorikan sebagai lima perkara seperti:

- 1 **Dam tersusun/tertib (*murattab*) dan dam ditentukan/takdir (*muqaddar*)**. Dam jenis ini wajib dikeluarkan apabila melakukan atau meninggalkan perkara-perkara berikut:
 - i. Mengerjakan **haji tamatuk**.
 - ii. Mengerjakan **haji qiran**.
 - iii. Tidak **berihram** dari *miqat*.
 - iv. Tidak **melontar jamrah**.
 - v. Tidak **bermalam di Muzdalifah**.
 - vi. Tidak **bermalam di Mina**.
 - vii. Tidak mengerjakan **tawaf wada'**.
 - viii. Terlambat **wukuf** di Arafah.

DAM YANG DIKENAKAN:

- i. **Menyembelih seekor kambing** yang layak dikorbankan/**satu pertujuh lembu atau unta**; sekiranya tidak mendapatinya
- ii. **Berpuasa selama 10 hari (3 hari sewaktu haji, 7 hari apabila pulang ke tanah air)**.

- 2 **Dam pilihan/*takhyir* (*mukhayyar*) dan dam ditentukan/takdir (*muqaddar*)**. Dam jenis ini wajib dikeluarkan apabila melakukan perbuatan yang dilarang ketika ihram seperti berikut:

- ◆ Mencukur rambut sekurang-kurangnya 3 helai setempat dan serentak.
- ◆ Memotong kuku tangan atau kaki sekurang-kurangnya pada tiga jari.

- 4 **Dam tersusun/tertib (*murattab*) dan *seimbang/ta'dil (mu'addal)*.** Dam jenis ini wajib dikeluarkan kerana terhalang daripada menunaikan haji dan umrah setelah memakai ihram.

DAM YANG DIKENAKAN:

- i. **Menyembelih seekor kambing**, atau satu pertujuh lembu/unta sekiranya tidak mendapat kambing tadi; atau
- ii. **Berpuasa selama 3 hari**, atau
- iii. **Bersedekah 3 gantang makanan asasi** seperti barli, gandum, dan lain-lain kepada **6 orang miskin di Tanah Haram** (bagi setiap orang miskin setengah gantang gandum).

DAM YANG DIKENAKAN:

- i. **Menyembelih seekor kambing** atau satu pertujuh lembu/unta sekiranya tidak mendapat kambing tadi di tempat dia terhalang; sekiranya tidak mampu
- ii. **Memberi makanan mengikut kadar harga dam** binatang itu dan dibahagikannya kepada orang miskin; sekiranya tidak mampu
- iii. **Berpuasa sehari** bagi **setiap cupak makanan** tersebut.

- 3 **Dam pilihan/*takhyir (mukhaysyar)* dan *dam seimbang/ta'dil (mu'addal)*.** Dam jenis ini wajib dikeluarkan kerana:

- ◆ Memotong tumbuh-tumbuhan.
- ◆ Membunuh binatang buruan.

- 5 **Dam tersusun/tertib (*murattab*) dan juga *seimbang/ta'dil (mu'addal)*.** Dam jenis ini wajib dikeluarkan bagi orang yang melakukan persetubuhan (jimak).

DAM YANG DIKENAKAN:

- i. **Menyembelih binatang ternakan yang menyamai buruan** tersebut atau menyerupai gambarannya di Tanah Haram. Sekiranya buruan itu tidak ada yang serupa dengannya, seseorang itu boleh memilih antara 2 perkara berikut:
 - ◆ **Memberi makan** dengan harga binatang tersebut dan disedekahkan kepada fakir miskin di Tanah Haram
 - ◆ **Berpuasa sehari** bagi setiap cupak makanan tersebut.

DAM YANG DIKENAKAN:

- i. **Menyembelih seekor unta**, sekiranya tidak mampu
- ii. **Menyembelih seekor lembu**, sekiranya tidak mampu
- iii. **Menyembelih 7 ekor kambing**, sekiranya tidak mampu
- iv. **Membelikan makanan mengikut nilai harga unta** dan disedekahkan kepada fakir miskin di Tanah Haram, sekiranya tidak mampu
- v. **Berpuasa sehari** bagi **setiap cupak makanan**.

SUNAT-SUNAT HAJI

Jemaah haji juga digalakkan mengerjakan perkara-perkara sunat dalam ibadah haji sekiranya mempunyai kelapangan masa atau kesempatan.

PERKARA-PERKARA SUNAT HAJI	
1	Mandi sebelum memakai pakaian ihram.
2	Solat sunat 2 rakaat sebelum memakai pakaian ihram.
3	Membaca talbiah sesudah ihram.
4	Berdoa sesudah membaca talbiah.
5	Mengerjakan tawaf qudum (tawaf selamat datang).
6	Mengucup hajaruluswad atau melambai sahaja padanya.
7	Menyentuh atau melambai hajaruluswad pada sudut Yamani tanpa dikucup.
8	Membaca zikir dan doa ketika tawaf.
9	Solat sunat 2 rakaat sesudah tawaf.
10	Minum air zamzam sesudah solat sunat tawaf.
11	Masuk ke dalam Kaabah kalau ada kesempatan.
12	Bermalam di Mina pada malam 9 Zulhijjah.
13	Berada di Arafah beberapa minit sesudah terbenam matahari.
14	Berada di Muzdalifah sehingga terbit fajar 10 Zulhijjah.

Sunat-sunat umrah pula ialah **mandi sunat ihram, solat sunat ihram, mengucup hajaruluswad, membaca talbiah** dan **membaca doa-doa**.

PERKARA-PERKARA YANG MEMBATALKAN HAJI

- ❁ **Jimak (Persetubuhan)**
Memasukkan *hasyafah* (kepala zakar) ke dalam qubul atau dubur manusia atau binatang (sememangnya diharamkan walaupun bukan dalam ibadah haji) sekalipun berlapik dan dilakukan secara sedar dan tidak dipaksa. Terjadinya jimak ini sebelum tahalul awal (dua perkara daripada melontar di Jamratul Aqabah, bercukur dan tawaf diiringi oleh sai).
- ❁ **Luput waktu Arafah**
Melepassi waktu yang telah ditetapkan (iaitu selepas terbit fajar 10 Zulhijjah).
- ❁ **Murtad (keluar daripada Islam)**
Semoga Allah melindungi kita daripadanya.

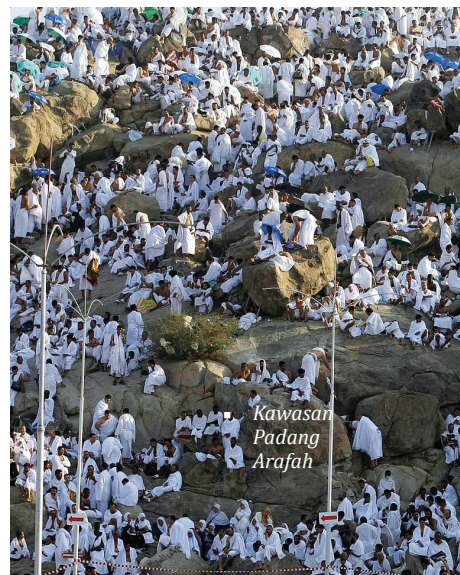

BATAL HAJI KERANA BERJIMAK

Sekiranya batal haji/umrah kerana berjimak wajiblah dilakukan perkara-perkara berikut.

- 1 **Menyempurnakan** rukun-rukun dan wajib-wajib haji/umrah yang belum dilakukan.
- 2 **Menggada haji yang rosak** dengan segera iaitu tahun depan. Umrah yang rosak hanya perlu dibayar dam sahaja.
- 3 Menyempurnakan **kaffarah** dengan menyembelih seekor unta, lembu, tujuh ekor kambing,

atau dengan nilai seekor unta dan dibeli makanan untuk diberikan kepada fakir miskin di Makkah.

- 4 Jika tidak berdaya juga hendaklah **berpuasa sebilangan hari** mengikut bilangan cupak makanan yang dapat dibeli dengan nilai harga unta dengan niat *kaffarah*.
- 5 **Kaffarah** bagi **lelaki** sahaja. Bagi perempuan tidak dikenakan *kaffarah* walaupun hajinya terbatal dan hanya dikira dosa.

UMRAH

MAKNA UMRAH

Dari Segi Bahasa

Umrah bermaksud **ziarah**.

Dari Segi Syarak

Menziarahi Kaabah dan tawaf di sekelilingnya, mengerjakan sai di antara Safa dan Marwah serta bercukur.

RUKUN UMRAH

- 1 Memakai ihram berserta niat seperti berikut:

نَوَيْتُ الْعُمْرَةَ وَأَحْرَمْتُ بِهَا
لِلَّهِ تَعَالَى.

Maksudnya: "Sengaja aku mengerjakan umrah dan berihram aku dengannya kerana Allah Taala."

- 2 Tawaf mengelilingi Kaabah sebanyak tujuh kali.

- 3 Sai di antara Safa dan Marwah sebanyak tujuh kali.

- 4 Bercukur.

- 5 Tertib.

WAJIB UMRAH

- 1 Ihram di *miqat*.
- 2 Menjauhkan larangan-larangan ketika berihram.

◆ Sunat Umrah

Segala perkara-perkara sunat bagi ibadat haji merupakan perkara-perkara sunat ibadat umrah.

◆ *Miqat Zamani* Umrah

Miqat zamani umrah ialah sepanjang tahun kecuali pada hari-hari tasyrik dan ketika mengerjakan ibadat haji di Arafah sehingga selesai mengerjakan segala rukun dan wajib haji.

◆ *Miqat Makani* Umrah

Miqat makani umrah sama seperti *miqat* haji kecuali bagi orang berkeinginan mengerjakan umrah dari Makkah maka *miqat* mereka ialah di Tanah Halal.

SEMBELIHAN

ISTILAH SEMBELIHAN

Dalam bahasa Arab disebut sebagai *zabihah*. Maksud sembelihan ialah **sembelihan binatang yang halal dimakan mengikut lunas-lunas syarak dan syarat-syarat tertentu.**

Sembelihan menjamin kesihatan orang yang memakannya kerana ianya **menyucikan binatang** yang disembelih itu daripada darah dan sepertimana yang kita maklum darah dikategorikan sebagai najis.

Kematian binatang dengan cara dicekik atau dilanggar akan menyebabkan darah menjadi beku di dalam tubuh haiwan tersebut dan boleh menyebabkan orang yang memakan bangkai tersebut mendapat **penyakit**.

HIKMAH DISYARIATKAN SEMBELIHAN

Sembelihan dan bangkai merupakan dua istilah yang berbeza, iaitu **hukum memakan bangkai** adalah **haram** dan ianya dikategorikan sebagai **najis**.

Justeru, sembelihan membezakan antara yang halal dan yang haram atau dalam erti kata lain sembelihan dalam hukum syarak merupakan pembeza yang mutlak antara kedua-duanya.

JENIS-JENIS SEMBELIHAN

Sembelihan dibahagikan kepada tiga bahagian:

1 *Al-Zabhu*

Memotong batang leher sebelah atas haiwan yang boleh ditangkap oleh manusia untuk disembelih dengan syarat-syarat tertentu.

2 *Al-Nahru*

Memotong batang leher sebelah bawah haiwan dan cara ini disunatkan ketika menyembelih unta.

- Sembelihan dapat membezakan antara yang halal dan haram seterusnya menyucikan binatang tersebut daripada segala penyakit.



3 Al-'Aqru

Sembelihan yang **dilakukan secara darurat (terpaksa)** dengan cara mencederakan haiwan tertentu pada mana-mana bahagian badannya dengan kecederaan yang membawa kepada maut.

Al-'Aqru juga ialah cara menyembelih **binatang yang liar** (yang boleh dimakan) dan tidak boleh ditangkap oleh tuannya. Sabda Rasulullah SAW yang bermaksud:

"Sesungguhnya binatang-binatang ini memiliki sifat binatang liar, apabila ia mengatasi kamu maka lakukanlah terhadapnya seperti ini."⁶⁰

SYARAT SAH SEMBELIHAN

SYARAT PENYEMBELIH

1 Islam atau **ahli kitab**. Ahli kitab atau salah seorang datuk neneknya menjadi ahli kitab **sebelum berlakunya penyelewengan terhadap kitab tersebut**.

2 Sembelihan hanya **diniatkan** kerana **Allah SWT** atau dengan **nama Allah SWT**.

ANAK DALAM KANDUNGAN

Sekiranya binatang yang disembelih itu mempunyai anak di dalam perutnya, maka halal dimakan daging anak binatang tersebut dengan syarat anak itu mati dengan kematian ibunya.

SYARAT BINATANG SEMBELIHAN

1 Haiwan yang disembelih mempunyai *hayah mustaqirrah*, iaitu tidak mati disebabkan sakit atau cedera, dan ia menggeletar sebelum mati selepas disembelih (keadaan nyawa-nyawa ikan).

2 Putus halkum dan urat merah.

3 Memotong sekali gus dengan cepat.

SYARAT ALAT SEMBELIHAN

1 Alat tersebut mestilah tajam dan diperbuat daripada besi, tembaga, timah, kaca, batu, dan yang seumpamanya.

2 Tidak menggunakan gigi, tulang ataupun kuku sebagai alat sembelihan.

PERKARA-PERKARA SUNAT SEMBELIHAN

- ✿ Menyebut nama Allah.
- ✿ **Memotong urat di tepi batang leher, mengelilingi halkum.**
- ✿ **Menajamkan alat sembelihan.**
- ✿ Binatang yang hendak disembelih itu **perlulah dibaringkan di sebelah rusuk kirinya.**
- ✿ Menghadap **kiblat**.

⁶⁰ Hadis riwayat al-Bukhari (5190) dan Muslim (1968) daripada Rafi' bin Khudaij r.a..

KORBAN

ISTILAH KORBAN

Korban bermaksud **hampir**. Dari segi istilah bermaksud **menyembelih binatang tertentu pada Hari Raya Aidiladha dan hari tasyrik, iaitu 11, 12, dan 13 Zulhijjah dengan tujuan untuk beribadat atau menghampirkan diri kepada Allah SWT.**

Dalil yang menerangkan tentang ibadat korban ini ialah:



Maksudnya: *Maka dirikanlah solat kerana Tuhanmu dan berkorbanlah.*

(Surah al-Kautsar 108: 2)

Sabda Rasulullah SAW yang bermaksud: "Nabi SAW telah berkorban dengan menyembelih dua ekor kibasy yang berwarna putih dan bertanduk. Baginda sendiri yang menyembelih kedua-duanya dan Baginda telah menyebut nama Allah, bertakbir sambil meletakkan kakinya di tepi tengkuk kibas tersebut."⁶¹

Hukum korban ialah **sunat muakkad**, iaitu **sangat dituntut ke atas umat Islam** yang **berkemampuan** tetapi dihukumkan **wajib apabila bernazar**. Tuntutan sunat muakkad adalah bagi orang yang cukup syarat-syaratnya seperti Islam, sempurna akal, dan baligh. Orang yang berkorban dianjurkan menyembelih binatang itu sendiri atau sekurang-kurangnya melihat pada waktu penyembelihan dilakukan.

⁶¹ Hadis riwayat al-Bukhari (5245) dan Muslim (1966).

BINATANG YANG DISYARIATKAN UNTUK KORBAN

Binatang yang hendak dikorbankan mestilah mempunyai ciri-ciri tidak cacat, tidak sakit, tidak buta, tidak berkurap, dan tidak kurus, manakala jenis binatang yang sah untuk dikorbankan adalah seperti berikut:

- ◆ **Kambing biri-biri** yang berusia **satu tahun** dan **ke atas**.
- ◆ **Kambing biasa** yang berusia **dua tahun** dan **ke atas**.
- ◆ **Unta** yang berusia **lima tahun** dan **ke atas**.
- ◆ **Lembu** atau **kerbau** yang **berusia dua tahun** dan **ke atas**.

SYARAT-SYARAT ORANG YANG INGIN MELAKUKAN IBADAH KORBAN

- 1 **Islam.**
- 2 **Baligh** dan **berakal**.
- 3 **Berkemampuan.**

HIKMAH DISYARIATKAN

- ◆ Menghidupkan erti **pengorbanan** besar yang dilakukan oleh **Nabi Ibrahim a.s.** dan **anaknya Nabi Ismail a.s.**
- ◆ Sebagai **tanda pengabdian diri** dan tunduk patuh kepada **Allah SWT**.
- ◆ **Menambahkan rasa kasih sayang** dan **ikatan persaudaraan sesama umat Islam** apabila menyedekahkan daging korban tersebut kepada insan yang memerlukan.



BAB 05

MUNAKAHAT (HUKUM PERKAHWINAN)

“Apabila telah berkahwin seseorang hamba itu, maka dia telah memenuhi separuh agamanya. Maka bertakwalah dia kepada Allah pada separuh (yang belum disempurnakan) lagi.”

(Hadis riwayat al-Baihaqi r.a.
daripada Rasulullah SAW)

Kebahagiaan yang dicapai oleh manusia yang terbit dari hati nurani tidak dapat diluahkan jika dia hidup bersendirian tetapi harus dikongsi bersama pasangan masing-masing yang hak mengikut lunas-lunas peraturan tertentu.

Justeru itulah, Allah menjadikan makhluk-makhluk-Nya khususnya insan ini, fitrahnya suka kepada ketenangan atau sakinah dengan kehidupan beristeri dan seterusnya berkeluarga. **Hidup berkeluarga ini pada dasarnya, lebih berkat, tenteram dan teratur berbanding hidup berseorangan, membujang atau menyendiri.**

Hubungan suci seseorang lelaki dan perempuan yang mukalaf melalui ikatan perkahwinan ini menggambarkan corak kehidupan sempurna yang diredhai Allah SWT dan dianjurkan oleh Rasulullah SAW. Rumah tangga yang dibina merupakan alam pertama yang boleh menentukan sejahtera atau tidaknya sesebuah masyarakat yang diwakili oleh individu-individu yang menyokongnya.

Seandainya suasana sesebuah rumah tangga itu aman bahagia dan kasih-mengasih antara satu dengan yang

lain akan tenteram dan sejahtera pula masyarakat, begitulah pula sebaliknya.

TUNTUTAN PERKAHWINAN

Firman Allah SWT:

﴿ وَمِنْ آيَاتِهِ أَنْ خَلَقَ لَكُمْ مِنْ أَنْفُسِكُمْ أَزْوَاجًا لِتَسْكُنُوا إِلَيْهَا وَجَعَلَ بَيْنَكُمْ مَوَدَّةً وَرَحْمَةً إِنَّ فِي ذَلِكَ لَآيَاتٍ لِقَوْمٍ يَتَفَكَّرُونَ ﴾

Maksudnya: Dan antara tanda kebesaran Allah ialah Dia menciptakan untukmu isteri-isteri daripada jenismu sendiri agar kamu cenderung kepadanya dan berasa tenang dan tenteram kepadanya, dan Dia menjadikan antara kamu perasaan kasih dan sayang. Sesungguhnya pada perkara tersebut terdapat tanda-tanda bagi kaum yang berfikir.

(Surah ar-Rum 30: 21)

Perkahwinan ialah amanah untuk memikul tanggungjawab membentuk keluarga yang lebih besar.



Tuntutan perkahwinan bukan sekadar untuk melorongkan hawa nafsu di atas batas-batas agama semata-mata malah untuk mendamaikan kerungsingan yang melanda hati sanubari setiap individu.

RAHSIA

PERKAHWINAN

1 Perkahwinan dianggap sebagai salah satu daripada **sunah para nabi dan rasul**. Firman Allah SWT:

﴿وَلَقَدْ أَرْسَلْنَا رُسُلًا مِّن قَبْلِكَ وَجَعَلْنَا لَهُم أَزْوَاجًا وَذُرِّيَّةً﴾

Maksudnya: *Demi sesungguhnya Kami (Allah) telah mengutus beberapa rasul sebelum kamu dan Kami menjadikan untuk mereka isteri-isteri dan keturunan.*

(Surah ar-Ra'di 13: 38)

2 Kurniaan nikmat Allah kepada hamba-hamba-Nya agar menerusi perkahwinan akan lahir pula **zuriat keturunan** yang beriman dan bertakwa yang akan memakmurkan bumi Allah SWT.

3 Perkahwinan dianggap sebagai **suatu ibadah** yang dapat menyempurnakan setengah daripada agama seseorang, dengannya dia dapat bertemu Allah dalam keadaan suci dan diredhai. Al-Baihaqi r.a. meriwayatkan hadis daripada Rasulullah SAW bermaksud:

"Apabila telah berkahwin seseorang hamba itu, maka dia telah memenuhi separuh agamanya. Maka bertakwalah dia kepada Allah pada separuh (yang belum disempurnakan) lagi."⁶²

4 Galakan nikah kahwin meliputi semua lapisan masyarakat termasuk mereka yang miskin. Islam ingin **mengikis rasa takut, tidak mampu memikul tanggungjawab terhadap isteri dan anak-anak kerana Allah menjamin rezeki mereka.**

Ini diperkuat oleh hadis yang diriwayatkan daripada Rasulullah SAW:

مَنْ تَرَكَ التَّزْوِيجَ مَخَافَةَ الْعَيْلَةِ؛ فَلَيْسَ مِنَّا.

Maksudnya: *"Sesiapa yang meninggalkan perkahwinan kerana takut kemiskinan maka ia bukanlah daripada golonganku."*⁶³

5 Sebaik-baik jalan untuk **memelihara maruah** kesopanan diri seseorang ialah melalui perkahwinan. Rasulullah SAW bersabda:

يَا مَعْشَرَ الشَّبَابِ! مَنِ اسْتَطَاعَ الْبَاءَةَ؛ فَلْيَتَزَوَّجْ. فَإِنَّهُ أَغْضُ لِلْبَصْرِ، وَأَخْصَنُ لِلْفَرْجِ. وَمَنْ لَمْ يَسْتَطِعْ؛ فَعَلَيْهِ بِالصَّوْمِ. فَإِنَّهُ لَهُ وَجَاءٌ.

⁶² Hadis riwayat ath-Thabarani (7643).

⁶³ Hadis riwayat al-Iraqi (2/29).

Maksudnya: "Wahai para pemuda, sesiapa yang mampu bersetubuh/berumah tangga, hendaklah ia berkahwin, kerana ia paling menundukkan penglihatan dan memelihara kehormatannya. Sesiapa yang tidak mampu, hendaklah dia berpuasa, maka sesungguhnya puasa itu adalah pemelihara (dapat mengekang keinginan nafsu syahwat) baginya."⁶⁴

6 Dapat **menyuburkan perasaan keibubapaan** dalam memberi perlindungan, pendidikan dan kesejahteraan kepada anak-anak.

7 Melalui perkahwinan wujud **disiplin rumah tangga** melalui pengagihan tugas suami isteri, ibu dan bapa yang membawa kepada disiplin dan kesejahteraan keluarga serta masyarakat.



⁶⁴ Hadis riwayat al-Bukhari dalam Kitab Nikah, Bab Galakan Supaya Berkahwin, 4779, Muslim daripada Abdullah bin Mas'ud dalam Kitab Nikah, Bab Sunat Berkahwin Bagi Mereka yang Ingin Berkahwin, 1400.

HUKUM BERKAHWIN BAGI LELAKI

Ia terbahagi kepada lima dan hanya tertentu kepada kaum lelaki sahaja:

◆ **Wajib Berkahwin**

Sekiranya seseorang itu **mempunyai keupayaan dari segi kewangan untuk membayar mahar** (mas kahwin) dan **mampu menyediakan nafkah isteri lahir dan batin**. Beliau juga tidak berniat untuk menganiaya isterinya selama berumah tangga. Di samping itu, beliau juga **yakin akan terdorong melakukan maksiat** (zina) disebabkan runtunan nafsu yang kuat jika tidak berkahwin.

◆ **Sunat Berkahwin**

Kepada **orang yang mampu dan berkeinginan**, tetapi **aman dirinya daripada terjatuh ke lembah maksiat**. Ini adalah hukum asal perkahwinan.

◆ **Harus Berkahwin**

Bagi seseorang yang **yakin tidak akan melakukan zina jika tidak berkahwin serta mampu berkahwin**.

◆ **Makruh Berkahwin**

Apabila seseorang itu **bimbang jika dia berkahwin akan menzalimi isterinya**. Di samping itu, dia mempunyai **kelemahan fizikal** yang **tidak mampu** memberikan **nafkah batin kepada isterinya walaupun dari segi kewangan** beliau mampu dan juga **makruh berkahwin sewaktu negara sedang menghadapi peperangan**.

◆ **Haram Berkahwin**

Bagi seseorang yang **tidak dapat menunaikan kewajipan-kewajipan terhadap isterinya lahir dan batin** dan mempunyai keyakinan akan **menganiaya isterinya**.

DASAR PEMILIHAN ISTERI

Peranan isteri begitu penting kerana padanya segala urusan tentang rumah tangga diamanahkan. Selain menjadi penyeri dan teman hidup suaminya, isteri harus menjaga kepentingan makan minum keluarga, mengandung dan mendidik anak-anak, menyimpan rahsia dan menjaga maruah suami dan sebagainya.

Oleh itu, terdapat beberapa dasar pemilihan isteri mengikut syarak. Antaranya:

1 PEREMPUAN YANG TAAT BERAGAMA

Sabda Nabi SAW:

تُنكِحُ الْمَرْأَةَ لِأَرْبَعٍ: لِمَالِهَا،
وَلِحَسَبِهَا، وَجَمَالِهَا،
وَلِدِينِهَا. فَاطْفَرِ بِذَاتِ
الدِّينِ؛ تَرَبَّتْ يَدَاكَ.

Maksudnya: "Dinikahi perempuan itu kerana empat: hartanya, dan kerana keturunannya dan kerana kecantikannya dan kerana agamanya. Maka pilihlah yang beragama nescaya kamu akan beroleh keuntungan."⁶⁵

Oleh itu, **utamakanlah pemilihan isteri yang taat beragama** seperti suka beribadat, menutup aurat dan lain-lain melebihi dasar-dasar lain seperti harta kekayaan, nasab keturunan dan rupa paras yang menawan.

Dalam hadis lain, Rasulullah SAW menyifatkan wanita yang maksudnya:

"Dunia ialah perhiasan dan sebaik-baik perhiasan ialah wanita solehah."⁶⁶

2

BERKETURUNAN BAIK DAN DIBESARKAN DALAM PERSEKITARAN YANG SEMPURNA AKHLAKNYA

Islam menggalakkan supaya memilih bakal isteri daripada **nasab keturunan yang baik-baik** dan dibesarkan dalam suasana kekeluargaan dan masyarakat yang berhemah tinggi dan berbudi pekerti mulia serta mengamalkan nilai hidup yang diredhai Allah SWT. Ini penting untuk membentuk suasana yang harmoni, saling mengasihi dan hormat-menghormati antara suami dan isteri.

3

PEREMPUAN YANG SUBUR DAN BERPOTENSI MELAHIRKAN RAMAI ANAK

Nabi Muhammad SAW akan berbangga dengan ramainya umat Islam pada hari Kiamat nanti terutamanya umat yang beriman dan bertakwa.

Justeru, amat tepat kiranya dapat **dipilih wanita yang subur dan mampu melahirkan anak yang ramai**. Wanita ini dapat dikenali dengan melihat ramainya anak-anak saudara perempuan dan juga saudara-mara perempuannya yang terdekat.

⁶⁵ Hadis riwayat al-Bukhari dalam Kitab Nikah, Bab Kufu dalam Agama, 4802, Muslim dalam Bab Galakan Berkahwin dengan Perempuan yang Beragama, 1446.

⁶⁶ Hadis riwayat Muslim (1467).

4 SEKUFU ATAU HAMPIR SEKUFU

Antara faktor lain yang membawa kepada kebahagiaan rumah tangga ialah faktor ekonomi, pelajaran dan dari segi umur. Maksudnya janganlah si bakal suami itu terlalu jauh jarak umurnya dengan bakal isteri. Seelok-eloknya ialah 10 tahun lelaki lebih tua daripada wanita.

Namun, apabila si lelaki mempunyai latar belakang pelajaran yang lebih tinggi dan juga taraf ekonomi yang lebih baik, maka ini boleh menjamin rasa hormat si isteri pada suaminya.

5 MASIH GADIS ATAU ANAK DARA

Rasulullah SAW menggalakkan umat Islam memilih isteri daripada kalangan gadis, bukan janda. Kemesraan yang akan lahir lebih menggembirakan kedua-dua belah pihak.

6 PASANGAN BUKAN DARIPADA KELUARGA TERDEKAT

Tidak begitu digalakkan berkahwin dengan pasangan daripada kalangan kaum kerabat yang hampir seperti sepupu. Antara sebabnya ialah mengurangkan keinginan syahwat yang boleh menjejaskan keharmonian perkahwinan dan dibimbangi mendapat anak yang cacat dan kurang bijak.

DASAR PEMILIHAN SUAMI

1 KUAT AGAMA DAN BERAKHLAK MULIA

Lelaki soleh ialah bakal ketua keluarga yang mampu mentadbir isteri, anak-anak dan rumah tangga dengan baik dan bertanggungjawab. Itulah asas penerimaan seorang lelaki sebagai menantu oleh keluarga pihak perempuan.

Menerusi hadis Nabi SAW yang diriwayatkan oleh Abu Hurairah r.a.,

إِذَا حَاطَبَ إِلَيْكُمْ مَنْ تَرَضَّوْنَ
دِينَهُ وَخُلُقَهُ؛ فَزَوِّجُوهُ. إِلَّا
تَفَعَّلُوا؛ تَكُنْ فِتْنَةً فِي الْأَرْضِ
وَفَسَادٌ عَرِيضٌ.

Maksudnya: "Apabila datang meminang kepada kamu seorang (lelaki) yang kamu redhai agama dan akhlaknya, maka kahwinkanlah anakmu itu. Jika tidak berbuat demikian, nescaya akan berlaku fitnah dan kerosakan yang berleluasa di atas muka bumi."⁶⁷

2 BUKAN KELUARGA TERDEKAT

Tidak digalakkan bakal suami daripada kalangan keluarga terdekat.

3 BEBAS DARIPADA PENYAKIT BERAT

Seorang lelaki mestilah bebas daripada penyakit-penyakit yang menghalangnya daripada berkahwin seperti gila, kusta, dan lemah syahwat.

⁶⁷ Hadis riwayat at-Tirmizi dalam Kitab Nikah, Bab Apabila Orang yang Kamu Redhai Agamanya Datang Meminang, Hendaklah Kamu Kahwinkannya, 1084.

PERTUNANGAN

Setelah mengambil kira dasar-dasar pemilihan isteri dan suami, maka pihak lelaki bolehlah **mengutus wakil** untuk melamar dan meminang calon isteri. **Ia mestilah bukan terdiri daripada isteri orang, tunang orang atau perempuan dalam idah.**

Sebelum menerima lamaran tersebut, ibu dan bapa harus **mendapatkan persetujuan anak perempuannya terlebih dahulu.** Ini perlu dilakukan untuk memberikan peluang kepada si anak meluahkan isi hatinya yang ikhlas agar perkahwinan yang bakal dilangsungkan nanti akan menambah kerukunan dan kebahagiaan hingga ke anak cucu, bukan atas dasar paksaan ibu bapa semata-mata.

Adalah tidak wajar jika **paksaan dilakukan oleh wali** (penjaga) terhadap anak perempuannya untuk menerima lamaran seseorang yang semata-mata disukai atas dasar kemewahan, bukan atas dasar ketaatan beragama.

Setelah selesai acara peminangan, kebiasaannya dengan tersarungnya cincin pertunangan di jari manis orang yang dipinang, persetujuan dicapai oleh kedua-dua belah pihak untuk melangsungkan perkahwinan pada suatu tarikh yang akan ditetapkan.

“Tempoh sebelum diijabkabulkan ini dinamakan waktu pertunangan.”

Inilah tempoh cubaan yang paling mencabar kepada bakal pasangan suami isteri ini. Islam mengharamkan mereka berdua-duaan ke sana ke mari kerana

pertunangan bukanlah “tiket” untuk melakukan perkara-perkara yang diharamkan dalam perhubungan suami isteri. Sesuai dengan hadis Rasulullah SAW:

لَا يَخْلُونَ رَجُلٌ بِامْرَأَةٍ إِلَّا
وَمَعَهَا ذُو مَحْرَمٍ.

Maksudnya: “Tidak dibolehkan lelaki berdua-duaan dengan perempuan melainkan ada bersama-sama mahramnya (bapa atau keluarganya yang diharamkan berkahwin dengannya).”⁶⁸

RUKUN NIKAH

Akad nikah atau perkahwinan yang ingin disempurnakan perlu memenuhi rukun-rukun seperti berikut:

RUKUN NIKAH	
1	Lelaki yang bakal menjadi suami.
2	Perempuan yang bakal menjadi isteri.
3	Wali yang mengakad nikahkan pasangan atau mewakilkan kepada jurunikah.
4	Dua orang saksi yang mendengar dan mengesahkan akad nikah.
5	Ijab dan kabul (Ijab ialah lafaz akad nikah oleh wali atau wakil. Kabul ialah ucapan pengantin lelaki atau wakilnya sebagai tanda penerimaan).

⁶⁸ Hadis riwayat al-Bukhari dalam Kitab Nikah, Bab Lelaki dan Perempuan Tidak Boleh Berkahwat, 4935, Muslim dalam Kitab Haji, Bab Wajib Mengerjakan Haji Sekali Seumur Hidup, 1341 daripada Ibnu Abbas.

PERKARA YANG MENGHARAMKAN NIKAH

1	Haram nikah dengan sebab keturunan seperti lelaki dengan ibunya atau anak saudara atau perempuan dengan bapanya .
2	Haram nikah dengan sebab saudara susuan .
3	Haram nikah dengan sebab seperti lelaki berkahwin dengan ibu mertuanya atau ibu tirinya atau ibu susuannya .
4	Bekas isteri yang telah dicerai dengan talak tiga, masih boleh dikahwini setelah si isteri berkahwin dengan lelaki lain, bersetubuh dengannya, dicerai dan habis idahnya.

Perkara **keempat** hanya berbentuk **sementara** manakala perkara **1 hingga 3** berbentuk **selama-lamanya**.

TANGGUNGJAWAB SUAMI

Untuk menjamin keharmonian berumah tangga, Islam telah menetapkan tugas dan tanggungjawab suami isteri. **Suami sebagai ketua** keluarga khususnya **bertanggungjawab** terhadap **kesejahteraan isteri dan anak-anaknya**.

Antara tanggungjawab suami ialah:

- 1 Memberi **sara hidup** kepada isteri seperti pemberian makanan dan tempat tinggal.
- 2 Memberi **nafkah batin** termasuk mengauli isteri dengan baik.

3 Menyara anak-anak.

4 Melindungi isteri dan anak-anak dari segi **keselamatan** dan **kesihatan**.

5 Melindungi maruah keluarga dan **harta benda**.

6 Sentiasa **membimbing isteri** dengan ajaran Islam menuju keredhaan Allah.

7 Bertanggungjawab **mendidik akhlak anak-anak** dan memastikan mereka mendapat pendidikan Islam yang sempurna.

8 Menjadi **penasihat** dalam menyelesaikan masalah isteri, anak-anak dan jiran tetangga.

Suami hendaklah sentiasa mengamalkan pergaulan yang baik dengan isteri, anak-anak dan orang lain. Mempunyai sifat bertolak ansur, pengasih, penyabar, pemaaf dan bertimbang rasa.

TANGGUNGJAWAB ISTERI

1 Menjaga **kehormatan diri** terutama apabila suami tiada di rumah. Misalnya tidak membenarkan lelaki yang bukan mahram atau yang dibenci suami masuk ke rumah.

2 Patuh terhadap **suruhan suami** (selagi bukan maksiat) dan sentiasa suka melayan suami lahir dan batin.

3 Menumpukan **sepenuh kasih sayang kepada suami dan anak-anak**.

- 4 **Menjaga kebersihan** rumah tangga dan kesihatan diri serta anak-anak.
- 5 **Menjaga amanah** dan **harta** suami.
- 6 Sentiasa **menyimpan rahsia** pergaulan suami isteri.
- 7 **Tidak meninggalkan rumah tanpa izin suami** (kecuali darurat).
- 8 **Berhias diri** hanya untuk tatapan **suami sahaja** dan tidak untuk orang lain khususnya apabila berada di luar rumah. Ketika berada di khalayak ramai, si isteri harus pandai menjaga kesopanan dan sentiasa menutup aurat.

- ◆ **Menyelamatkan kaum wanita "andalusia"** yang belum berpeluang mendirikan rumah tangga.
- ◆ Suami **mampu berlaku adil** antara isteri-isterinya.

Walaupun syarak mengharuskan poligami, namun telah ditetapkan bahawa sekiranya seorang lelaki itu ingin berkahwin lagi beliau mestilah **berlaku adil** dengan **tidak menzalimi isteri pertama dan anak-anaknya dari segi nafkah, kasih sayang dan giliran**.

Inilah satu syarat yang sukar untuk diberi perhatian oleh mereka yang berpoligami lantaran dibuai oleh keseronokan beristeri baru. Sebab itulah Allah SWT telah berfirman dalam surah an-Nisa' (4) ayat 3:

﴿فَأَنْكِحُوا مَا طَابَ لَكُمْ مِنَ
النِّسَاءِ مَثْنَىٰ وَثُلَاثَ وَرُبْعَ
فَإِنْ خِفْتُمْ أَلَّا تَعْدِلُوا فَوَاحِدَةً أَوْ
مَا مَلَكَتْ أَيْمَانُكُمْ ذَٰلِكَ أَدْنَىٰ
أَلَّا تَعُولُوا﴾

Maksudnya: Maka berkahwinlah (dengan) sesiapa yang kamu berkenan daripada perempuan-perempuan (lain): dua, tiga atau empat. Kemudian jika kamu bimbang tidak akan berlaku adil (antara isteri-isteri kamu) maka (berkahwinlah dengan) seorang sahaja atau (pakailah) hamba-hamba perempuan yang kamu miliki. Demikian itu adalah lebih dekat (untuk mencegah) supaya kamu tidak melakukan kezaliman.

POLIGAMI

ISTILAH POLIGAMI

Poligami bererti **mengamalkan beristeri lebih daripada satu** iaitu **dua, tiga** atau had maksimumnya **empat** dalam satu masa.

SEBAB ISLAM MENGHARUSKAN POLIGAMI

- ◆ Lelaki atau suami mempunyai **dorongan nafsu syahwat yang luar biasa** sehinggakan isteri tidak dapat memenuhi keinginannya.
- ◆ **Keadaan isteri** yang **sentiasa uzur** membolehkan suami berkahwin lagi.
- ◆ Menjadi **pembela kepada kaum wanita** yang menjadi balu atau janda setelah suami gugur dalam berjihad menegakkan agama Allah.

Daripada ayat di atas, Islam tidak menghalang seseorang untuk mengamalkan perkahwinan melebihi satu tetapi harus mengambil kira keadilan terhadap isteri-isteri dan keluarga supaya tidak berlaku kezaliman moral.

HIKMAH POLIGAMI

1	Dapat melahirkan zuriat terhadap pasangan yang tidak dapat melahirkan anak kerana mandul, sakit dan lain-lain.
2	Poligami ialah satu cara untuk melindungi kaum wanita yang tidak mempunyai suami atau kehilangan suami seperti meninggal dunia di medan perang dan sebagainya.
3	Mengelakkan kaum lelaki daripada terjerumus ke lembah maksiat , kerana nafsu lelaki tidak pernah kurang. Sedangkan nafsu perempuan semakin berkurang dengan bertambahnya usia.
4	Untuk mengurangkan jumlah kaum wanita yang tidak berkahwin kerana semakin ramai bilangannya daripada kaum lelaki.
5	Mengekalkan kerukunan rumah tangga akibat krisis antara suami dan isteri terutamanya tentang masalah seks. Dengan adanya kebenaran poligami, keadaan suami kembali aman dan pergaduhan dapat dielakkan.
6	Menambahkan zuriat umat manusia di muka bumi Allah melalui cara yang halal.

KESAN POLIGAMI YANG TIDAK MENGIKUT SYARIAT

- ◆ Menimbulkan **permusuhan** dalam keluarga khususnya terhadap isteri-isterinya.
- ◆ Menimbulkan **masalah kepada anak-anak** yang tidak cukup perbelanjaan dan memaksa mereka melakukan perbuatan-perbuatan yang tidak baik.
- ◆ Membawa kepada **penganiayaan** terhadap **kaum wanita**.
- ◆ Mewujudkan **masyarakat** yang **tidak aman**.

عَنْ عَائِشَةَ قَالَتْ: كَانَ
رَسُولُ اللَّهِ يَقْسِمُ فَيَعْدِلُ،
وَيَقُولُ: اللَّهُمَّ هَذَا قَسْمِي
فِيمَا أَمْلِكُ. فَلَا تَلْمَنِي فِيمَا
تَمْلِكُ وَلَا أَمْلِكُ. قَالَ أَبُو
دَاوُدَ: يَغْنِي الْقَلْبَ.

Maksudnya: *Diriwayatkan daripada Aisyah r.ha. telah berkata: Sesungguhnya Rasulullah SAW membahagikan giliran sesama isterinya dengan adil dan Baginda berdoa, "Ya Allah! Ini bahagian aku pada apa yang aku miliki. Maka, janganlah Engkau cela aku pada apa yang Engkau miliki sedangkan aku tidak memilikinya."* Berkata Abu Daud: "Maksudnya ialah hati."

(Riwayat Abu Daud, at-Tirmizi, an-Nasa'i, Ibnu Majah)

TALAK (PERCERAIAN)

Memang tidak dapat dielakkan bahawa kadangkala berlaku kepincangan dalam sesebuah rumah tangga khususnya keretakan hubungan antara suami isteri berpunca daripada pelbagai sebab.

Ada antaranya yang melibatkan masalah nafkah, faktor pergaulan bebas di luar rumah, tidak ada rasa hormat antara satu sama lain dan sebagainya. Semua masalah ini boleh membawa kepada bibit-bibit perceraian antara pasangan yang berkrisis.

ISTILAH TALAK

Talak ialah satu hukum yang **melepaskan ikatan perkahwinan** (pembatalan nikah) dengan lafaz, "Aku ceraikan dikau dengan talak satu, dua atau talak tiga."

Rasulullah SAW pernah bersabda:

أَبْغَضُ الْحَالِلِ إِلَى اللَّهِ تَعَالَى
الطَّلَاقُ .

Maksudnya: "Perkara halal yang paling dibenci Allah ialah talak (perceraian)."⁶⁹

Islam telah mengemukakan beberapa cara untuk mengatasi krisis rumah tangga sebelum sampai ke peringkat kemuncak pertikaian yang membawa kepada perceraian.

Di sini jelas, Islam mengharapkan seboleh-bolehnya bahana perceraian

dielakkan kerana natijahnya bukan sekadar memisahkan suami isteri, malah menceraikan kasih sayang anak-anak dan ahli keluarga yang lain.

LANGKAH MENGELAK PERCERAIAN

Contohnya, jika isteri benci akan suami atau tidak mahu mematuhi arahan suami:

LANGKAH 1

Suami **menasihati isteri** dengan **lemah lembut** dan **sabar**. Sebutlah contoh-contoh isteri beriman dan solehah, misalnya wanita pada zaman Rasulullah SAW.

LANGKAH 2

Jika tidak berjaya dengan langkah pertama, suami bolehlah **tidur berasingan** daripada isteri (dalam rumah yang sama).

LANGKAH 3

Jika tidak berjaya, langkah ketiga ialah memukul isteri dengan **pukulan yang tidak mencederakan** dan bukan di bahagian muka.

LANGKAH 4

Minta bantuan **orang tengah** daripada kedua-dua belah pihak untuk mendapatkan **nasihat** yang dikira sebagai hakim iaitu orang yang layak membuat keputusan antara kedua-dua belah pihak.

⁶⁹ Hadis riwayat Abu Daud dalam Kitab Talak, Bab Talak adalah Suatu perkara yang Dibenci, 2178, Ibnu Majah dalam Kitab Talak, 2018.

JENIS-JENIS TALAK

◆ Talak Bain Sughra

Suami telah **menceraikan isteri dengan talak satu dan khuluk**, iaitu bertebus talak dengan bayaran tertentu. Tiada boleh rujuk melainkan melalui **akad nikah yang baharu**.

◆ Talak Bain Kubra

Apabila suami telah **menceraikan isteri dengan talak tiga**, bekas isterinya **tidak boleh dirujuk** atau **dinikahi semula** kecuali setelah melalui semua perkara-perkara berikut:

- i. Setelah **selesai idah** perempuan,
- ii. **Berkahwin dengan lelaki lain**,
- iii. Ada **persetubuhan dengan suami baru**,
- iv. **Bercerai** dengan suami baru;
- v. **Selesai idah** dengan **suami baru**.

◆ Talak Raj'i

Suami telah menceraikan isterinya dengan **talak satu atau talak dua** dan **boleh dirujuk** semula sekiranya isteri **dalam idah** tanpa akad yang baharu. Tetapi, jika idahnya tamat, mereka berdua hendaklah dinikahkan semula.

DALIL MENGENAI TALAK

Firman Allah SWT:

﴿الطَّلُقُ مَرَّتَانٍ فَإِمْسَاكٌ
بِمَعْرُوفٍ أَوْ تَسْرِيحٍ بِإِحْسَانٍ﴾

Maksudnya: Bermula talak itu ada dua kali, maka diberi pilihan sama ada hendak rujuk semula dengan baik atau dilepaskan terus dengan elok.

(Surah al-Baqarah 2: 229)

HUKUM TALAK

1 WAJIB

Apabila **perbalahan suami isteri tidak lagi dapat didamaikan** walaupun sehingga ke peringkat menggunakan orang tengah maka wajiblah bercerai dengan isterinya.

2 HARAM

Apabila **isteri diceraikan dalam waktu-waktu seperti isteri dalam haid, setelah suami bersetubuh** dengan isterinya, isteri dalam **keuzuran/sakit** atau isteri yang belum disempurnakan giliran.

3 SUNAT

Apabila suami **tidak dapat menanggung nafkah isteri** kerana tidak ada pekerjaan atau uzur, isteri boleh menuntut *fasakh* (memohon membatalkan nikah dengan tidak mengurangkan bilangan talak). **Suami** juga boleh **menuntut fasakh** jika **isteri tidak mahu menjaga maruah diri, berkahwin dengan isteri kerana paksaan, atau isteri bersikap bengis dan kasar terhadap suami**.

4 MAKRUH

Makruh suami menceraikan isteri yang baik **tingkah laku, taat** kepada ajaran agama atau **tanpa sebab munasabah**.

5 HARUS

Harus bagi suami melepaskan isterinya disebabkan dia (suami) **lemah keinginannya** atau **isteri** yang **putus haid**.

DUA JENIS KALIMAH TALAK:

TALAK SARIH (terang)
 “Aku ceraikan/talakkan engkau.”

TALAK KINAYAH (tidak terang)
 “Kau sekarang janda.”
 “Kau dengan aku putus.”

وَبُعُولَتُهُنَّ أَحَقُّ بِرَدِّهِنَّ فِي ذَلِكَ إِنْ أَرَادُوا إِصْلَاحًا

Maksudnya: Suami-suami mereka itu lebih berhak kembali kepada mereka (isteri-isteri) dalam (masa) itu, jika mereka (para suami) bersungguh-sungguh mengharapkan perdamaian.

(Surah al-Baqarah 2: 228)

Syarat-syarat sah rujuk ialah dengan lafaz sama ada “sarih” atau “kinayah”.

Lafaz sarih tidak perlu dengan niat, manakala **lafaz kinayah** pula mengkehendaki niat rujuk.

- ♦ **Lafaz Sarih**
 “Aku rujuk isteriku kepada nikah yang dahulu.”
- ♦ **Lafaz Kinayah**
 “Aku ambil engkau balik.”

RUJUK

Setelah membicarakan tentang talak, maka wajar pula menyentuh sedikit tentang hukum rujuk iaitu hukum mengembalikan isteri yang telah diceraikan dengan talak kepada nikahnya yang dahulu. Firman Allah SWT:



“TALAK adalah halal tetapi merupakan perkara yang paling tidak disukai Allah...”

“Kenangilah waktu-waktu sewaktu bersama dahulu ketika susah dan senang bersama ... apakah ini kesudahannya?”

DOA-DOA BERKAITAN SYARIAT RUMAH TANGGA

Kesejahteraan dan kerukunan berumah tangga adalah idaman setiap keluarga. Alangkah bahagia kiranya dapat suami, isteri dan anak-anak hidup dalam suasana mesra, harmoni dan penuh ketakwaan terhadap Allah SWT.

Justeru, diutarakan beberapa doa yang sempat dinukilkan untuk menjamin kelangsungan kehidupan keluarga yang harmoni lagi bahagia.

1 DOA KETIKA HENDAK BERJIMAK DENGAN ISTERI

اللَّهُمَّ جَنِّبْنِي الشَّيْطَانَ،
وَجَنِّبِ الشَّيْطَانَ مَا رَزَقْتَنَا.

Maksudnya: "Ya Allah, ya Tuhanku, hindarilah aku daripada syaitan dan jauhkanlah syaitan itu daripada apa yang Engkau rezekikan kepada kami (anak)."

Insyaa-Allah, jika pasangan itu memperoleh anak kelak, syaitan tidak akan dapat mempengaruhinya.

2 DOA MENDAPAT ANAK SOLEH

رَبِّ هَبْ لِي مِنَ الصَّالِحِينَ.

Maksudnya: "Tuhanku, kurniakan kepadaku anak-anak yang soleh (bertakwa)."

3 ZIKIR UNTUK MENDAPAT ANAK

يَا خَالِقُ، يَا بَارِئُ، يَا مُصَوِّرُ.

Maksudnya: "Wahai Tuhan Yang Maha Menjadikan, Wahai Tuhan Yang Maha Mencipta dan Yang Maha Membentuk."

Perempuan yang lama berhasrat memiliki anak, bolehlah mewiridkan nama-nama (Asmaul Husna) di atas sebagai wirid harian.

4

DOA UNTUK MENDAPAT ANAK YANG SEMPURNA (TIDAK CACAT)

رَبِّ هَبْ لِي مِنْ لَدُنْكَ
ذُرِّيَّةً طَيِّبَةً إِنَّكَ سَمِيعُ
الدُّعَاءِ

Maksudnya: "Ya Tuhanku, kurniakan kepadaku dari sisi-Mu, zuriat (anak) yang baik (sempurna tidak cacat) sesungguhnya Engkau sentiasa mendengar permohonan (hamba-Mu)."

(Surah Ali 'Imran 3: 38)

5

DOA AGAR MENDAPAT ANAK YANG BERAKHLAK MULIA DAN MENGHORMATI IBU BAPA

رَبِّ أَوْزِعْنِي أَنْ أَشْكُرَ
نِعْمَتَكَ الَّتِي أَنْعَمْتَ عَلَيَّ
وَعَلَىٰ وَالِدَيَّ وَأَنْ أَعْمَلَ صَالِحًا
تَرْضَاهُ وَأَصْلِحْ لِي فِي
ذُرِّيَّتِي إِنِّي بُنْتُ إِلَيْكَ وَإِنِّي مِنَ
الْمُسْلِمِينَ

Maksudnya: "Wahai Tuhanku, berilah aku kesanggupan supaya dapat mensyukuri anugerah Engkau yang telah Engkau kurniakan kepadaku dan kedua-dua ibu bapaku dan supaya aku dapat mengerjakan perbuatan baik yang Engkau sukai, dan perbaikilah keturunanku, sesungguhnya aku bertaubat kepada-Mu dan sesungguhnya aku termasuk orang-orang yang menyerah diri."

(Surah al-Ahqaf 46: 15)

6

DOA MEMPEROLEH ISTERI DAN ANAK-ANAK YANG BERTAKWA

﴿ رَبَّنَا هَبْ لَنَا مِنْ أَزْوَاجِنَا
وَذُرِّيَّتِنَا قُرَّةَ أَعْيُنٍ
وَأَجْعَلْنَا لِلْمُتَّقِينَ إِمَامًا ﴾

Maksudnya: "Ya Tuhan kami, anugerahkanlah kepada kami ketenangan pandangan mata kepada isteri-isteri kami dan zuriat-zuriat kami serta jadikanlah kami imam (ikutan) bagi orang-orang yang bertakwa."

(Surah al-Furqan 25: 74)

﴿ ٢ ﴾
إِلَّا نَذْكِرَةً لِّمَن يَخْشَى
تَزِيلًا مِّمَّنْ خَلَقَ الْأَرْضَ
وَالسَّمَوَاتِ الْعُلَى ﴿٤﴾ الرَّحْمَنُ عَلَى
الْعَرْشِ اسْتَوَى ﴿٥﴾

Maksudnya: "Taha (Hai manusia). Tiada Kami turunkan al-Quran ke atasmu supaya engkau mendapat celaka. Melainkan peringatan bagi orang yang takut kepada Tuhannya. Penurunan daripada Tuhan yang mencipta bumi ini dan langit yang tinggi. Tuhan Yang Maha Pemurah, berkuasa di atas 'Arasy."

7

DOA MENGEKALKAN KASIH SAYANG SUAMI/ISTERI/ANAK-ANAK YANG TERPISAH AGAR TERTAMBAT HATI ANTARA SATU DENGAN YANG LAIN

﴿ يَا أَيُّهَا الَّذِينَ ءَامَنُوا اصْبِرُوا
وَصَابِرُوا وَرَابِطُوا وَاتَّقُوا اللَّهَ
لَعَلَّكُمْ تُفْلِحُونَ ﴾

Maksudnya: "Wahai orang yang beriman, sabarlah, cukupkanlah kesabaran, perteguhkanlah kekuatanmu dan patuhlah kepada Allah supaya kamu beroleh kemenangan."

(Surah Ali 'Imran 3: 200)

◆ Surah asy-Syura ayat 19:

﴿ اللَّهُ لَطِيفٌ بِعِبَادِهِ يَرْزُقُ مَن
يَشَاءُ وَهُوَ الْقَوِيُّ الْعَزِيزُ ﴾

Maksudnya: "Allah itu lemah lembut terhadap hamba-hamba-Nya, Dia memberi rezeki kepada sesiapa yang dikehendaki-Nya. Dan Dia Maha Gagah lagi Maha Berkuasa."

9

DOA MEMOHON KEAMPUNAN ALLAH

﴿ رَبَّنَا ظَلَمْنَا أَنفُسَنَا وَإِن لَّمْ
تَغْفِرْ لَنَا وَتَرْحَمْنَا لَنَكُونَنَّ مِنَ
الْخَاسِرِينَ ﴿١٣﴾

Maksudnya: "Wahai Tuhan kamu, kami telah menzalimi diri kami sendiri dan sekiranya Engkau tidak memberikan keampunan kepada kami dan tidak mengasihani kami, nescaya masuklah kami ke dalam golongan mereka yang rugi."

(Surah al-A'raf 7: 23)

Dibaca setiap kali selesai solat fardu.

8

DOA KASIH SAYANG/ PELEMBUT HATI SUAMI/ ISTERI/ANAK-ANAK

◆ Surah Thaha ayat 1-5:

﴿ طه ﴿١﴾ مَا أَنْزَلْنَا عَلَيْكَ
الْقُرْءَانَ لِتَشْقَى ﴿٢﴾

**10 DOA MEMOHON RAHMAT
DAN PIMPINAN ALLAH**

رَبَّنَا ءِئِنَّا مِن لَّدُنكَ رَحْمَةٌ وَهِيَئِ
لَنَا مِن أَمْرِنَا رَشْدًا ﴿١٠﴾

Maksudnya: "Wahai Tuhan kami,
kurniakanlah kepada kami rahmat dari
sisi-Mu dan berilah pimpinan kepada
kami pada urusan kami."

(Surah al-Kahfi 18: 10)

**11 DOA MENGHINDARKAN DIRI
DARIPADA PERANGAI DAN
NAFSU JAHAT**

اللَّهُمَّ إِنِّي أَعُوذُ بِكَ مِنَ
الْأَسْوَاءِ وَالْأَهْوَاءِ.

Maksudnya: "Ya Allah, sesungguhnya
aku berlindung kepada-Mu daripada
perangai buruk, dan kerakusan hawa
nafsu."

**12 DOA MENDAPAT HIDAYAH
BERKEKALAN DARIPADA
ALLAH SWT**

رَبَّنَا لَا تُزِغْ قُلُوبَنَا بَعْدَ إِذْ
هَدَيْتَنَا وَهَبْ لَنَا مِن لَّدُنكَ
رَحْمَةً إِنَّكَ أَنْتَ الْوَهَّابُ ﴿١٠﴾

Maksudnya: "Wahai Tuhan kami,
janganlah Engkau pesongkan hati
kami sesudah Engkau memberi kami
petunjuk dan berilah kami rahmat dari
sisi-Mu, sesungguhnya Engkau Maha
Pengurnia (banyak memberi rezeki)."

(Surah Ali 'Imran 3: 8)

**13 DOA MENDAPAT KEBAHAGIAAN
DUNIA DAN AKHIRAT**

رَبَّنَا ءِئِنَّا فِي الدُّنْيَا
حَسَنَةٌ وَفِي الْآخِرَةِ
حَسَنَةٌ وَقِنَا عَذَابَ النَّارِ ﴿١٠﴾

Maksudnya: "Wahai Tuhan kami,
anugerahilah kami kebaikan di
dunia dan kebaikan di Akhirat serta
lindungilah kami daripada seksaan api
Neraka."

(Surah al-Baqarah 2: 201)

**14 DOA KELUAR RUMAH AGAR
MENDAPAT PERLINDUNGAN
ALLAH ATAS HARTA BENDA
DAN KELUARGA**

بِسْمِ اللَّهِ تَوَكَّلْتُ عَلَى اللَّهِ،
لَا حَوْلَ وَلَا قُوَّةَ إِلَّا بِاللَّهِ.

Maksudnya: "Dengan nama Allah
(dalam keadaan) aku bertawakal
kepada Allah, tidak ada daya dan
upaya (dalam segala urusan)
melainkan dengan Allah jua."

**15 DOA (SELAWAT) MOHON
REZEKI YANG LUAS DAN
AKHLAK YANG BAIK**

اللَّهُمَّ صَلِّ عَلَى سَيِّدِنَا مُحَمَّدٍ
صَلَاةً تَوْسِعُ بِهَا عَلَيْنَا الْأَرْزَاقَ،
وَتُحْسِنُ بِهَا لَنَا الْأَخْلَاقَ،
وَعَلَى آلِهِ وَصَحْبِهِ وَسَلَّمَ.

Maksudnya: "Ya Allah, kurniakanlah ke
atas penghulu kami Nabi Muhammad
SAW dengan selawat yang melapangkan
rezeki bagi kami dan menjadikan baiknya
akhlak kami, begitu juga (selawat
ini dikurniakan) atas keluarga dan
sahabat-sahabatnya serta berikanlah
kesejahteraan (kepada mereka)."

16

DOA MELINDUNGI ANAK-ANAK DARIPADA GANGGUAN SYAITAN

أَعُوذُ بِكَلِمَاتِ اللَّهِ التَّامَّةِ مِنْ
كُلِّ شَيْطَانٍ وَهَامَّةٍ، وَمِنْ كُلِّ
عَيْنٍ لَامَّةٍ.

Maksudnya: "Aku berlindung dengan kalimah-kalimah Allah yang sempurna daripada segala syaitan, binatang yang berbisa dan pandangan mata yang jahat (yang akhirnya mengakibatkan sakit)."⁷⁰

17

BACAAN UNTUK MENOLAK GANGGUAN SYAITAN

أَعُوذُ بِاللَّهِ السَّمِيعِ الْعَلِيمِ مِنْ
الشَّيْطَانِ الرَّجِيمِ، مِنْ هَمَزِهِ
وَنَفْخِهِ وَنَفْثِهِ.

Maksudnya: "Aku berlindung dengan Allah Yang Maha Mendengar lagi Maha Mengetahui daripada penipuannya, bisikannya, dan godaannya."⁷¹

18

DOA KETIKA MARAH

أَعُوذُ بِاللَّهِ مِنَ الشَّيْطَانِ الرَّجِيمِ.

Maksudnya: "Aku berlindung kepada Allah daripada syaitan yang direjam."⁷²

19

DOA MENGAWAL DIRI DARIPADA SIFAT PANAS BARAN

اللَّهُمَّ بَرِّدْ قَلْبِي بِالثَّلْجِ، وَالْبَرْدِ،
وَالْمَاءِ الْبَارِدِ. اللَّهُمَّ نَقِّ قَلْبِي
مِنَ الْخَطَايَا كَمَا نَقَّيْتَ الثَّوْبَ
الْأَبْيَضَ مِنَ الدَّنَسِ.

Maksudnya: "Ya Allah, sejukkanlah hatiku dengan salji, air embun, dan air yang sejuk. Ya Allah, bersihkanlah hatiku daripada dosa-dosa sebagaimana Engkau membersihkan baju yang putih daripada kekotoran."⁷³

20

DOA KETIKA DITIMPA MUSIBAH

إِنَّا لِلَّهِ وَإِنَّا إِلَيْهِ رَاجِعُونَ.
اللَّهُمَّ أَجْرِنِي فِي مُصِيبَتِي،
وَأَخْلِفْ لِي خَيْرًا مِنْهَا.

Maksudnya: "Sesungguhnya kami milik Allah dan kepada-Nya kami akan kembali (pada hari Kiamat). Ya Allah! Berilah pahala pada musibahku dan gantilah aku dengan lebih baik daripadanya (musibah itu)."⁷⁴

21

DOA MEMOHON AKHLAK YANG BAIK

اللَّهُمَّ كَمَا أَحْسَنْتَ خَلْقِي؛
فَأَحْسِنْ خُلُقِي.

Maksudnya: "Ya Allah, sepertimana Engkau telah mencantikkan kejadianku, maka perbaiki pula akhlakku."⁷⁵

⁷⁰ Hadis riwayat al-Bukhari (1535).

⁷¹ Hadis riwayat Abu Daud (775), at-Tirmizi (242), al-Kalim at-Taiyib (130).

⁷² Hadis riwayat al-Bukhari (6115), Muslim (2610), Abu Daud (4781) dan al-Nasa'i dalam 'Amal al-Yaum wa al-Lailah (393).

⁷³ Hadis riwayat at-Tirmizi (3457), hasan sahih gharib.

⁷⁴ Hadis riwayat Muslim (918).

⁷⁵ Hadis riwayat Ahmad (68, 105 dan 403). Sila rujuk *Jam'ul Jawami'* karangan Imam as-Suyuthi.





BAB 06

SYARIAT DALAM BERMASYARAKAT

“Saudaramu yang
sebenarnya ialah orang yang
sentiasa berada di sisimu ketika
susah dan senang. Dia sanggup
membahayakan dirinya demi
kebaikanmu, sanggup berkorban
apa sahaja untuk kepentinganmu.”

Hadis riwayat Sayidina Ali *karramallahu wajhah*

Keluarga bahagia dan bertakwa boleh menyumbang kepada pembinaan institusi masyarakat yang bersatu padu, berwibawa, sejahtera dan bertakwa. Ruang lingkup sosial individu yang membentuk keluarga, tidak hanya terbatas kepada hubungan sesama ahli keluarganya semata-mata, bahkan meliputi hubungannya dengan ahli masyarakat setempat dan sekitarnya.

Jalinan persahabatan erat sesama ahli masyarakat, kemesraan jiran tetangga yang saling menghormati, urusan muamalat (jual beli) yang sihat, terpautnya hati anggota masyarakat untuk memakmurkan masjid, berjihad dan berbuat kebajikan, amalan ziarah-menziarahi saudara dan handai taulan ketika susah dan senang adalah sebahagian daripada corak pergaulan dalam masyarakat yang diutamakan, selaras dengan tuntutan syariat Islam.

ADAB BERSAHABAT

Banyak panduan telah diberikan oleh syarak dalam pemilihan sahabat ini.

﴿وَلَا تُطْعَمَنَّ مِنْ أَغْفَلْنَا قَلْبَهُ
عَنْ ذِكْرِنَا وَاتَّبَعَ هَوْنَهُ﴾

Maksudnya: *Dan janganlah engkau menurut orang yang telah Kami lalaikan hatinya daripada mengingati Kami, lalu ia mengikut hawa nafsunya.*

(Surah al-Kahfi 18: 28)

﴿وَاتَّبِعْ سَبِيلَ مَنْ أَنَابَ إِلَيَّ﴾

Maksudnya: *Dan ikutilah jalan orang yang suka kembali (bertaubat) kepada-Ku.*

(Surah Luqman 31: 15)

Terdapat hadis yang diriwayatkan daripada Rasulullah SAW yang bermaksud:

“Seseorang itu atas agama (perjalanan) rakannya, maka salah seorang daripada kalangan kamu hendaklah memerhatikan dengan siapa dia berkawan.”⁷⁶

Ayat-ayat ini menegah kita bersahabat dengan orang yang fasik yang sentiasa melanggar perintah Allah walaupun adakalanya dia melakukan amal ibadat.

‘Alqamah al-Utharidi, seorang ulama masyhur dahulu kala memberikan beberapa panduan kepada anaknya dalam memilih sahabat, antaranya:

- 1 Jika engkau meminta sesuatu bantuan daripadanya, dia akan membantu **mengusahakan pertolongan** itu sedaya upayanya.
- 2 Jika dia mendapat sesuatu kebajikan daripadamu, dia akan **menghargainya**.
- 3 Jika engkau membuat bakti kepadanya pasti dia akan **melindungimu**.
- 4 Jika engkau berdua berselisih faham, dia akan **mengalah** untuk menjaga ikatan persahabatan itu.

⁷⁶ Hadis riwayat Ahmad (8212), at-Tirmizi (2387) dan Abu Daud (4833).

Sayidina Ali k.a.w. pernah berkata:

“Saudaramu yang sebenar ialah orang yang sentiasa berada di sisimu (ketika susah dan senang). Dia sanggup membahayakan dirinya demi kebaikanmu, sanggup berkorban apa sahaja untuk kepentinganmu.”

Abu Sulaiman al-Darani r.a. mengingatkan kita agar melihat dua sifat ini pada seseorang sebelum memilihnya sebagai rakan:

- i **Orang yang mudah engkau berurusan dalam kehidupan seharian.**
- ii **Orang yang dapat memberikan faedah dan manfaat dalam segala perkara.**

Sememangnya Allah SWT menegaskan betapa pentingnya dijalinan hubungan persahabatan dengan orang-orang yang beriman, bertakwa dan berakhlak mulia yang dapat bersama-sama menegaskan kalimah Allah di muka bumi ini, menyuruh manusia kepada perkara-perkara kebaikan dan melarang mereka daripada berbuat kemungkaran.

Inilah yang ditegaskan Allah SWT dalam firman-Nya:

﴿وَأَعْتَصِمُوا بِحَبْلِ اللَّهِ جَمِيعًا وَلَا تَفَرَّقُوا﴾

Maksudnya: *Berpegang teguhlah dengan tali (agama) Allah bersama-sama dan janganlah kamu berpecah belah.*

(Surah Ali 'Imran 3: 103)

Di samping itu, hak seseorang individu dengan sahabat itu meliputi beberapa bidang seperti hak di bidang harta, hak memberi bantuan rohani dan jasmani, hak memelihara lisan, hak mendoakan, hak memberi salam, hak menepati janji dan lain-lain.

ADAB BERJIRAN

Perkara ini telah sedikit sebanyak disentuh dalam bab 1 (Alam Kanak-kanak - Adab dengan Orang Lain).

“Hak dan adab kita dengan jiran tetangga meliputi **40 buah keluarga** di sekitar kediaman kita.”

Rasulullah SAW mengutamakan konsep menghormati dan berbaik-baik dengan jiran tetangga melalui sabda Baginda yang diriwayatkan oleh al-Bukhari:

مَنْ كَانَ يُؤْمِنُ بِاللَّهِ وَالْيَوْمِ
الْآخِرِ؛ فَلْيُكْرِمْ جَارَهُ.

Maksudnya: *“Sesiapa yang beriman kepada Allah dan hari kemudian, hendaklah ia memuliakan jiran tetangganya.”*⁷⁷

Tentang adab dengan jiran tetangga ini Islam menetapkan tiga jenis hak untuk dipenuhi.

⁷⁷ Hadis riwayat al-Bukhari (6019).

TIGA HAK JIRAN TETANGGA

- ◆ Hak kepada orang kafir musyrik.
- ◆ Hak kepada orang Muslim.
- ◆ Hak kepada orang Muslim yang ada hubungan kekeluargaan.

Dengan kata lain, ketiga-tiga jenis tuntutan dalam berjiran tetangga ini melibatkan hak bertetangga, hak Islam dan hak pertalian keluarga.

Umumnya, seseorang ahli masyarakat mestilah mengambil kira beberapa perkara dalam menjalinkan hubungan kejiranan yang harmoni dengan tetangganya. Antaranya:

- 1 Sama-sama menanggung penderitaan tetangga (bersimpati dan membantu kesusahannya).
- 2 Menghindarkan diri daripada menyakiti hati tetangganya.
- 3 Melindungi tetangga daripada kezaliman orang lain.
- 4 Memaafkan kesalahan tetangga yang tidak disengajakan atau yang disengajakan.

Hubungan individu dengan teman, sahabat mahupun jiran tetangga juga ada peranan dalam perkara-perkara berikut, antaranya:

- 1 Mengucapkan salam ketika bertemu.
- 2 Menjenguk mereka ketika sakit/kematian.
- 3 Mendoakan ketika bersin.
- 4 Menolong ketika kesempitan.
- 5 Memenuhi undangan apabila dijemput (selagi tidak terdapat acara maksiat).
- 6 Memberikan bantuan dalam usaha jihad dan kebajikan.

ADAB MEMBERI SALAM DAN BERTANYA KHABAR



Ramai orang yang tidak menyedari bahawa antara rahsia yang boleh mengeratkan perpaduan, ikatan persefahaman dan kasih-mengasahi sesama ahli masyarakat ialah menyebarkan salam dan bertanya khabar tentang diri masing-masing.

Tentang keutamaan memberi salam ini, Rasulullah SAW bersabda yang diriwayatkan oleh Abu Daud r.a.:

إِنَّ أَوْلَى النَّاسِ بِاللَّهِ مَنْ
بَدَأَهُمْ بِالسَّلَامِ.

Maksudnya: "Sesungguhnya orang yang paling utama di sisi Allah ialah orang yang lebih dahulu memberi salam (kepada yang lain)."

Baginda SAW seterusnya bersabda yang diriwayatkan oleh **Ibnu al-Sunni r.a.** yang bermaksud:

“Sesiapa yang menjawab salam, maka ia adalah miliknya dan sesiapa yang tidak menjawabnya, maka dia tidak termasuk dalam golongan umatku.”

Biasanya, salam yang **diberikan** ialah:

السَّلَامُ عَلَيْكُمْ.

Maksudnya: “Semoga kesejahteraan (dilimpahkan) ke atas kamu semua.”

Dijawab dengan:

وَعَلَيْكُمْ السَّلَامُ وَرَحْمَةُ اللَّهِ
وَبَرَكَاتُهُ.

Maksudnya: “Semoga kesejahteraan (dilimpahkan) ke atasmu juga rahmat Allah dan berkat-Nya.”

Diikuti pula dengan khabar pertanyaan tentang urusan kerja masing-masing, hal ehwal kesihatan keluarga, berbincang tentang sesuatu masalah dan penyelesaiannya dan sebagainya.

Jelaslah manfaat memberi dan menjawab salam ini begitu banyak, sebagai pembuka bicara dan penghubung tali silaturahmi sesama Islam yang dikenali mahupun yang belum dikenali. Memberi salam adalah **sunat** sedangkan menjawabnya adalah **wajib**.

HUKUM MUAMALAT (BERJUAL BELI)

Hidup bermasyarakat menghubungkan anggotanya dalam pelbagai bidang kemasyarakatan, agama, politik, dan juga ekonomi.

Dengan adanya mata pencarian dan nafkah hidup sama ada melalui bekerja sendiri dalam bidang pertanian, perdagangan, berniaga atau bekerja dalam perkhidmatan kerajaan, seseorang ketua keluarga berkemampuan menyara kehidupan keluarganya khususnya membeli barang-barang makanan, pakaian dan keperluan-keperluan asasi lainnya.

Apabila ada permintaan terhadap sesuatu barangan seperti keperluan harian, tentunya terdapat urusan jual beli atau “**muamalat**” antara pembeli dengan penjual.

Oleh yang demikian, beberapa panduan perlu diambil kira oleh ahli-ahli masyarakat agar urusan muamalat yang dilakukan itu menepati kehendak yang telah Islam tentukan. Antaranya ialah:

1 ELAKKAN PENIPUAN

Penjual perlu menjauhkan diri daripada menipu pembeli dengan **mengurangkan timbangan** pada barangan yang dijual.

Di samping itu, hanya **barangan yang bersih, suci, halal** dan boleh dimanfaatkan sahaja yang patut dijual. Barangan yang rosak atau cacat pula tidak boleh dijual. Bukan keuntungan yang menjadi ukuran tetapi **keberkatan rezeki** yang diperoleh hasil urusan jual beli yang sihat.

2 MEMBERI HUTANG

Penjual yang tinggi hemahnya akan membenarkan sebahagian pembeli (yang kurang mampu/miskin) berhutang barangannya dengan **perjanjian** untuk membayarnya apabila **ada kemampuan** atau sampai **tempoh yang dijanjikan**.

3 MENGURANGKAN HARGA

Dilarang juga **meninggikan harga barangan sewenang-wenangnya**.

Adalah dianjurkan berkata benar terhadap harga sesuatu barang dan apabila pembeli meminta pengurangan harga barang, hendaklah ia (penjual) bersetuju mengurangkannya pada kadar yang munasabah.

4 MENANGGUNG KERUGIAN

Seorang pembeli yang membeli barangan daripada penjual yang miskin, haruslah sanggup menanggung sedikit kerugian pada nilai barangan. Ini sesuai dengan hadis Nabi SAW:

رَحِمَ اللَّهُ رَجُلًا سَمَحًا إِذَا
بَاعَ، وَإِذَا اشْتَرَى، وَإِذَا
اقتضى.

Maksudnya: "Allah mengasihani seseorang lelaki yang bertolak ansur ketika menjual, ketika membeli dan ketika menuntut (hutangnya)."⁷⁸

5 KELONGGARAN JUAL BELI

Urusan jual beli kepada fakir miskin harus diberi kelonggaran, seperti peniaga berkata:

⁷⁸ Hadis riwayat al-Bukhari, Kitab Jual Beli, Bab Bertolak Ansar Ketika Berjual Beli, daripada Jabir bin Abdullah r.a., 1970.

"Ambillah barangan yang kau hajati. Apabila ada kemampuan bayarlah, jika tidak anggaphlah ia sebagai sedekah dan dihalalkan bagimu."



SYARAT MUAMALAT

Seseorang peniaga atau pedagang harus memberi perhatian khusus kepada perkara-perkara berikut:

◆ Bersih Niatnya.

Dalam menjalankan perniagaan, tidak perlu tamak untuk mendapat untung lebih. Beliau bersifat *qanaah* (berpada) dengan rezeki yang diterima hasil jualannya untuk menyara kehidupan keluarga.

◆ Pandai Membahagikan Masa.

Pandai membahagikan masa untuk beribadat (khususnya **solat wajib**) dan tidak dilalaikan dengan urusan perniagaan harian.

◆ Perniagaan sebagai Fardu Kifayah.

Menganggap perniagaan sebagai **fardu kifayah** bagi memudahkan kehidupan masyarakat. Jika tidak akan terjejaslah keharmonian masyarakat dengan tiada perusahaan yang berkaitan seperti kedai runcit, kilang beras, kilang roti dan sebagainya.

♦ **Menjauhi Perniagaan Haram.**

Hendaklah **dijauhkan perkara-perkara yang jelas haramnya** seperti menjual arak, nombor ekor, dan ternakan yang tidak disembelih (mengikut syarak).

♦ **Barangan yang Sah.**

Pedagang mestilah mengelakkan diri daripada menjual barang-barang curi, barang-barang hasil peras ugut dan sebagainya.

♦ **Amalan Riba.**

Memberi hutang dan mengenakan "bunga" (iaitu bayaran balik hutang dengan kadar yang lebih) perlu dijaui kerana **haram** di sisi agama.

♦ **Menjaga Kesempurnaan Muamalat.**

Hendaklah pedagang menjaga segala hal ehwal muamalat dengan sempurna kerana beliau akan dipertanggungjawabkan oleh Allah di Akhirat kelak.

Pensyariatan wakaf telah disebutkan dalam al-Quran:

﴿لَنْ نَنَالُوا الْبِرَّ حَتَّىٰ تُنْفِقُوا مِمَّا تُحِبُّونَ ۚ وَمَا تُنْفِقُوا مِنْ شَيْءٍ فَإِنَّ اللَّهَ بِهِ عَلِيمٌ﴾^{٩٢}

Maksudnya: "Kamu tidak sekali-kali akan mencapai kebaikan (yang sempurna) sehingga kamu belanjakan (ke jalan Allah) maka sebahagian daripada apa yang kamu sayangi. Apa jua yang kamu belanjakan, maka sesungguhnya Allah Maha Mengetahuinya."

(Surah Ali 'Imran 3: 92)

Berdasarkan ayat di atas, Abu Talhah datang menemui Rasulullah SAW dan berkata: "Wahai Rasulullah, Allah SWT telah berfirman dalam al-Quran:

﴿لَنْ نَنَالُوا الْبِرَّ حَتَّىٰ تُنْفِقُوا مِمَّا تُحِبُّونَ ۚ وَمَا تُنْفِقُوا مِنْ شَيْءٍ فَإِنَّ اللَّهَ بِهِ عَلِيمٌ﴾^{٩٢}

Maksudnya: "Kamu tidak sekali-kali akan mencapai kebaikan (yang sempurna) sehingga kamu belanjakan (ke jalan Allah) maka sebahagian daripada apa yang kamu sayangi. Apa jua yang kamu belanjakan, maka sesungguhnya Allah Maha Mengetahuinya."

(Surah Ali 'Imran 3: 92)

Bagiku, hartaku yang paling aku kasihi ialah di Bairaha,⁷⁹ maka ia kini adalah hak Allah dan Rasulullah SAW. Aku mohon semoga beroleh kebaikan dan ganjarannya. Wahai Rasulullah, gunakanlah harta ini di mana sahaja yang engkau mahu."

⁷⁹ Menurut perawi, Bairaha' merupakan sebuah kebun yang sering diziarahi Rasulullah SAW, Baginda sering berteduh dan minum airnya.

HUKUM WAKAF

MAKNA WAKAF

Dari Segi Bahasa

Wakaf bermaksud **tahan**.

Dari Segi Syarak

Wakaf ialah **menahan harta** yang boleh dimanfaatkan pada keadaannya yang masih kekal dengan diletakkan pengurusannya di bawah pihak yang dipertanggungjawabkan dan **dibenarkan syarak**.

Lalu Rasulullah SAW bersabda:

“Alangkah bagus wahai Abu Talhah tetapi harta tersebut amat berharga. Kami menerima pemberianmu tetapi kami serahkannya semula kepada kamu. Berilah kepada kaum kerabatmu.” Lalu Abu Talhah pun sedekahkan harta tersebut kepada kaum keluarganya. Kata perawi: “Antara mereka ialah Ubay dan Hassan.⁸⁰”

RUKUN WAKAF

1	Pewakaf.
2	Harta yang diwakafkan.
3	Penerima wakaf.
4	Akad wakaf.

HIKMAH WAKAF

- 1 Harta yang diwakafkan itu merupakan salah satu cara untuk **mendekatkan diri kepada Allah SWT**.
- 2 Seseorang yang mewakafkan hartanya bererti dia telah **menzahirkan pengabdianya dan cintanya kepada Allah**.

HUKUM WASIAT

MAKNA WASIAT

Dari Segi Bahasa

Wasiat bermaksud **sambung**.

Dari Segi Syarak

Menyedekahkan hak milik harta yang dilaksanakan selepas kematian. Ini bererti penerima wasiat akan menerima harta yang diwasiatkan oleh pewasiat selepas kematiannya.

Pernyataan tentang wasiat ini telah dirakamkan dalam kitab suci al-Quran:

﴿ كَتَبَ عَلَيْكُمْ إِذَا حَضَرَ أَحَدَكُمُ الْمَوْتَ إِن تَرَكَ خَيْرًا الْوَصِيَّةَ لِلْوَالِدَيْنِ وَالْأَقْرَبِينَ بِالْمَعْرُوفِ حَقًّا عَلَى الْمُتَّقِينَ ﴾

Maksudnya: *Telah diwajibkan ke atas kamu apabila seseorang dari kamu hampir mati, jika ia ada meninggalkan kebaikan (harta), (hendaklah ia) membuat wasiat untuk ibu bapa dan kaum kerabat dengan cara yang baik (menurut peraturan agama), sebagai suatu ketetapan atas orang-orang yang bertakwa.*

(Surah al-Baqarah 2: 180)

﴿ مِنْ بَعْدِ وَصِيَّتِهِ يُوصَىٰ بِهَا أَوْ دَيْنٍ ﴾

Maksudnya: *(Pembahagian yang diwasiatkan itu) ialah sesudah diselesaikan wasiat oleh si mati atau (sesudah dibayarkan) hutang (si mati).*

(Surah an-Nisa' 4: 11)

﴿ يَا أَيُّهَا الَّذِينَ ءَامَنُوا شَهَدَةُ بَيْنِكُمْ إِذَا حَضَرَ أَحَدَكُمُ الْمَوْتُ حِينَ الْوَصِيَّةِ اثْنَانِ ذَوَا عَدْلٍ مِّنكُمْ ﴾

Maksudnya: *Wahai orang yang beriman! Apabila salah seorang di antara kamu hampir mati sedang dia akan berwasiat, maka hendaklah wasiatnya itu disaksikan oleh dua orang yang adil antara kamu.*

(Surah al-Ma'idah 5: 106)

⁸⁰ Hadis riwayat al-Bukhari dalam Kitab Wasiat-wasiat, Bab Orang Yang Sedekahkan Hartanya Kepada Seseorang Wakil Lalu Wakil Tersebut Memulangkannya Kepada Beliau.

Rasulullah SAW bersabda:

مَا حَقَّ امْرِيٍّ مُسْلِمٍ لَهُ شَيْءٌ،
يُوصِي فِيهِ بَيْتٌ لِثَلَاثِينَ؛ إِلَّا
وَوَصِيَّتُهُ مَكْتُوبَةٌ عِنْدَهُ.

Maksudnya: "Seorang Muslim yang mempunyai sesuatu yang perlu diwasiatkan tidak mempunyai hak untuk tidur selama dua malam, melainkan wasiatnya telah ditulis di sisinya."⁸¹

HUKUM BERKAITAN DENGAN WASIAT

1 WAJIB

Hukum wasiat akan menjadi wajib sekiranya terdapat tanggungjawab syarie yang perlu dilaksanakan kepada Allah SWT seperti **zakat** dan **haji** dan seseorang itu bimbang sekiranya dia tidak mewasiatkan hartanya itu ia akan kehabisan.

Begitu juga seseorang yang mempunyai hak dengan manusia seperti hutang dan sebagainya, maka ia diwajibkan berwasiat.

2 HARAM

Hukum wasiat akan menjadi haram sekiranya dia **mewasiatkan benda-benda yang haram** seperti arak.

Selain itu juga, mewasiatkan perkara-perkara yang bertujuan **menyusahkan waris-waris** dan menghalang mereka daripada menerima bahagian yang ditetapkan oleh syarak, hukumnya juga adalah haram.

⁸¹ Hadis yang diriwayatkan oleh Muslim (1627) di awal Kitab *Wasiat*, daripada Abdullah bin Umar, al-Bukhari (2587) dalam Kitab *Wasiat*, Bab Wasiat dan sabda Nabi SAW: "Wasiat seseorang hendaklah ditulis di sisinya."

3 HARUS

Wasiat akan menjadi harus apabila wasiat **ditujukan kepada rakan-rakan** atau **orang kaya** (mereka ini tidak tergolong daripada golongan orang yang berilmu dan soleh) dengan niat untuk mengeratkan hubungan silaturahim dengan mereka.

4 MAKRUH

Wasiat akan menjadi makruh sekiranya pewasiat ialah **seorang yang kurang berada** dan pewasiat mempunyai ahli waris yang miskin dan memerlukan kepada harta.

Selain itu juga, wasiat juga akan menjadi makruh sekiranya diwasiatkan kepada **orang yang fasik** dan berkemungkinan besar akan **melakukan kejahatan** dengan **menggunakan harta** yang **diwasiatkan** kepadanya.

HIKMAH WASIAT

- 1 Pewasiat akan mendapat **ganjaran** yang besar daripada **Allah SWT**.
- 2 Wasiat dapat menyumbang kepada **kepentingan masyarakat**, antaranya pembinaan hospital, masjid, sekolah, perpustakaan, dan sebagainya.
- 3 Wasiat merupakan satu **sistem takaful sosial** dan **ekonomi** dalam Islam.

MEMAKMURKAN MASJID

Masjid ialah **rumah Allah** dan berpusatnya segala **kegiatan ibadah** dan **kemasyarakatan** dalam Islam. Sewaktu hijrah Rasulullah SAW ke

Yathrib (Madinah), Baginda membina Masjid Quba' sebagai langkah awal penyebaran risalah dakwah di sana.

Begitu juga zaman Khulafa ar-Rasyidin dan para sahabat, masjid-masjid yang didirikan sebagai tempat untuk melakukan pelbagai kegiatan selain solat berjemaah seperti medan mengadakan perbincangan dan menyelesaikan masalah ummah, mengajar ilmu al-Quran, ceramah agama dan lain-lain.

Tuntutan memakmurkan masjid ini memang digalakkan dalam Islam kerana manfaat dan faedahnya yang besar kepada diri individu dan masyarakat Islam. Antaranya:

♦ Pusat Tumpuan Ibadah.

Pusat tumpuan ibadah seperti solat berjemaah sama ada solat fardu lima waktu, solat sunat Hari Raya, solat tarawih, solat jenazah dan lain-lain.

♦ Pusat Tumpuan Majlis Ilmu.

Tempat mengadakan majlis ilmu seperti ceramah, majlis zikir, kursus menyelenggarakan jenazah, kursus kekeluargaan dan pusat pentarbiahan anak-anak dan orang dewasa Islam.

♦ Penghubung Silaturahmi.

Tempat penghubung tali silaturahmi sesama umat Islam dalam menyelesaikan masalah agama dan perpaduan ummah.

♦ Tempat Turunnya Rahmat.

Masjid ialah **tempat turunnya rahmat Allah** kepada mereka yang beriktikaf dan beribadat di dalamnya. Para malaikat turun untuk memohon ampun bagi mereka yang khusyuk dan tawaduk (merendah diri) memohon keampunan dan keredhaan Allah SWT.

♦ Tempat Kutipan Zakat.

Masjid juga sebagai **tempat kutipan zakat** khususnya fitrah, juga sebagai tempat melangsungkan akad nikah.

♦ Tempat Memberi Khutbah.

Melalui **khutbah Jumaat** dan **khutbah solat Hari Raya** khususnya, umat Islam diberi kefahaman tentang perkembangan dunia Islam dan hukum-hukum agama ke arah pertambahan ilmu dan amal menuju keredhaan Allah.

Firman Allah SWT:

﴿ إِنَّمَا يَعْمُرُ مَسْجِدَ اللَّهِ مَنْ
ءَامَنَ بِاللَّهِ وَالْيَوْمِ الْآخِرِ
وَأَقَامَ الصَّلَاةَ وَءَاتَى الزَّكَاةَ
وَلَمْ يَخْشَ إِلَّا اللَّهَ فَعَسَىٰ أُولَٰئِكَ
أَنْ يَكُونُوا مِنَ الْمُهْتَدِينَ ﴾

Maksudnya: Sesungguhnya hanya mereka yang layak memakmurkan (menghidupkan) masjid-masjid Allah ialah orang yang beriman kepada Allah dan hari Akhirat serta mendirikan solat dan menunaikan zakat dan tidak takut selain Allah, maka mudah-mudahan mereka menjadi golongan yang mendapat petunjuk.

(Surah at-Taubah 9: 18)

Di samping itu, mengimarah atau memakmurkan masjid juga bermakna mendirikan masjid, mengelokkannya dan membersihkannya daripada segala kekotoran lahir dan batin.

Rasulullah SAW bersabda menerusi riwayat Sayidina Uthman Affan r.a.:

مَنْ بَنَىٰ مَسْجِدًا لِلَّهِ تَعَالَىٰ ؛
بَنَى اللَّهُ لَهُ بَيْتًا فِي الْجَنَّةِ .

Maksudnya: "Sesiapa yang membina masjid semata-mata kerana Allah Taala, Allah Taala akan membina baginya sebuah rumah di dalam Syurga."⁸²

⁸² Hadis riwayat Muslim (533).

Seterusnya setelah masjid didirikan, perlulah pula rumah Allah itu dipenuhi oleh umat Islam untuk mendapatkan keampunan dan keberkatan melalui peribadatan terhadap-Nya.

Justeru, anak-anak kecil perlu dididik untuk suka datang ke masjid oleh ibu bapa masing-masing.

“Menjadi satu kesilapan jika menghalang ibu bapa membawa anak-anak kecil ke masjid atas alasan menjadi gangguan kepada orang lain.”

Sebenarnya pengawasan terhadap anak-anak di masjid boleh mengatasi masalah sedemikian rupa daripada terus berlaku.

Anak-anak muda juga perlu digalakkan datang ke masjid sesuai dengan tuntutan Islam bahawa salah satu daripada golongan yang akan mendapat naungan Allah SWT di Akhirat kelak ialah anak-anak muda yang hatinya sentiasa terpaut kepada masjid (iaitu suka beribadat).

AMALAN ASAS APABILA BERADA DI MASJID

1 DOA MASUK MASJID

Setelah berselawat atas Nabi SAW bacalah:

اللَّهُمَّ افْتَحْ لِي أَبْوَابَ رَحْمَتِكَ.

Maksudnya: “Ya Allah, bukakanlah untukku segala pintu rahmat-Mu.”⁸³

⁸³ Hadis riwayat Muslim (1652).

Tunaikan **solat tahiyatul masjid** (2 rakaat) sebagai menghormati hak masjid. Lafaz niatnya:

أُصَلِّي سُنَّةَ تَحِيَّةِ الْمَسْجِدِ
رَكَعَتَيْنِ لِلَّهِ تَعَالَى.

Maksudnya: “Sengaja aku solat sunat tahiyatul masjid dua rakaat kerana Allah Taala.”

Rakaat pertama baca **surah al-Fatihah** dan **surah al-Kafirun**. Rakaat kedua **surah al-Fatihah** dan **surah al-Ikhlash**.

2 DOA KELUAR MASJID

Setelah berselawat atas Nabi SAW bacalah:

اللَّهُمَّ إِنِّي أَسْأَلُكَ مِنْ فَضْلِكَ.

Maksudnya: “Ya Allah, sesungguhnya aku memohon kepada-Mu akan limpahan kurniaan-Mu.”⁸⁴



3 BERIKTIKAF DI DALAM MASJID

Iktikaf di dalam masjid bererti **duduk di masjid dalam suatu masa tertentu walaupun sesingkat waktu untuk mengerjakan amal seperti berzikir, bertafakur, berselawat dan sebagainya.**

⁸⁴ Hadis riwayat Muslim (1652).

Ada empat rukun iktikaf iaitu:

i Niat:

نَوَيْتُ الْإِعْتِكَافَ فِي هَذَا
الْمَسْجِدِ لِلَّهِ تَعَالَى.

Maksudnya: "Sengaja aku mengerjakan iktikaf dalam masjid ini kerana Allah Taala."

ii Hanya sah beriktikaf di dalam masjid bukan surau atau madrasah.

iii Berhenti sekejap atau lama di dalam masjid.

iv Orang yang beriktikaf mestilah Islam, berakal dan suci daripada hadas besar.

4

MEMBACA AL-QURAN,
MENDENGAR CERAMAH AGAMA,
BERZIKIR DAN LAIN-LAIN.

Sesudah mendirikan serta memakmurkan masjid, umat Islam juga digalakkan bertebaran di atas muka bumi ini untuk mencari rezeki yang halal sebagai nafkah keluarga dan diri sendiri.

Di samping itu, umat Islam dituntut untuk menunaikan tuntutan berjihad kerana menegakkan agama Allah setelah selesai beribadat di dalam rumah Allah atau masjid. Ini sesuai dengan firman Allah SWT:

يَأَيُّهَا الَّذِينَ ءَامَنُوا هَلْ أَدُّوْكُمْ
عَلَىٰ تَحْرِيْقٍ تُنْجِيْكُمْ مِّنْ عَذَابِ
الْعِمْ ۝۱۰ تُوْمِنُوْنَ بِاللّٰهِ وَرَسُوْلِهِ
وَتُجَاهِدُوْنَ فِيْ سَبِيْلِ اللّٰهِ بِأَمْوَالِكُمْ
وَأَنْفُسِكُمْ ذَٰلِكُمْ خَيْرٌ لَّكُمْ إِن كُنْتُمْ
تَعْلَمُوْنَ ۝۱۱ يَغْفِرْ لَكُمْ ذُنُوبَكُمْ

وَيَدِّخِلْكُمْ جَنَّاتٍ تَجْرِي مِنْ تَحْتِهَا
الْأَنْهَارُ وَمَسَاكِنَ طَيِّبَةً فِي جَنَّاتٍ
عَدْنٍ ذَٰلِكَ الْفَوْزُ الْعَظِيْمُ ۝۱۲

Maksudnya: Wahai orang-orang yang beriman, adakah (kamu suka) Aku tunjukkan satu perniagaan yang dapat menyelamatkan kamu daripada azab yang pedih? (laitu) kamu beriman kepada Allah dan Rasul-Nya dan berjihad di jalan Allah dengan harta dan jiwa kamu, itulah yang lebih baik bagi kamu, jika kamu mengetahuinya, nescaya Allah akan mengampuni dosa-dosa kamu dan memasukkan kamu ke dalam Syurga yang mengalir di bawahnya sungai-sungai dan (memasukkan kamu) ke dalam tempat-tempat tinggal yang baik di Syurga 'Adnin. Itulah keuntungan yang sangat besar.

(Surah ash-Shaff 61: 10–12)

MENZIARAH ORANG SAKIT

Menziarahi orang sakit adalah sunat dan **digalakkan** oleh Islam. Sebenarnya ziarah-menziarahi digalakkan bukan sekadar pada masa sakit sahaja bahkan melengkapinya semua keadaan, baik semasa sihat mahupun berdukacita, sama ada terhadap sahabat handai, saudara-mara, kaum keluarga, yang muda, lebih-lebih lagi yang tua, bujang ataupun sudah berkahwin.

Semuanya ini telah pun dilakukan oleh Baginda Rasulullah SAW. Amalan seumpama ini akan **mendapat ganjaran yang besar**, sebagaimana sabda Rasulullah SAW yang diriwayatkan oleh Abu Hurairah r.a.:

مَنْ عَادَ مَرِيضًا أَوْ زَارَ أَحْرَأَهُ
فِي اللَّهِ؛ نَادَاهُ مُنَادٍ:

أَنْ طَبَّتْ، وَطَابَ مَمَشَاكَ،
وَتَبَوَّأَتْ مِنَ الْجَنَّةِ مَنْزِلًا.

Maksudnya: "Sesiapa yang menziarahi orang sakit, ataupun ziarah saudaranya kerana Allah SWT maka suatu (suara) akan menyerunya: 'Bahawa kamu telah melakukan kebaikan, langkahmu adalah baik, dan engkau telah menyediakan sebuah tempat tinggal di dalam Syurga.'"⁸⁵

Sabdanya lagi daripada Abu Musa r.a.:

أَطْعِمُوا الْجَائِعَ، وَعُودُوا
الْمَرِيضَ، وَفُكُوا الْعَانِي.

Maksudnya: "Berilah makanan kepada orang yang lapar, ziarahilah orang yang sakit dan lepaskanlah orang tawanan."⁸⁶

Sebagaimana ibadat-ibadat lain yang mempunyai syarat dan rukun serta adab, maka menziarahi orang sakit juga mempunyai adab yang tersendiri untuk diikuti, agar ziarah itu mengikut syariat Islam.

ADAB MENZIARAHI ORANG SAKIT

1

Jangan duduk terlalu lama di sisinya kerana duduk terlalu lama itu membawa kepada jemu si pesakit itu.

2

Zahirkan simpati kepadanya seolah-olah kita juga berasa sebagaimana ia merasakannya.

3

Doakan untuknya seperti dikatakan, "Ya Tuhanku, afiatkanlah/sihatkanlah sahabatku ini," atau dikatakan baginya, "Semoga Allah menyembuhkan saudara dengan segera."

4

Nasihatkan supaya **bersabar** kerana dengan sakit itu mendapat pahala yang banyak dan ini sebagai dugaan semata-mata.

5

Jangan makan makanan yang dihadiahkan orang kepadanya atau makanan yang disediakan untuknya kerana apabila dimakan maka hilanglah pahala ziarah itu.

DOA MENZIARAHI ORANG SAKIT

اللَّهُمَّ رَبَّ النَّاسِ، أَذْهَبِ
الْبَأْسَ. اشْفِهِ وَأَنْتَ الشَّافِي،
لَا شِفَاءَ إِلَّا شِفَاؤُكَ، شِفَاءَ لَا
يُغَادِرُ سَقَمًا. بِسْمِ اللَّهِ تَرْبَةً
أَرْضِنَا، بِرِيقَةِ بَعْضِنَا يُشْفَى
سَقِيمُنَا بِإِذْنِ رَبَّنَا. بِسْمِ
اللَّهِ أَرْزِقِيكَ، وَاللَّهُ يَشْفِيكَ
مِنْ كُلِّ دَاءٍ فِيكَ، مِنْ شَرِّ
النَّفَّاثَاتِ فِي الْعُقَدِ، وَمِنْ
شَرِّ حَاسِدٍ إِذَا حَسَدَ. اللَّهُمَّ
اشْفِهِ، اللَّهُمَّ عَافِهِ.

Maksudnya: "Ya Allah, Tuhan sekalian manusia, hilangkanlah penyakitnya. Sembuhkanlah dia dalam keadaan Engkaulah Penyembuh, tidak ada penyembuhan melainkan penyembuhan daripada-Mu jua, iaitu penyembuhan yang tidak meninggalkan sebarang kesakitan. Dengan nama Allah yang memiliki tanah bumi kami, dengan air liur sebahagian daripada kalangan kami, disembuhkan orang yang sakit

⁸⁵ Hadis riwayat at-Tirmizi (2008).

⁸⁶ Hadis riwayat al-Bukhari (5373).

daripada kalangan kami dengan izin Tuhan kami. Dengan nama Allah, aku menjampi kamu dan Allahlah yang menyembuhkan kamu daripada segala penyakit yang ada pada kamu, daripada kejahatan wanita-wanita (ahli sihir) yang menghembus pada simpulan-simpulan tali, serta daripada kejahatan-kejahatan orang yang dengki apabila ia dengki. Ya Allah, sembuhkanlah akannya dan sihatkanlah dia."

TUJUAN ZIARAH ORANG SAKIT

1	Dapat menghiburkan hati orang yang sakit itu, kerana dengan adanya penziarah orang sakit itu berasa ada orang yang bersimpati terhadapnya.
2	Mengurangkan bebanan sakitnya dan memberikan harapan kepadanya.
3	Mendoakan semoga segera sembuh.
4	Membawa makanan/minuman yang sesuai.
5	Membantu meringankan penderitaan batinnya dan kalau boleh bantu menanggung perbelanjaan keluarganya.

ADAB MENZIARAH ORANG YANG SAKIT TENAT

Apabila pesakit itu sudah tenat dan harapan untuk sembuh adalah tipis, beberapa tanda kematian boleh dilihat padanya.

ANTARA TANDA KEMATIAN SUDAH TERLALU HAMPIR

- ◆ **Bulu kening sudah jatuh ke bawah tidak terletak di atas tulang dahi.**
- ◆ **Hidung sudah lembik.**
- ◆ **Tapak kaki sudah tidak tegak.**
- ◆ **Telinga sudah layu.**

Maka patutlah beberapa perkara dilakukan, umpamanya hendaklah diberi pengharapan yang Allah akan mengampunkan dosa-dosanya.

Pengharapan yang terakhir ialah sangka baik terhadap Allah. Jangan biarkan pesakit itu bercakap yang bukan-bukan sehingga menimbulkan perasaan putus asa terhadap rahmat Allah SWT. Maka si penziarah hendaklah:

1 **Memperkatkan hanya perkara-perkara yang baik sahaja** kerana Malaikat a.s. mengaminkan apa yang kita ucapkan.

2 **Memendekkan masa duduk** dan jangan membuat bising.

3 Sunat diajarkan mereka kalimah:

لَا إِلَهَ إِلَّا اللَّهُ.

Maksudnya: "Tiada Tuhan (yang layak disembah) melainkan Allah."

Mengajar kalimah itu memadailah sekali sehinggalah ia menuturkan perkara yang lain. Setelah bertutur perkara-perkara yang lain maka ajarkan semula kalimah itu.

4 **Orang yang sakit itu pula sunat membaca:**

لَا إِلَهَ إِلَّا اللَّهُ وَاللَّهُ أَكْبَرُ
لَا إِلَهَ إِلَّا اللَّهُ وَحْدَهُ
لَا إِلَهَ إِلَّا اللَّهُ وَحْدَهُ لَا شَرِيكَ لَهُ
لَا إِلَهَ إِلَّا اللَّهُ لَهُ الْمُلْكُ وَلَهُ
الْحَمْدُ
لَا إِلَهَ إِلَّا اللَّهُ وَلَا حَوْلَ وَلَا
قُوَّةَ إِلَّا بِاللَّهِ.

Maksudnya: "Tiada tuhan (yang layak disembah) melainkan Allah dan Allah Maha Besar. Tiada tuhan (yang layak disembah) melainkan Allah semata-mata, tiada tuhan (yang layak disembah) melainkan Allah semata-mata, tiada sekutu bagi-Nya. Tiada tuhan (yang layak disembah) melainkan Allah, bagi-Nya kerajaan dan segala pujian. Tiada tuhan (yang layak disembah) melainkan Allah, tiada daya dan kekuatan melainkan dengan Allah."

Nabi menjelaskan sesiapa yang membacanya ketika ia sakit lalu dia meninggal dunia, maka ia tidak akan dimakan oleh api Neraka.

(Riwayat at-Tirmizi dan Ibnu Hibban)

5 Selain itu ia sunat juga membaca:

لَا إِلَهَ إِلَّا أَنْتَ سُبْحَانَكَ إِنِّي كُنْتُ مِنَ الظَّالِمِينَ.

Maksudnya: "Tiada tuhan melainkan Engkau ya Allah, Maha Suci Engkau, sesungguhnya aku tergolong dalam kalangan orang-orang yang zalim."

Sekiranya ia membacanya sebanyak 40 kali ketika sakit lalu meninggal dunia, maka ia akan diberi pahala seorang mati syahid. Jika dia sembuh, semua dosanya akan diampunkan.

(Riwayat al-Munziri, daripada Saad bin Malik)

6 Ketika sakaratulmaut sunat dibaca:

لَا إِلَهَ إِلَّا اللَّهُ، إِنَّ لِلْمَوْتِ سَكْرَاتٍ. اللَّهُمَّ اغْفِرْ لِي، وَارْحَمْنِي، وَأَلْحِقْنِي بِالرَّفِيقِ الْأَعْلَى. اللَّهُمَّ اعْنِي عَلَى غَمْرَاتِ الْمَوْتِ وَسَكْرَاتِ الْمَوْتِ.

Maksudnya: "Tiada tuhan (yang layak disembah) melainkan Allah. Sesungguhnya bagi kematian itu terdapat pelbagai kesukaran. Ya Allah, ampunilah aku, kasihanilah aku, dan sampaikanlah aku ke tempat yang paling tinggi bersama kumpulan para nabi. Ya Allah, bantulah aku menghadapi segala kesukaran dan kepayahan mati."

7 Sunat dibaca surah Yasin kerana Baginda pernah bersabda:

اقْرَأُوا عَلَيَّ مَوْتَاكُمْ يَسْ.

Maksudnya: "Bacakan terhadap orang yang hampir mati itu surah Yasin."⁸⁷

Diriwayatkan sebuah hadis daripada Rasulullah SAW:

وَ(يَسْ) قَلْبُ الْقُرْآنِ. لَا يَفْرَأُهَا رَجُلٌ يُرِيدُ اللَّهُ تَبَارَكَ وَتَعَالَى وَالِدَارَ الْآخِرَةَ؛ إِلَّا غُفِرَ لَهُ. وَاقْرَأُوهَا عَلَيَّ مَوْتَاكُمْ.

Maksudnya: "...dan Yasin ialah jantung al-Quran, tidaklah seorang hamba yang membacanya kerana menginginkan (keredhaan) Allah Tabaraka wa Taala serta (kebahagiaan) negeri Akhirat melainkan diampunkan baginya. Maka bacakanlah terhadap orang yang akan mati antara kamu."⁸⁸

PERKARA YANG PERLU DILAKUKAN KEPADA JENAZAH

1 Sunat menutup matanya.

2 Melembutkan sendi-sendinya yang keras kaku.

⁸⁷ Hadis riwayat Abu Daud (3121) dan Ibnu Hibban (720).

⁸⁸ Hadis riwayat Ahmad (26) dan an-Nasa'i (10913).

- 3 Mengikat dagunya ke kepala supaya mulutnya tertutup.
- 4 Mendoakan si mati dan keluarganya supaya mereka beroleh kebaikan di dunia dan juga di Akhirat.
- 5 Menghadapkan jenazah itu ke arah kiblat.
- 6 Letakkan sesuatu yang berat seperti besi di atas perutnya. Bukan meletakkan surah Yasin di atas perut sebagaimana yang dilakukan oleh sesetengah pihak.
- 7 Menutup keseluruhan tubuhnya.
- 8 Menanggalkan pakaian yang asal dan memakaikan pakaian yang lain.

MENZIARAH KEMATIAN/ JENAZAH

Umat Islam digalakkan memberi nasihat kepada keluarga si mati supaya **bertenang** dan **bersabar menghadapi ketentuan Ilahi ini**.

Imam asy-Syafi'i r.a. menjelaskan bahawa **sunat memberi ucapan takziah** kepada kaum kerabat si mati, ahlinya yang tua dan yang muda, lelaki dan perempuan. Tetapi bagi perempuan yang muda tidak sunat diberi ucapan takziah, kecuali oleh saudara yang diharamkan nikah dengannya (mahramnya).

LAFAZ TAKZIAH

Menurut para ulama mazhab asy-Syafi'i, kita digalakkan mengucapkan ucapan takziah seperti berikut:

أَعْظَمَ اللَّهُ أَجْرَكَ، وَأَحْسَنَ
عَزَاءَكَ، وَغَفَرَ لِمَيِّتِكَ.

Maksudnya: "Semoga Allah memberikan kepadamu pahala yang berganda, mengelakkan kelembutan hatimu, dan mengampunkan orang yang mati daripada kalangan kamu."

WAKTU MENGUCAPKAN TAKZIAH

- 1 Setelah meninggal sehinggalah dikebumikan.
- 2 Setelah dikebumikan sehinggalah tiga hari. Selepas itu makruh mengucapkan takziah.

Imam Syafi'i r.a. berpendapat bahawa takziah sebelum dikebumikan dan sesudahnya adalah diharuskan tetapi **selepas dikebumikan** adalah terlebih afdal.

HUKUM MENCIUM MAYAT

Menurut ijmak ulama, hukumnya **harus mencium mayat** kerana Rasulullah SAW telah mencium mayat Usman bin Maz'un. Begitu juga Abu Bakar r.a. menangis ketika mencium tubuh Nabi Muhammad SAW sewaktu Baginda wafat.

Tidak batal wuduk si mati walaupun dicium oleh isteri atau suaminya. **Batal wuduk orang yang mencium** itu tetapi orang yang kena cium tidak batal kerana orang yang sudah mati tidak ada hukum lagi ke atas mereka.

MENGURUS JENAZAH

Apabila seseorang itu meninggal dunia maka hendaklah **dilaporkan** kepada pihak yang berkenaan untuk mendapatkan kebenaran pengebumian.

ADAB MEMANDI DAN MENGKAFANKAN JENAZAH

ORANG-ORANG YANG BOLEH
MEMANDIKAN JENAZAH/MAYAT:

JENAZAH LELAKI

- i. Kesemua lelaki.
- ii. Isteri.
- iii. Orang yang haram nikah dengannya.

JENAZAH PEREMPUAN

- i. Kesemua perempuan.
- ii. Suami.
- iii. Orang yang haram nikah dengannya.

Dalam hal ini, **suami** adalah **lebih berhak** untuk memandikannya kalau yang meninggal itu isteri, begitulah sebaliknya.

Sebagai contoh, Sayidina Ali k.a.w. telah memandikan jenazah isterinya, Fatimah binti Muhammad SAW. Begitu juga apabila Sayidina Abu Bakar r.a. meninggal, beliau dimandikan oleh isterinya yang bernama Asma' binti Umais.

TUKANG MANDI

Tukang mandi hendaklah terdiri daripada **orang yang amanah**, tidak akan menceritakan keburukan-keburukan si mati yang dimandikan.

Riwayat daripada Ahmad, Rasulullah SAW bersabda:

مَنْ غَسَلَ مَيِّتًا، فَأَدَّى فِيهِ
الْأَمَانَةَ، وَلَمْ يُفَشِّ عَلَيْهِ مَا
يَكُونُ مِنْهُ عِنْدَ ذَلِكَ؛ خَرَجَ
مِنْ ذُنُوبِهِ كَيَوْمِ وَلَدَتْهُ أُمُّهُ.

Maksudnya: "Sesiapa yang memandikan mayat, lalu dia menunaikan amanah padanya (pemandian tersebut) dan tidak menyebarkan apa-apa yang berlaku pada mayat ketika itu (ketika memandikannya), nescaya keluarlah dosa-dosanya seperti dia dilahirkan oleh ibunya."

PERALATAN MANDI JENAZAH

- 1 TEMPAT MANDI JENAZAH
- 2 AIR MUTLAK SECUKUPNYA
- 3 AIR DAUN BIDARA
- 4 KAPAS
- 5 PUTIK KAPAS
- 6 SABUN
- 7 MINYAK ATTAR
- 8 AIR MAWAR
- 9 SERBUK CENDANA
- 10 KAPUR BARUS
- 11 SARUNG TANGAN
- 12 APRON PLASTIK
- 13 BEKAS MENJIRUS AIR

CARA-CARA MEMANDIKAN JENAZAH



1 Pengendali mayat hendaklah memakai lengkap dengan sarung tangan dan apron.



2 Letakkan mayat di tempat mandi yang disediakan.



3 Siramkan mayat dengan air biasa dari hujung kepala sehingga sehingga hujung kaki.

Siraman air hendaklah bermula daripada kepala.



4

Istinjakkan mayat terlebih dahulu dengan menggunakan kain alas agar tidak tersentuh auratnya.



5

Angkat sedikit bahagian kepalanya sehingga paras dadanya.



6

Mengeluarkan kotoran dalam perutnya dengan menekan atau memicit-micit perutnya secara perlahan.



7

Membersihkan mulut dengan mengeluarkan segala sisa atau kotoran yang tertinggal.



8 Siram dan basuh dengan air sabun.



9 Bersihkan gigi.



10 Bersihkan hidung.



11 Bersihkan telinga.



12 Bersihkan jari tangan, pelipat lengan dan celah ketiak.



13 Bersihkan rambut.



14 Bersihkan jari kaki.



15 Selepas itu siram atau basuh seluruh anggota mayat dengan air sabun juga.



- 16** Kemudian bilas dengan air yang bersih seluruh anggota mayat sambil berniat.

Lafaz niat memandikan jenazah lelaki:

نَوَيْتُ الْغُسْلَ لِهَذَا الْمَيِّتِ لِلَّهِ
تَعَالَى.

Maksudnya: "Sengaja aku memandikan jenazah lelaki ini kerana Allah Taala."

Lafaz niat memandikan jenazah perempuan:

نَوَيْتُ الْغُسْلَ لِهَذِهِ الْمَيِّتَةِ لِلَّهِ
تَعَالَى.

Maksudnya: "Sengaja aku memandikan jenazah perempuan ini kerana Allah Taala."

- 17** Telentangkan mayat, siram atau basuh dari kepala hingga hujung kaki 3 kali dengan air bersih.

- 18** Siram sebelah kanan 3 kali.

- 19** Siram sebelah kiri 3 kali.





20 Kemudian mengiringkan mayat ke kiri, basuh bahagian lambung kanan sebelah belakang.



21 Mengiringkan mayat ke kanan, basuh bahagian lambung sebelah kirinya pula.

22 Telentangkan semula mayat, ulangi menyiram dari kepala sehingga ke hujung kaki.



23 Sediakan air kapur barus.



24 Tutup seluruh anggota mayat dengan kain nipis (kain kapan).

25 Siram air yang dicampur dengan kapur barus di atas kain ini dari atas kepala sehingga ke hujung kaki.

26 Lepas itu wudukkan mayat.

Lafaz niat mewudukkan jenazah lelaki:

نَوَيْتُ الْوُضُوءَ لِهَذَا الْمَيِّتِ لِلَّهِ تَعَالَى .

Maksudnya: "Sengaja aku mewudukkan jenazah lelaki ini kerana Allah SWT."

Lafaz niat mewudukkan jenazah perempuan:

نَوَيْتُ الْوُضُوءَ لِهَذِهِ الْمَيِّتَةِ لِلَّهِ تَعَالَى .

Maksudnya: "Sengaja aku mewudukkan jenazah perempuan ini kerana Allah SWT."

Cara mewudukkan jenazah ini ialah dengan mencururkan air ke atas jenazah itu bermula dari muka dan akhir sekali pada kakinya, sebagaimana melaksanakan wuduk biasanya. Jenazah lelaki hendaklah dimandikan oleh lelaki dan mayat wanita hendaklah dimandikan oleh perempuan.

27 Lapkan menggunakan tuala pada seluruh badan mayat.

28 Cawatkan bahagian kemaluan mayat dengan cawat yang disediakan dan ditutup seluruh tubuhnya dengan kain.

29 Setelah itu, mayat diusung ke tempat perbaringan untuk dikafankan.

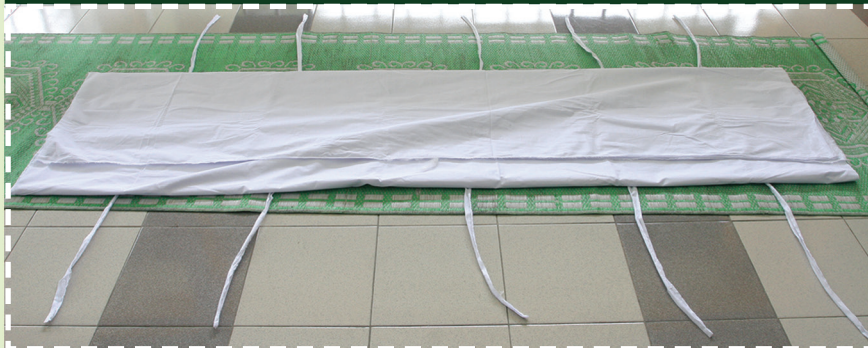

30 Segala bahagian yang tercabut dari anggota mayat, hendaklah dimasukkan ke dalam kapan bersama dengan mayat (Contoh: rambut, kuku dan lain-lain).

PERALATAN KAFAN



1 KAIN PUTIH (BIDANG 45")



2 5 UTAS TALI



3 GUNTING



4 KAPAS



5 SERBUK CENDANA



6 KAPUR BARUS



7 MINYAK ATTAR



8 AIR MAWAR

CARA MENGKAFANKAN JENAZAH



Tali ini diambil daripada kain kafan.

1 Sediakan tiga atau lima utas tali yang diamparkan di tempat perbaringan.

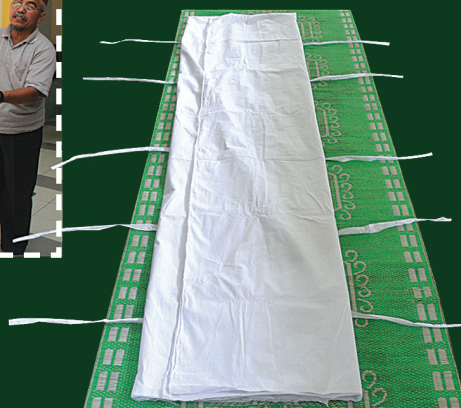

2 Ketinggian jenazah diukur untuk menentukan kepanjangan kain kafan.

3 Kain kafan dipotong menjadi tiga bahagian.





4 Ketiga-tiga kain dihamparkan dalam keadaan bertindih antara satu sama lain.



5 Hamparkan kapas gulung di tengah-tengah kain memanjang ke bawah mengikut anggaran saiz jenazah.

6 Serbuk cendana ditaburkan di atas kapas yang telah dibentangkan.





7 Angkatlah mayat tersebut dengan berhati-hati kemudian baringkan di atas kain kafan yang sudah dibentangkan.

8 Tutupkan jenazah itu dengan kapas yang telah disediakan pada bahagian-bahagian berikut:

- i** Kemaluan.
- ii** Kedua-dua siku tangan dan dada.



iii Kedua-dua telinga.



iv Muka.



v Kedua-dua kaki.



9

Sekali lagi taburkan serbuk kayu cendana di atas kapas yang berada di atas jenazah.

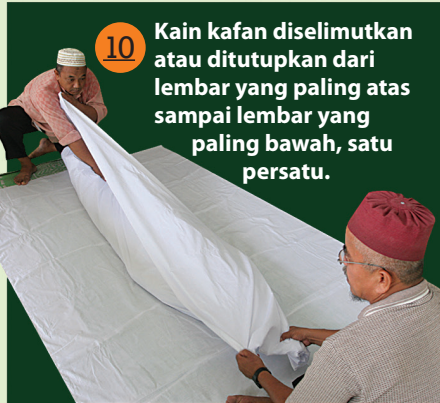

10

Kain kafan diselimutkan atau ditutupkan dari lembar yang paling atas sampai lembar yang paling bawah, satu persatu.



11

Ikat dengan tali kain yang telah disediakan sebanyak tiga atau lima ikatan. Bermula daripada bahagian hujung kaki, lutut, dan pinggang. Hendaklah ikatan hidup (boleh dibuka) kerana tali ini akan dibuka semula ketika dalam kubur.



12

Biarkan bahagian muka terbuka untuk tatapan sanak saudara.

13

Tali di bahagian leher dan atas kepala diikat apabila jenazah sedia untuk diusung atau untuk disembahyangkan.

14

Setelah siap, renjislah air mawar dan sapulah minyak attar.

KAIN KAFAN

Mengkafankan jenazah seelok-eloknya dengan **menggunakan kain putih** walaupun harus dengan kain yang berwarna lain. Sebagaimana sabda Rasulullah SAW:

الْبَسُوا مِنْ ثِيَابِكُمُ الْبَيَاضَ.
فَإِنَّهَا مِنْ خَيْرِ ثِيَابِكُمْ.
وَكَفْنَا فِيهَا مَوْتَاكُمْ.

Maksudnya: "Pakailah pakaian-pakaian kamu yang berwarna putih, maka sesungguhnya ia adalah sebaik-baik pakaian kamu dan kafankanlah dengannya untuk orang yang mati antara kamu."⁸⁹

Kafan bagi orang lelaki:
Tiga lapis termasuk kain sarung
Kafan bagi orang perempuan:
Lima lapis termasuk kain telekung.

Kain kafan itu disiapkan berserta dengan bau-bauan supaya mayat harum baunya sementara di dalam kubur agar ia tidak segera hancur.

KAIFIAT (CARA) SOLAT JENAZAH

Mengerjakan solat jenazah adalah **fardu kifayah**. Walau bagaimanapun, sewajarnya setiap umat Islam mengambil kira bahawa solat itu merupakan suatu doa untuk mengurangkan bebanan si mati ataupun menambahkan lagi martabatnya di sisi Allah SWT sebagaimana sabda Rasulullah SAW:

مَا مِنْ رَجُلٍ مُسْلِمٍ يَمُوتُ،
فَيَقُومُ عَلَى جَنَازَتِهِ أَرْبَعُونَ

⁸⁹ Hadis riwayat at-Tirmizi (994).

رَجُلًا لَا يُشْرِكُونَ بِاللَّهِ شَيْئًا؛
إِلَّا شَفَعَهُمُ اللَّهُ فِيهِ.

Maksudnya: "Tidak ada seorang lelaki Muslim yang meninggal dunia, lalu seramai 40 orang lelaki yang tidak menyekutukan Allah dengan sesuatu pun mengerjakan solat ke atas jenazahnya, melainkan Allah memberikan syafaat kepada mereka padanya (solat jemaah yang didirikan)."

(Riwayat Muslim)

Sabdanya lagi:

مَنْ صَلَّى عَلَيْهِ ثَلَاثَةَ صُفُوفٍ؛
فَقَدْ أَوْجَبَ.

Maksudnya: "Sesiapa yang mengerjakan solat ke atasnya (jenazah) sebanyak tiga saf solat, maka sesungguhnya Allah SWT telah mewajibkan (Syurga ke atas si mati)."

(Riwayat at-Tirmizi)



Saf solat jenazah hendaklah dibuat sekurang-kurangnya tiga baris walaupun baris itu pendek.

Solat jenazah ini sama sahaja dengan solat yang lain dari segi syarat-syaratnya iaitu:

Waktunya pada bila-bila masa sahaja asalkan sudah dimandikan dan sudah dikafankan.

SYARAT SAH SOLAT JENAZAH

- 1 Menutup aurat.
- 2 Suci daripada **hadass kecil/besar** dan daripada **najis**.
- 3 Menghadap kiblat.

RUKUN SOLAT JENAZAH

- 1 **Berdiri betul** bagi yang berkuasa.
- 2 Niat.

LAFAZ NIAT SOLAT JENAZAH

Jenazah Lelaki

أُصَلِّي عَلَى هَذَا الْمَيِّتِ أَرْبَعَ تَكْبِيرَاتٍ فَرَضَ الْكِفَايَةَ إِمَامًا/مَأْمُومًا لِلَّهِ تَعَالَى.

Maksudnya: "Sengaja aku solat ke atas mayat lelaki ini empat takbir fardu kifayah menjadi imam/mengikut imam kerana Allah Taala."

Jenazah Perempuan

أُصَلِّي عَلَى هَذِهِ الْمَيِّتَةِ أَرْبَعَ تَكْبِيرَاتٍ فَرَضَ الْكِفَايَةَ إِمَامًا/مَأْمُومًا لِلَّهِ تَعَالَى.

Maksudnya: "Sengaja aku solat ke atas mayat perempuan ini empat takbir fardu kifayah menjadi imam/mengikut imam kerana Allah Taala."

Jenazah Ramai (Lelaki/ Perempuan)

أُصَلِّي عَلَى هَؤُلَاءِ الْمَوْتَى أَرْبَعَ تَكْبِيرَاتٍ فَرَضَ الْكِفَايَةَ إِمَامًا/مَأْمُومًا لِلَّهِ تَعَالَى.

Maksudnya: "Sengaja aku solat ke atas mayat-mayat ini empat takbir fardu kifayah menjadi imam/mengikut imam kerana Allah Taala."

Jenazah Kanak-kanak Lelaki

أُصَلِّي عَلَى هَذَا الْمَيِّتِ الطِّفْلِ أَرْبَعَ تَكْبِيرَاتٍ فَرَضَ الْكِفَايَةَ إِمَامًا/مَأْمُومًا لِلَّهِ تَعَالَى.

Maksudnya: "Sengaja aku solat ke atas mayat kanak-kanak lelaki ini empat takbir fardu kifayah menjadi imam/mengikut imam kerana Allah Taala."

Jenazah Kanak-kanak Perempuan

أُصَلِّي عَلَى هَذِهِ الْمَيِّتَةِ الطِّفْلِ أَرْبَعَ تَكْبِيرَاتٍ فَرَضَ الْكِفَايَةَ إِمَامًا/مَأْمُومًا لِلَّهِ تَعَالَى.

Maksudnya: "Sengaja aku solat ke atas mayat kanak-kanak perempuan ini empat takbir fardu kifayah menjadi imam/mengikut imam kerana Allah Taala."

NIAT SOLAT JENAZAH GHAIB

Maksud ghaib bukanlah mayat itu ghaib (hilang) tetapi ia meninggal di tempat yang **jauh** (dua marhalah atau lebih) yang menyulitkan kita pergi ke tempat itu. Maka kita boleh mensolatkannya setelah kita ketahui bahawa jenazah itu telah pun **disolatkan** dan **dikebumikan**.

Lafaznya:

Mayat Lelaki:

أُصَلِّي عَلَى هَذَا الْمَيِّتِ
الْغَائِبِ أَرْبَعَ تَكْبِيرَاتٍ فَرَضَ
الْكَفَايَةِ إِمَامًا/مَأْمُومًا لِلَّهِ
تَعَالَى.

Maksudnya: "Sengaja aku solat ke atas mayat lelaki yang ghaib empat takbir fardu kifayah menjadi imam/makmum kerana Allah Taala."

Mayat Perempuan:

أُصَلِّي عَلَى هَذِهِ الْمَيِّتَةِ الْغَائِبَةِ
أَرْبَعَ تَكْبِيرَاتٍ فَرَضَ الْكَفَايَةِ
إِمَامًا/مَأْمُومًا لِلَّهِ تَعَالَى.

Maksudnya: "Sengaja aku solat ke atas mayat perempuan yang ghaib empat takbir fardu kifayah menjadi imam/makmum kerana Allah Taala."

3 Takbir empat kali termasuk takbiratulihram.

4 Membaca **surah al-Fatihah**.

5 Membaca selawat sekurang-kurangnya:

اللَّهُمَّ صَلِّ عَلَى مُحَمَّدٍ

atau:

اللَّهُمَّ صَلِّ عَلَى مُحَمَّدٍ
وَعَلَى آلِ مُحَمَّدٍ، كَمَا
صَلَّيْتَ عَلَى إِبْرَاهِيمَ وَعَلَى
آلِ إِبْرَاهِيمَ. وَبَارِكْ عَلَى
مُحَمَّدٍ وَعَلَى آلِ مُحَمَّدٍ،
كَمَا بَارَكْتَ عَلَى إِبْرَاهِيمَ
وَعَلَى آلِ إِبْرَاهِيمَ فِي
الْعَالَمِينَ. إِنَّكَ حَمِيدٌ مَجِيدٌ.

Maksudnya: "Ya Allah, berikanlah selawat (kesejahteraan) ke atas Nabi Muhammad dan ke atas keluarga Nabi Muhammad sebagaimana Engkau berikan selawat ke atas Nabi Ibrahim dan atas keluarga Nabi Ibrahim. Berkatilah ke atas Nabi Muhammad dan atas keluarga Nabi Muhammad sebagaimana Engkau berkati ke atas Nabi Ibrahim dan atas keluarga Nabi Ibrahim di seluruh alam. Sesungguhnya Engkau Maha Terpuji lagi Maha Agung."

6 Membaca **doa** seperti berikut:

Bagi Lelaki.

اللَّهُمَّ اغْفِرْ لَهُ، وَارْحَمْهُ،
وَعَافِهِ، وَاعْفُ عَنْهُ، وَأَكْرِمْ
نَزْلَهُ، وَوَسِّعْ مَدْخَلَهُ،
وَاعْسِلْهُ بِالْمَاءِ وَالتَّلْجِ

وَالْبَرْدِ. وَنَقَّهِ مِنَ الْخَطَايَا
 كَمَا يُنْقَى الثَّوْبُ الْأَبْيَضُ
 مِنَ الدَّنَسِ. وَأَبْدَلَهُ دَارًا
 خَيْرًا مِنْ دَارِهِ، وَأَهْلًا خَيْرًا
 مِنْ أَهْلِهِ، وَزَوْجًا خَيْرًا مِنْ
 زَوْجِهِ. وَأَدْخَلَهُ الْجَنَّةَ، وَقِهِ
 فِتْنَةَ الْقَبْرِ وَعَذَابَ النَّارِ.

Maksudnya: "Ya Allah! Berilah keampunan kepadanya dan rahmatilah dia (lelaki). Afiatkanlah dia dan ampunilah dia. Muliakan tempat persinggahannya dan luaskanlah tempat masuknya. Mandikanlah dia dengan air, salji dan embun. Sucikanlah dia daripada segala kesalahan sebagaimana disucikan pakaian putih daripada segala kekotoran. Gantikanlah baginya rumah yang lebih baik daripada rumahnya, ahli keluarga yang lebih baik daripada ahli keluarganya dan pasangan yang lebih baik daripada pasangannya. Masukkanlah dia ke dalam Syurga dan peliharalah dia daripada fitnah kubur dan azab Neraka."

Bagi Perempuan.

اللَّهُمَّ اغْفِرْ لَهَا، وَارْحَمْهَا،
 وَعَافِهَا، وَاعْفُ عَنْهَا،
 وَأَكْرِمْ نُزُلَهَا، وَوَسِّعْ
 مَدْخَلَهَا، وَاغْسِلْهَا بِالمَاءِ
 وَالثَّلْجِ وَالْبَرْدِ. وَنَقَّهَا مِنَ
 الْخَطَايَا كَمَا يُنْقَى الثَّوْبُ

الْأَبْيَضُ مِنَ الدَّنَسِ. وَأَبْدَلَهَا
 دَارًا خَيْرًا مِنْ دَارِهَا، وَأَهْلًا
 خَيْرًا مِنْ أَهْلِهَا، وَزَوْجًا
 خَيْرًا مِنْ زَوْجِهَا. وَأَدْخَلَهَا
 الْجَنَّةَ، وَقَهَا فِتْنَةَ الْقَبْرِ
 وَعَذَابَ النَّارِ.

Maksudnya: "Ya Allah! Berilah keampunan kepadanya dan rahmatilah dia (perempuan). Afiatkanlah dia dan ampunilah dia. Muliakan tempat persinggahannya dan luaskanlah tempat masuknya. Mandikanlah dia dengan air, salji dan embun. Sucikanlah dia daripada segala kesalahan sebagaimana disucikan pakaian putih daripada segala kekotoran. Gantikanlah baginya rumah yang lebih baik daripada rumahnya, ahli keluarga yang lebih baik daripada ahli keluarganya dan pasangan yang lebih baik daripada pasangannya. Masukkanlah dia ke dalam Syurga dan peliharalah dia daripada fitnah kubur dan azab Neraka."

7 Memberi salam yang pertama.

PERKARA SUNAT DALAM SOLAT JENAZAH

1 Sunat **mengangkat tangan** ketika takbir.

2 **Meletakkan tangan di atas pusat** sebagaimana solat yang lain.

3 **Membaca selepas takbir** yang keempat:

اللَّهُمَّ لَا تَحْرِمْنَا أَجْرَهُ، وَلَا
 تَفْتِنَّا بَعْدَهُ، وَاعْفِرْ لَنَا وَلَهُ،

وَلَا إِخْوَانِنَا الَّذِينَ سَبَقُونَا
بِالْإِيمَانِ، وَلَا تَجْعَلْ فِي
قُلُوبِنَا غِلًّا لِلَّذِينَ آمَنُوا، رَبَّنَا
إِنَّكَ رَؤُوفٌ رَحِيمٌ.

Maksudnya: "Ya Allah, janganlah Engkau menghalang kami daripada mendapat pahalanya dan janganlah kami terfitnah selepas kematiannya. Ampunilah kami, ampunilah dia dan saudara-saudara kami yang mendahului kami dengan keimanan.

Janganlah Engkau jadikan di dalam hati-hati kami perasaan hasad kepada orang-orang yang beriman, wahai Tuhan kami Engkaulah Maha Belas Kasihan lagi Maha Merahmati."

4 Hendaklah dibuat **tiga saf**.

5 Imam hendaklah **berdiri dekat dengan pinggang mayat** sekiranya **perempuan** dan **di bahagian kepala** sekiranya **mayat ialah lelaki**.

6 **Memandang sebelah kanan dan kiri** semasa **memberi salam**.

DOA UNTUK JENAZAH KANAK-KANAK

Bagi Jenazah Kanak-kanak Lelaki.

اللَّهُمَّ اجْعَلْهُ فَرَطًا لِأَبَوَيْهِ، وَسَلْفًا، وَذُخْرًا، وَعِظَةً، وَاعْتِبَارًا، وَشَفِيعًا.
وَتَقَلُّ بِهِ مَوَازِينَهُمَا، وَأَفْرِغِ الصَّبْرَ عَلَى قُلُوبِهِمَا، وَلَا تَفْتِنَهُمَا بَعْدَهُ،
وَلَا تَحْرِمُهُمَا أَجْرَهُ.

Maksudnya: "Ya Allah jadikanlah dia sebagai ganjaran yang mendahului kedua-dua ibu bapanya (ke Syurga), orang yang terawal (masuk ke Syurga), khazanah, pengajaran, iktibar dan pemberi syafaat (kepada mereka). Beratkanlah dengannya timbangan-timbangan (amalan) mereka berdua. Limpahkanlah kesabaran ke dalam hati kedua-dua mereka. Janganlah Engkau jadikan fitnah kepada mereka selepas kematiannya dan janganlah Engkau menahan pahalanya daripada dinikmati oleh kedua-duanya."

Bagi Jenazah Kanak-kanak Perempuan.

اللَّهُمَّ اجْعَلْهَا فَرَطًا لِأَبَوَيْهَا، وَسَلْفًا، وَذُخْرًا، وَعِظَةً، وَاعْتِبَارًا، وَشَفِيعًا.
وَتَقَلُّ بِهَا مَوَازِينَهُمَا، وَأَفْرِغِ الصَّبْرَ عَلَى قُلُوبِهِمَا، وَلَا تَفْتِنَهُمَا بَعْدَهَا،
وَلَا تَحْرِمُهُمَا أَجْرَهَا.

Maksudnya: "Ya Allah jadikanlah dia sebagai ganjaran yang mendahului kedua-dua ibu bapanya (ke Syurga), orang yang terawal (masuk ke Syurga), khazanah, pengajaran, iktibar dan pemberi syafaat (kepada mereka). Beratkanlah dengannya timbangan-timbangan (amalan) mereka berdua. Limpahkanlah kesabaran ke dalam hati kedua-dua mereka. Janganlah Engkau jadikan fitnah kepada mereka selepas kematiannya dan janganlah Engkau menahan pahalanya daripada dinikmati oleh kedua-duanya."

PENGEBUMIAN JENAZAH

Kita wajib menyegerakan pengebumian jenazah sebagaimana sabda Rasulullah SAW:

أَسْرِعُوا بِالْجَنَازَةِ. فَإِنْ تَكَ
صَالِحَةً؛ فَخَيْرٌ تُقَدِّمُونَهَا
إِلَيْهِ. وَإِنْ تَكَ سِوَى ذَلِكَ؛
فَشَرٌّ تَضَعُونَهُ عَنْ رِقَابِكُمْ.

Maksudnya: Segerakanlah (mengebumikan) jenazah. Jika dia seorang yang baik, maka kebaikan itu telah kamu segerakan dia ke arahnya (kebaikan tersebut). Jika dia adalah selain daripada itu (tidak baik), maka kejahatan itu telah kamu lepaskan daripada bahu-bahu kamu.⁹⁰

HUKUM MENGUBURKAN JENAZAH

Menguburkan jenazah hukumnya **farḍu kifayah** ke atas orang Islam.

Apabila kewajipan itu telah dilaksanakan oleh sebahagian orang maka gugurlah kewajipan tersebut kepada orang lain. Tetapi sekiranya meninggalkan kewajipan tersebut maka **semua orang akan menanggung dosa**.

Kelebihan atau fadilat menguburkan jenazah berdasarkan hadis yang diriwayatkan oleh Abu Rafi', bahawa Rasulullah SAW bersabda:

مَنْ غَسَلَ مُسْلِمًا، فَكَتَمَ
عَلَيْهِ؛ غَفَرَ اللَّهُ لَهُ أَرْبَعِينَ مَرَّةً.

⁹⁰ Hadis riwayat Abu Daud (3181).

وَمَنْ حَفَرَ لَهُ، فَأَجَنَّهُ؛ أُجْرِي
عَلَيْهِ كَأَجْرِ مَنْسَكْنِ أَسْكَنَهُ
إِيَّاهُ إِلَى يَوْمِ الْقِيَامَةِ. وَمَنْ
كَفَنَهُ؛ كَسَاهُ اللَّهُ يَوْمَ الْقِيَامَةِ
مِنْ سُندُسٍ وَإِسْتَبْرَقٍ الْجَنَّةِ.

Maksudnya: "Sesiapa yang memandikan (jenazah) seorang Muslim lalu ia merahsiakan (aibnya), Allah akan memberi keampunan sebanyak empat puluh kali kepadanya, dan sesiapa yang menggali liang lahad lalu menimbuskannya, ia akan mendapat pahala seperti pahala orang yang memberikan tempat tinggal kepadanya (iaitu jenazah) sampai hari Kiamat, dan sesiapa yang mengkafaninya, nescaya Allah akan memakaikan kepadanya pada hari Kiamat (dengan pakaian) daripada sundus (sutera nipis) dan istibraḡ (sutera tebal) daripada Syurga.⁹¹

Jenazah tidak boleh dikebumikan pada tiga waktu yang dilarang iaitu berdasarkan hadis Uqbah bin Amir berkata:

ثَلَاثَ سَاعَاتٍ كَانَ رَسُولُ
اللَّهِ ﷺ يَنْهَانَا أَنْ نُصَلِّيَ فِيهِنَّ
أَوْ أَنْ نَقْبُرَ فِيهِنَّ مَوْتَانَا: حِينَ
تَطْلُعُ الشَّمْسُ بَارِعَةً حَتَّى
تَرْتَفِعَ، وَحِينَ يَقُومُ قَائِمٌ
الظَّهِيرَةَ حَتَّى تَمِيلَ الشَّمْسُ،
وَحِينَ تَضَيِّفُ الشَّمْسُ
لِلْغُرُوبِ حَتَّى تَغْرُبَ.

⁹¹ Hadis riwayat al-Baihaqi daripada Abu Rafi'.

Maksudnya: "Tiga waktu yang Rasulullah SAW melarang kami untuk melakukan solat atau mengebumikan mayat yang meninggal dunia dalam kalangan kami, iaitu ketika mulai terbit matahari hingga benar-benar terbit, ketika pertengahan hari hingga matahari tergelincir dan ketika matahari mulai terbenam hingga benar-benar terbenam di ufuk barat."⁹²

WAKTU LARANGAN PENGEBUMIAN JENAZAH

- i Tengah malam.
- ii Matahari sedang terbit.
- iii Matahari di tengah langit sampai tergelincir.
- iv Matahari hampir terbenam.



CARA PENGEBUMIAN JENAZAH

- 1 Jenazah Muslim tidak dikuburkan bersama mayat orang kafir atau sebaliknya.
- 2 Disunatkan menguburkan jenazah di kawasan perkuburan.
- 3 Para syuhada hendaklah dikuburkan di medan peperangan iaitu tempat mereka syahid dan tidak boleh dipindahkan di tempat lain.
- 4 Boleh dikuburkan jenazah pada malam hari.
- 5 Jenazah dibawa ke kubur dengan menggunakan pengusung 4 penjuru.



⁹² Hadis riwayat Ibnu Majah (1519), Abu Daud (3192), at-Tirmizi (1030), dan an-Nasa'i (2012).



▪ Bermulanya pengembaraan ke alam kubur.

6 Bagi orang yang melihat jenazah diusung ke perkuburan, dia bolehlah **berdiri sehingga mayat itu hilang daripada pandangannya**.

7 Boleh **menguburkan dua jenazah** atau **lebih dalam satu lubang** kubur bagi keadaan yang **darurat** atau **terdesak**. Tetapi sekiranya ada kemampuan hendaklah menguburkan setiap satu jenazah untuk satu lubang kubur.

Rasulullah SAW bersabda:

إِحْفَرُوا، وَأَعْمِقُوا،
وَأَحْسِنُوا، وَادْفِنُوا
الْإِثْنَيْنِ وَالثَّلَاثَةَ فِي
قَبْرِ وَاحِدٍ.

Maksudnya: "Galilah, dalamkanlah, lakukanlah dengan baik, dan tanamlah dua atau tiga orang dalam satu kubur."⁹³

8 Sekurang-kurangnya kubur bagi mayat itu ialah satu lubang yang dapat **menghalang bau mayat** serta **dapat melindungi mayat** daripada dibongkar oleh binatang buas.

9 **Mengumpulkan beberapa jenazah** yang mempunyai **hubungan kerabat** adalah baik dan **digalakkan**.

10 Seelok-eloknya hendaklah lubang kubur itu **luas** dan **dalam**, lebih kurang **6 kaki** dalamnya.

⁹³ Hadis riwayat an-Nasa'i (2022).

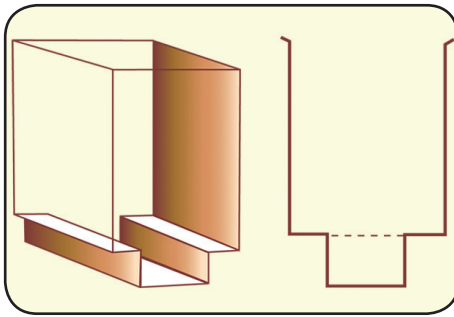

Lahad di tengah

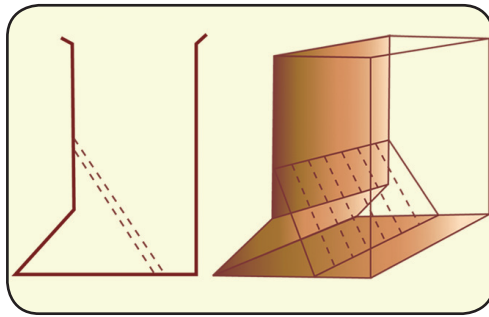

Lahad di tepi



▪ Contoh lahad di tengah.

- 11 Liang lahad lebih baik daripada **liang kembal budi (syaq)** jika tanah perkuburan itu keras. Liang lahad bermaksud dikorek ke hala kiblat seluas badan mayat daripada tepi kubur.

Manakala **liang kembal budi (syaq)** bermaksud diperbuat satu lubang kecil di tengah seperti parit seluas badan mayat di sebelah bawah kubur.

- 12 Kubur hendaklah digali secara **melintang ke arah kiblat** sama seperti kita meletakkan mayat ketika ia hendak disolatkan.

- 13 Cara meletakkan mayat itu di dalam kuburnya, hendaklah mayat itu **dimasukkan dengan menghulurkan kepalanya ke dalam** dan disambut oleh tiga orang yang menanti di dalamnya. Kemudian **dibaringkan di atas lambung kanan menghadap kiblat**. Setelah itu **ditutup liang lahad** atau liang kembal budi itu dengan **papan** atau seumpamanya dan **dikambus**.

- 14 Ketika mayat diletakkan di dalam kuburnya, sunat membaca:

بِسْمِ اللَّهِ وَعَلَى مِلَّةِ رَسُولِ اللَّهِ.

Maksudnya: "Dengan nama Allah dan atas agama Rasulullah."



▪ Mayat dimasukkan ke dalam liang lahad.

- 15 Jika mayat ditanam dengan **membelakangkan arah kiblat** atau **menelentang** atau **disembamkan mukanya ke tanah**, **WAJIBlah digali semula** dan **diperbetulkan** mukanya agar menghadap kiblat iaitu selagi mayat itu tidak berubah atau berbau busuk.

- 16 Bagi sesiapa yang berada di tepi kubur itu, disunatkan ia menaruh **tiga kepal tanah** ke dalam kubur itu.

Kepal yang pertama dibaca:

مِنْهَا خَلَقْنَاكُمْ

Kepal yang kedua dibaca:

وَفِيهَا نُعِيدُكُمْ

Kepal yang ketiga dibaca:

وَمِنْهَا نُخْرِجُكُمْ تَارَةً أُخْرَى

- 17 Sesudah lubang kubur ditimbus, tanahnya hendaklah **ditinggikan sejengkal** dan diratakan, kemudian **dipacakkan batu nisannya** di bahagian kepala dan kakinya, **dicacakkan pula daun-daun yang kehijauan**, lalu **dijiruskan air** di atas kubur itu yang dimulai dari kepala di pihak kanan hingga dua kakinya.



▪ Kedudukan mayat dipastikan menghadap arah kiblat.



▪ Liang lahad ditutup dengan kepingan papan.



▪ Proses menimbus kubur.

- 18 Orang yang membacakan talqin untuk mayat itu hendaklah **duduk di bahagian muka mayat dengan membelakangkan kiblat**. Sementara orang yang hadir pula berdiri dengan mengangkat tangan **mendoakan mayat** itu semoga ditetapkan hati dan diampunkan dosanya, berdasarkan sebuah hadis:

عَنْ عُثْمَانَ بْنِ عَفَّانَ قَالَ:
كَانَ النَّبِيُّ ﷺ إِذَا فَرَغَ مِنْ
دَفْنِ الْمَيِّتِ؛ وَقَفَ عَلَيْهِ
فَقَالَ: اسْتَغْفِرُوا لِأَخِيكُمْ،
وَاسْأَلُوا لَهُ التَّشْبِيثَ. فَإِنَّهُ الْآنَ
يُسْأَلُ.

Maksudnya: *Diriwayatkan daripada 'Uthman bin 'Affan beliau berkata: "Kebiasaannya apabila Nabi SAW selesai menguburkan mayat, Baginda berdiri di sisi kubur tersebut dan bersabda, "Mohonlah keampunan buat saudara kalian, dan mohonlah untuknya keteguhan, kerana sekarang ini dia sedang ditanya."⁹⁴*



▪ Bagi mereka yang telah meninggal dunia, kubur boleh menjadi tempat nikmat atau azab baginya.

⁹⁴ Hadis riwayat Abu Daud (3221).

TAHLIL DAN DOA

Dianjurkan mengadakan majlis bacaan tahlil dan doa sebagai **menghadiahkan pahala kepada si mati**.

LAFAZ TAHLIL

إِلَى حَضْرَةِ النَّبِيِّ الْمُصْطَفَى
 مُحَمَّدٍ ﷺ، وَإِلَى أَرْوَاحِ
 كَافَّةِ الْمُؤْمِنِينَ وَالْمُؤْمِنَاتِ،
 خُصُوصًا إِلَى رُوحِ مَنْ
 اجْتَمَعْنَا هَهُنَا بِسَبَبِهِ، شَيْءٌ
 اللَّهُ لَهُمُ الْفَاتِحَةُ.

Maksudnya: "Kepada Nabi yang terpilih, Nabi Muhammad SAW, kesemua arwah kaum Mukminin dan Mukminat, khususnya kepada roh yang kita berkumpul di sini kerananya. Tiap-tiap sesuatu itu adalah untuk Allah dan bagi mereka itu dihadiahkan (pahala) surah al-Fatihah."

1 Dimulai dengan Membaca al-Fatihah 1 kali.

بِسْمِ اللَّهِ الرَّحْمَنِ الرَّحِيمِ ①
 الْحَمْدُ لِلَّهِ رَبِّ الْعَالَمِينَ ②
 الرَّحْمَنِ الرَّحِيمِ ③
 مَلِكِ يَوْمِ الدِّينِ ④
 نَعْبُدُكَ وَإِيَّاكَ نَسْتَعِينُ ⑤
 اهْدِنَا الصِّرَاطَ الْمُسْتَقِيمَ ⑥

صِرَاطَ الَّذِينَ أَنْعَمْتَ عَلَيْهِمْ
 غَيْرِ الْمَغْضُوبِ عَلَيْهِمْ وَلَا
 الضَّالِّينَ ⑦

Maksudnya: Dengan nama Allah Yang Maha Mengasihani lagi Maha Merahmati. Segala puji bagi Allah, Tuhan (yang memelihara dan mentadbir) sekalian alam. Tuhan Yang Maha Mengasihani lagi Maha Merahmati. Pemilik (pemerintahan) hari Pembalasan (hari Akhirat). Engkau sahaja (ya Allah) yang kami sembah dan kepada Engkaulah sahaja kami memohon pertolongan. Tunjukkanlah kami jalan yang lurus, iaitu jalan orang yang telah Engkau kurniakan nikmat kepada mereka, bukan (jalan) orang yang Engkau telah murkai dan bukan pula (jalan) orang yang sesat.

2 Baca Surah al-Ikhlash. (Biasanya 3 kali atau 11 kali)

بِسْمِ اللَّهِ الرَّحْمَنِ الرَّحِيمِ .
 قُلْ هُوَ اللَّهُ أَحَدٌ ①
 اللَّهُ الصَّمَدُ ②
 لَمْ يَكُنْ
 وَلَمْ يُولَدْ ③
 لَهُ كُفُوًا أَحَدٌ ④

Maksudnya: Dengan nama Allah Yang Maha Mengasihani lagi Maha Merahmati. Katakanlah (wahai Muhammad), "(Tuhanku) ialah Allah Yang Maha Esa. Allah yang menjadi tumpuan sekalian makhluk untuk memohon sebarang hajat. Ia tiada beranak dan ia tidak pula diperanakkan. Tidak ada sesiapa pun yang setara dengan-Nya."

3 Baca 1 kali.

لَا إِلَهَ إِلَّا اللَّهُ وَاللَّهُ أَكْبَرُ.

4 Baca 1 kali Surah al-Falaq.

بِسْمِ اللَّهِ الرَّحْمَنِ الرَّحِيمِ .
 قُلْ أَعُوذُ بِرَبِّ الْفَلَقِ ١
 مِنْ شَرِّ مَا خَلَقَ ٢ وَمِنْ
 شَرِّ غَاسِقٍ إِذَا وَقَبَ ٣
 وَمِنْ شَرِّ النَّفَّاثَاتِ فِي
 الْعُقَدِ ٤ وَمِنْ شَرِّ
 حَاسِدٍ إِذَا حَسَدَ ٥

Maksudnya: Dengan nama Allah Yang Maha Mengasihani lagi Maha Murahmahi. Katakanlah (wahai Muhammad), "Aku berlindung dengan Tuhan sekalian makhluk, daripada kejahatan yang Ia ciptakan, daripada kejahatan malam yang gelap apabila ia masuk, daripada kejahatan wanita-wanita (ahli sihir) yang menghembus-hembus pada simpulan-simpulan (dan ikatan-ikatan) tali, dan daripada kejahatan orang yang dengki apabila ia melakukan dengkinya."

5 Ulangi Bacaan.

لَا إِلَهَ إِلَّا اللَّهُ وَاللَّهُ أَكْبَرُ.

6 Baca 1 kali Surah al-Nas.

بِسْمِ اللَّهِ الرَّحْمَنِ الرَّحِيمِ .
 قُلْ أَعُوذُ بِرَبِّ النَّاسِ ١
 مَلِكِ النَّاسِ ٢ إِلَهِهِ

النَّاسِ ٣ مِنْ شَرِّ
 الْوَسْوَاسِ الْخَنَّاسِ ٤
 الَّذِي يُوَسْوِسُ فِي صُدُورِ
 النَّاسِ ٥ مِنَ الْجِنَّةِ
 وَالنَّاسِ ٦

Maksudnya: Dengan nama Allah Yang Maha Mengasihani lagi Maha Murahmahi. Katakanlah (wahai Muhammad), "Aku berlindung dengan Tuhan sekalian manusia. Tuhan (yang berhak disembah oleh) sekalian manusia. Daripada kejahatan bisikan (syaitan) yang timbul tenggelam, yang melemparkan bisikan ke dalam hati-hati manusia. (Pembisik dan penghasut itu) daripada kalangan jin dan manusia."

7 Ulangi Bacaan 1 kali.

لَا إِلَهَ إِلَّا اللَّهُ وَاللَّهُ أَكْبَرُ.

8 Ulangi Bacaan al-Fatihah 1 kali.

بِسْمِ اللَّهِ الرَّحْمَنِ الرَّحِيمِ ١
 الْحَمْدُ لِلَّهِ رَبِّ الْعَالَمِينَ
 ٢ الرَّحْمَنِ الرَّحِيمِ ٣
 مَلِكِ يَوْمِ الدِّينِ ٤ إِيَّاكَ
 نَعْبُدُ وَإِيَّاكَ نَسْتَعِينُ ٥
 اهْدِنَا الصِّرَاطَ الْمُسْتَقِيمَ ٦
 صِرَاطَ الَّذِينَ أَنْعَمْتَ عَلَيْهِمْ
 غَيْرِ الْمَغْضُوبِ عَلَيْهِمْ وَلَا
 الضَّالِّينَ ٧

9 Baca Surah al-Baqarah Ayat 1-5 seperti berikut:

بِسْمِ اللَّهِ الرَّحْمَنِ الرَّحِيمِ . الْم ﴿١﴾ ذَلِكَ الْكِتَابُ لَا رَيْبَ فِيهِ هُدًى
 لِلْمُتَّقِينَ ﴿٢﴾ الَّذِينَ يُؤْمِنُونَ بِالْغَيْبِ وَيُقِيمُونَ الصَّلَاةَ وَمِمَّا رَزَقْنَاهُمْ يُنْفِقُونَ ﴿٣﴾ وَالَّذِينَ
 يُؤْمِنُونَ بِمَا أُنزِلَ إِلَيْكَ وَمَا أُنزِلَ مِنْ قَبْلِكَ وَبِالْآخِرَةِ هُمْ يُوقِنُونَ ﴿٤﴾ أُولَئِكَ عَلَى
 هُدًى مِنْ رَبِّهِمْ وَأُولَئِكَ هُمُ الْمُفْلِحُونَ ﴿٥﴾

Maksudnya: Dengan nama Allah Yang Maha Mengasihani lagi Maha Merahmati. Alif, lam, mim. Itulah kitab (al-Quran) yang tidak ada sebarang syak padanya (tentang datangnya daripada Allah dan kesempurnaannya) sebagai petunjuk bagi orang-orang yang (mengerjakan) solat serta membelanjakan (mendermakan) sebahagian daripada rezeki yang Kami berikan kepada mereka. Begitu juga orang-orang yang beriman kepada kitab (al-Quran) yang diturunkan kepadamu (wahai Muhammad) dan (kitab-kitab) yang diturunkan dahulu daripadamu serta mereka yakin akan (adanya) hari Akhirat (dengan sepenuhnya). Mereka itu berada di atas petunjuk daripada Tuhan mereka dan merekalah orang-orang yang berjaya.

10 Baca Wirid iaitu:

وَإِلَهُكُمْ إِلَهٌ وَاحِدٌ لَا إِلَهَ إِلَّا هُوَ الرَّحْمَنُ الرَّحِيمُ ﴿١١٣﴾
 اللَّهُ لَا إِلَهَ إِلَّا هُوَ الْحَيُّ الْقَيُّومُ لَا تَأْخُذُهُ سِنَّةٌ وَلَا نَوْمٌ لَهُ مَا فِي
 السَّمَوَاتِ وَمَا فِي الْأَرْضِ مَنْ ذَا الَّذِي يَشْفَعُ عِنْدَهُ إِلَّا بِإِذْنِهِ يَعْلَمُ مَا بَيْنَ
 أَيْدِيهِمْ وَمَا خَلْفَهُمْ وَلَا يُحِيطُونَ بِشَيْءٍ مِّنْ عِلْمِهِ إِلَّا بِمَا شَاءَ وَسِعَ
 كُرْسِيُّهُ السَّمَوَاتِ وَالْأَرْضَ وَلَا يَئُودُهُ حِفْظُهُمَا وَهُوَ الْعَلِيُّ الْعَظِيمُ ﴿٢٥٥﴾

Maksudnya: Dan Tuhanmu ialah Tuhan yang satu, tiada Tuhan melainkan Dia. Tuhan Yang Maha Pemurah lagi Maha Mengasihani.

Allah, tiada Tuhan (yang berhak disembah) melainkan Dia yang tetap hidup, yang mentadbirkan urusan sekalian makhluk-Nya, tidak mengantuk, usahkan tidur, bagi-Nya segala yang ada di langit dan yang ada di bumi.

Tiada siapa yang dapat memberi syafaat (pertolongan) di sisi-Nya melainkan dengan izin-Nya. Dia mengetahui apa yang ada di hadapan mereka dan apa yang ada di belakang mereka, sedang mereka tidak mengetahui sesuatu pun daripada (kandungan) ilmu Allah melainkan apa yang Allah kehendaki (memberitahu kepadanya).

Luasnya Kursi Allah (ilmu-Nya dan kekuasaan-Nya) meliputi langit dan bumi. Tiadalah menjadi keberatan kepada Allah menjaga serta memelihara kedua-duanya, dan Dialah Yang Maha Tinggi (darjat kemuliaan-Nya) lagi Maha Besar (kekuasaan-Nya).

﴿لِلَّهِ مَا فِي السَّمٰوٰتِ وَمَا فِي الْاَرْضِ وَإِنْ تُبَدُّوْا مَا فِيْ اَنْفُسِكُمْ اَوْ
تُخَفُّوْهُ يُحَاسِبْكُمْ بِهٖ ۗ اللهُ فَیَعْفِرْ لِمَنْ یَّشَآءُ وَیُعَذِّبْ مَنْ یَّشَآءُ ۗ وَاللهُ
عَلٰی كُلِّ شَیْءٍ قَدِیْرٌ ﴿۲۸۴﴾﴾

Segala yang ada di langit dan yang ada di bumi adalah kepunyaan Allah. Jika kamu melahirkan apa yang ada pada diri-diri kamu atau kamu menyembunyikannya, nescaya Allah akan menghitung kamu daripadanya. Lalu ia mengampunkan bagi sesiapa yang dikehendaki-Nya dan menyiksa sesiapa yang dikehendaki-Nya (menurut undang-undang peraturan-Nya) dan (ingatlah), Allah Maha Kuasa atas tiap-tiap sesuatu.

﴿اٰمَنْ الرَّسُوْلُ بِمَا اُنزِلَ اِلَيْهِ مِنْ رَّبِّهٖ ۗ وَالْمُؤْمِنُوْنَ كُلُّ اٰمَنْ
بِاللهِ وَمَلٰئِكَتِهٖ ۗ وَكُتُبِهٖ ۗ وَرُسُلِهٖ ۗ لَا نَفْرَقُ بَيْنَ اَحَدٍ مِّنْ رُّسُلِهٖ ۗ
وَقَالُوْا سَمِعْنَا وَاَطَعْنَا ۗ غُفْرٰنَكَ رَبَّنَا ۗ وَاِلَيْكَ الْمَصِيْرُ ﴿۲۸۵﴾﴾
لَا يُكَلِّفُ اللهُ نَفْسًا اِلَّا وُسْعَهَا ۗ لَهَا مَا كَسَبَتْ وَعَلَيْهَا مَا
اَكْتَسَبَتْ ۗ رَبَّنَا لَا تُؤَاخِذْنَا اِنْ نَّسِيْنَا ۗ اَوْ اَخْطَاْنَا رَبَّنَا وَلَا
تَحْمِلْ عَلَيْنَا اِصْرًا ۗ كَمَا حَمَلْتَهُ عَلٰی الَّذِيْنَ مِنْ قَبْلِنَا رَبَّنَا
وَلَا تُحْمِلْنَا مَا لَا طَاقَةَ لَنَا بِهٖ ۗ وَاَعْفُ عَنَّا وَاغْفِرْ لَنَا وَاَرْحَمْنَا ۗ
اَنْتَ مَوْلٰنَا فَاَنْصُرْنَا عَلٰی الْقَوْمِ الْكٰفِرِيْنَ ﴿۲۸۶﴾﴾

Maksudnya: Rasulullah telah beriman kepada apa yang diturunkan kepadanya daripada Tuhannya, begitu juga orang yang beriman. Semuanya beriman kepada Allah dan malaikat-malaikat-Nya, kitab-kitab-Nya dan rasul-rasul-Nya. (Mereka berkata): "Kami tidak membezakan antara seorang dengan yang lain daripada rasul-rasul-Nya." Mereka berkata lagi, "Kami dengar dan kami taat (kami pohonkan) keampunan-Mu, wahai Tuhan kami dan kepada-Mu jualah tempat kembali."

Allah tidak memberati seseorang melainkan apa yang terdaya olehnya. Ia mendapat pahala kebaikan yang diusahakannya dan ia juga menanggung dosa kejahatan yang diusahakannya.

(Mereka berdoa dengan berkata:) "Wahai Tuhan kami, janganlah Engkau menghukum kami jika kami lupa atau kami tersalah. Wahai Tuhan kami, janganlah Engkau bebankan kepada kami bebanan yang berat sebagaimana yang telah Engkau bebankan kepada orang yang terdahulu daripada kami."

Wahai Tuhan kami, janganlah Engkau pikulkan kepada kami apa yang kami tidak terdaya memikulnya. Dan maafkanlah kesalahan kami serta ampunkanlah dosa kami, dan berilah rahmat kepada kami. Engkau penolong kami. Oleh itu tolonglah kami untuk mencapai kemenangan terhadap kaum kafir.”

11 Diulang 3 kali bacaan:

﴿وَأَعْفُ عَنَّا وَاعْفِرْ لَنَا
وَارْحَمْنَا﴾

Maksudnya: “Maafkanlah kami, ampunkan kami dan rahmatilah kami.

12 Dibaca 3 kali:

يَا أَرْحَمَ الرَّاحِمِينَ، اِرْحَمْنَا.

13 Seterusnya Dibaca:

رَحْمَةُ اللَّهِ وَبَرَكَاتُهُ عَلَيْكُمْ
أَهْلَ الْبَيْتِ إِنَّهُ حَمِيدٌ مَجِيدٌ.
إِنَّمَا يُرِيدُ اللَّهُ لِيُذْهِبَ

عَنْكُمْ الرَّجْسَ أَهْلَ الْبَيْتِ
وَيُطَهِّرَكُمْ تَطْهِيرًا. إِنَّ اللَّهَ
وَمَلَائِكَتَهُ يُصَلُّونَ عَلَى
النَّبِيِّ. يَا أَيُّهَا الَّذِينَ آمَنُوا
صَلُّوا عَلَيْهِ وَسَلِّمُوا تَسْلِيمًا.

Maksudnya: “Rahmat Allah dan segala keberkatan-Nya ke atas kamu wahai Ahlul Bait, sesungguhnya Dialah yang Maha Terpuji lagi Maha Mulia. Sesungguhnya Allah menghendaki supaya menghilangkan daripada sebarang keburukan daripada kamu, wahai keluarga Nabi, dan membersihkan kamu dengan sempurna. Sesungguhnya Allah dan malaikat-Nya mengucapkan selawat ke atas Nabi. Wahai orang-orang yang beriman, berselawatlah ke atasnya dan ucapkanlah salam (kepada Baginda) dengan sebenar-benar ucapan salam.”

14 Seterusnya Bacaan:

اللَّهُمَّ صَلِّ أَفْضَلَ الصَّلَاةِ عَلَى أَسْعَدِ مَخْلُوقَاتِكَ حَبِيبِ اللَّهِ مُحَمَّدٍ،
وَعَلَى آلِهِ وَصَحْبِهِ وَسَلِّمْ عَدَدَ مَعْلُومَاتِكَ وَمِدَادَ كَلِمَاتِكَ كُلَّمَا
ذَكَرَكَ الذَّاكِرُونَ وَغَفَلَ عَنِ ذِكْرِكَ الْغَافِلُونَ.

اللَّهُمَّ صَلِّ أَفْضَلَ الصَّلَاةِ عَلَى أَسْعَدِ مَخْلُوقَاتِكَ شَمْسِ الضُّحَى
مُحَمَّدٍ، وَعَلَى آلِهِ وَصَحْبِهِ وَسَلِّمْ عَدَدَ مَعْلُومَاتِكَ وَمِدَادَ كَلِمَاتِكَ
كُلَّمَا ذَكَرَكَ الذَّاكِرُونَ وَغَفَلَ عَنِ ذِكْرِكَ الْغَافِلُونَ.

اللَّهُمَّ صَلِّ أَفْضَلَ الصَّلَاةِ عَلَيَّ أَسْعَدِ مَخْلُوقَاتِكَ بَدْرِ الدَّجَى
مُحَمَّدٍ، وَعَلَى آلِهِ وَصَحْبِهِ وَسَلِّمْ عَدَدَ مَعْلُومَاتِكَ وَمِدَادَ كَلِمَاتِكَ
كُلَّمَا ذَكَرَكَ الذَّاكِرُونَ وَغَفَلَ عَن ذِكْرِكَ الْغَافِلُونَ.

رَضِيَ اللَّهُ تَبَارَكَ وَتَعَالَى عَن سَادَاتِنَا أَصْحَابِ سَيِّدِنَا رَسُولِ اللَّهِ
أَجْمَعِينَ. وَحَسْبُنَا اللَّهُ وَنِعْمَ الْوَكِيلُ، وَلَا حَوْلَ وَلَا قُوَّةَ إِلَّا بِاللَّهِ
الْعَلِيِّ الْعَظِيمِ.

Maksudnya: "Ya Allah, berilah selawat (dengan) seutama-utama selawat ke atas sebahagia-bahagia makhluk Engkau, kekasih Allah, iaitu Nabi Muhammad SAW, keluarganya, sahabat-sahabatnya dan sejahterakanlah (mereka) sebanyak ilmu pengetahuan-Mu dan ukiran kalimah-Mu, pada setiap kali berzikirlah orang-orang yang berzikir dan lalainya orang-orang yang lalai daripada mengingati-Mu.

Ya Allah, berilah selawat (dengan) seutama-utama selawat ke atas sebahagia-bahagia makhluk Engkau laksana matahari pada waktu dhuha, Nabi Muhammad dan juga ke atas keluarganya, sahabat-sahabatnya dan sejahterakanlah (mereka) sebanyak ilmu pengetahuan-Mu dan ukiran kalimah-Mu, pada setiap kali berzikirlah orang-orang yang berzikir dan lalainya orang-orang yang lalai daripada mengingati-Mu.

Ya Allah, berilah selawat (dengan) seutama-utama selawat ke atas sebahagia-bahagia makhluk Engkau laksana bulan purnama pada malam gelita begitu juga ke atas keluarganya dan sahabat-sahabatnya serta sejahterakanlah (mereka) sebanyak ilmu pengetahuan-Mu dan ukiran kalimah-Mu, pada setiap kali berzikirlah orang-orang yang berzikir dan lalainya orang-orang yang lalai daripada mengingati-Mu, ya Allah.

Allah SWT meredhai penghulu-penghulu kami para sahabat Rasulullah SAW semuanya. Cukuplah Allah sebagai sebaik-baik wakil bagi kami dan tidak ada daya upaya, tidak ada kekuatan melainkan dengan kekuasaan Allah Yang Maha Tinggi lagi Maha Besar."

15 Kemudian dibaca:

أَسْتَغْفِرُ اللَّهَ الْعَظِيمَ.

Maksudnya: "Aku memohon keampunan kepada Allah Yang Maha Besar."

16 Kemudian berkata:

أَفْضَلُ الذِّكْرِ فَاعْلَمَنَّ أَنَّهُ لَا إِلَهَ
إِلَّا اللَّهُ.

Maksudnya: "Ketahuilah! Seutama-utama zikir ialah tiada tuhan (yang layak disembah) melainkan Allah."

Kemudian bertahlil seberapa banyak yang dihajati (seratus kali atau lebih kurang). Kemudian baca doa, antara lain doa yang biasa dibaca seperti di muka surat sebelah:

DOA TAHLIL

بِسْمِ اللَّهِ الرَّحْمَنِ الرَّحِيمِ

الْحَمْدُ لِلَّهِ رَبِّ الْعَالَمِينَ، حَمْدًا يُؤَافِي نِعْمَهُ وَيُكَافِيهِ مَزِيدَهُ. يَا رَبَّنَا لَكَ
 الْحَمْدُ كَمَا يَنْبَغِي لِلْجَلَالِ وَالْإِكْرَامِ. اللَّهُمَّ صَلِّ عَلَى سَيِّدِنَا مُحَمَّدٍ
 صَلَاةً تُنَجِّنُنَا بِهَا مِنْ جَمِيعِ الْأَهْوَالِ وَالْآفَاتِ، وَتَقْضِي لَنَا بِهَا مِنْ جَمِيعِ
 الْحَاجَاتِ، وَتُطَهِّرُنَا بِهَا مِنْ جَمِيعِ السَّيِّئَاتِ، وَتَرْفَعُنَا بِهَا عِنْدَكَ أَعْلَى
 الدَّرَجَاتِ، وَتُبَلِّغُنَا بِهَا أَقْصَى الْعَايَاتِ مِنْ جَمِيعِ الْخَيْرَاتِ فِي الْحَيَاةِ
 وَبَعْدَ الْمَمَاتِ. سُبْحَانَكَ لَا نُحْصِي ثَنَاءً عَلَيْكَ كَمَا أَثْنَيْتَ عَلَى نَفْسِكَ.
 فَلَكَ الْحَمْدُ قَبْلَ الرِّضَا، وَلَكَ الْحَمْدُ بَعْدَهُ إِذَا رَضِيتَ عَنَّا دَائِمًا أَبَدًا.

اللَّهُمَّ اشْرَحْ بِالْقُرْآنِ الْعَظِيمِ صُدُورَنَا، وَيَسِّرْ بِهِ أُمُورَنَا، وَعَظِّمْ بِهِ
 أَجُورَنَا، وَحَسِّنْ بِهِ أَخْلَاقَنَا، وَوَسِّعْ بِهِ أَرْزَاقَنَا، وَنَوِّرْ بِهِ قُبُورَنَا، يَا رَبَّ
 الْعَالَمِينَ. أَثْنَيْنَا قِرَاءَتَنَا هَذِهِ ثَوَابًا جَزِيلًا، وَأَجْرًا مِنْكَ عَظِيمًا جَلِيلًا،
 وَتَقَبَّلْهَا مِنَّا وَمِنْكَ وَإِحْسَانِكَ قَبُولًا مُبَارَكًا جَمِيلًا. اللَّهُمَّ اجْعَلْ ثَوَابَ مَا
 قَرَأْنَاهُ، وَبَرَكَاتِهِ مَا تَلَوْنَاهُ وَصَلَّيْنَاهُ عَلَى نَبِيِّكَ مُحَمَّدٍ ﷺ، وَمَا هَلَلْنَاهُ وَمَا
 كَبَّرْنَاهُ، هَدِيَّةً وَرَحْمَةً مِنْكَ نَازِلَةً. نُقَدِّمُهَا وَنُهْدِيهَا إِلَى حَضْرَةِ النَّبِيِّ ﷺ،
 زِيَادَةً فِي شَرَفِهِ الْأَعْظَمِ. ثُمَّ إِلَى آبَائِهِ وَإِخْوَانِهِ مِنَ النَّبِيِّينَ وَالْمُرْسَلِينَ،
 وَإِلَى الْمَلَائِكَةِ الْمُقَرَّبِينَ، وَإِلَى سَادَاتِنَا أَبِي بَكْرٍ، وَعُمَرَ، وَعُثْمَانَ،
 وَعَلِيٍّ، وَإِلَى بَقِيَّةِ الصَّحَابَةِ، وَالْقَرَابَةِ، وَالتَّابِعِينَ، وَتَابِعِيهِمْ بِإِحْسَانٍ
 إِلَى يَوْمِ الدِّينِ، وَإِلَى أَرْوَاحِ الْأَيِّمَةِ الْمُجْتَهِدِينَ، وَإِلَى أَرْوَاحِ أَوْلِيَاءِ اللَّهِ
 الصَّالِحِينَ فِي مَشَارِقِ الْأَرْضِ وَمَغَارِبِهَا حَيْثُ كَانُوا، وَكَانَ الْكَائِنُ

مِنْهُمْ فِي عِلْمِكَ يَا رَبَّ الْعَالَمِينَ. وَإِلَى أَرْوَاحِ أَهْلِ الْمَغْلَاةِ، وَالشَّبِيكَةِ،
وَالْبَقِيعِ، وَأَمْوَاتِ الْمُسْلِمِينَ مِنْ أُمَّةِ مُحَمَّدٍ ﷺ أَجْمَعِينَ.

وَاجْعَلِ اللَّهُمَّ ثَوَابًا مِثْلَ ثَوَابِ ذَلِكَ فِي صَحَائِفِ مَنْ اجْتَمَعْنَا هَهُنَا
بِسَبَبِهِ، وَتَلِي الْقُرْآنِ الْعَظِيمِ مِنْ أَجْلِهِ، فَإِنَّكَ أَنْتَ أَعْلَمُ بِهِ، وَبِاسْمِهِ،
وَغَنِيٌّ عَنْ عَذَابِهِ، يَا أَكْرَمَ الْأَكْرَمِينَ. أَوْصِلِ اللَّهُمَّ ثَوَابَ ذَلِكَ إِلَيْهِ،
وَاجْعَلْهُ نُورًا بَيْنَ يَدَيْهِ، وَتَلَطَّفِ اللَّهُمَّ بِرَحْمَتِكَ عَلَيْهِ.

وَارْحَمْهُ بِالْقُرْآنِ الْعَظِيمِ، وَاعْفِرْ لَهُ مَغْفِرَةً جَامِعَةً، يَا مَالِكَ الدُّنْيَا
وَالْآخِرَةِ يَا رَبَّ الْعَالَمِينَ. اللَّهُمَّ اغْفِرْ لَهُ، وَارْحَمْهُ، وَعَافِهِ، وَاعْفُ
عَنْهُ، وَأَكْرِمْ نُزُلَهُ، وَوَسِّعْ مُدْخَلَهُ، وَأَغْسِلْهُ بِالْمَاءِ وَالثَّلْجِ وَالْبَرَدِ، وَنَقِّهِ
مِنَ الْخَطَايَا كَمَا يُنَقَّى الثَّوْبُ الْأَبْيَضُ مِنَ الدَّنَسِ، وَأَبْدِلْهُ دَارًا خَيْرًا مِنْ
دَارِهِ، وَأَهْلًا خَيْرًا مِنْ أَهْلِهِ، وَزَوْجًا خَيْرًا مِنْ زَوْجِهِ، وَأَدْخِلْهُ الْجَنَّةَ، وَقِهِ
فِتْنَةَ الْقَبْرِ وَعَذَابَ النَّارِ. اللَّهُمَّ اجْعَلْ فِي صَحَائِفِنَا، وَصَحَائِفِ الدُّنْيَا،
وَالسَّادَاتِ الْحَاضِرِينَ، وَوَالِدِيهِمْ عَمَّ الْجَمِيعِ بِالرَّحْمَةِ وَالرِّضْوَانِ،
وَأَدْخِلْنَا وَإِيَّاهُمْ فِي فَيْسِحِ الْجَنَانِ، يَا حَنَّانُ، يَا مَنَّانُ، يَا بَدِيعَ السَّمَاوَاتِ
وَالْأَرْضِ، يَا ذَا الْجَلَالِ وَالْإِكْرَامِ.

اللَّهُمَّ أَحْسِنْ عَاقِبَتَنَا فِي الْأُمُورِ كُلِّهَا، وَأَجِرْنَا مِنْ خِزْيِ الدُّنْيَا وَعَذَابِ
الْآخِرَةِ، يَا رَبَّ الْعَالَمِينَ. اللَّهُمَّ اجْعَلْ جَمْعَنَا هَذَا جَمْعًا مَرْحُومًا،
وَتَفَرَّقْنَا مِنْ بَعْدِهِ تَفَرُّقًا مَعْصُومًا. وَلَا تَجْعَلِ اللَّهُمَّ فِينَا وَلَا مَعَنَا شَقِيًّا وَلَا
مَحْرُومًا. رَبَّنَا آتِنَا فِي الدُّنْيَا حَسَنَةً، وَفِي الْآخِرَةِ حَسَنَةً، وَقِنَا عَذَابَ

النَّارِ. وَأَفْضَلُ الصَّلَاةِ وَأَتَمُّ التَّسْلِيمِ عَلَى سَيِّدِنَا مُحَمَّدٍ خَاتِمِ الْأَنْبِيَاءِ
وَالْمُرْسَلِينَ، وَعَلَى آلِهِ وَصَحْبِهِ أَجْمَعِينَ. سُبْحَانَ رَبِّكَ رَبِّ الْعِزَّةِ عَمَّا
يَصِفُونَ، وَسَلَامٌ عَلَى الْمُرْسَلِينَ، وَالْحَمْدُ لِلَّهِ رَبِّ الْعَالَمِينَ.

Maksudnya: "Dengan nama Allah Yang Maha Mengasihani lagi Maha Merahmati. Segala puji bagi Allah, Tuhan Pentadbir dan Pemelihara alam dengan pujian yang menyempurnakan segala nikmat-Nya dan mencukupkan segala tambahan nikmat-Nya.

Wahai Tuhan kami, bagi-Mu sahaja segala pujian sebagaimana layaknya terhadap kebesaran dan kemuliaan-Mu. Ya Allah, berikanlah selawat ke atas penghulu kami, Nabi Muhammad dengan selawat yang dengannya dapat menghindarkan kami daripada segala huru-hara dan kerosakan, menunaikan untuk kami segala hajat/permintaan, membersihkan kami daripada segala kejahatan, mengangkat kami kepada darjat yang tinggi, menyampaikan kami kepada kemuncak matlamat daripada segala kebajikan sama ada semasa hidup dan setelah mati.

Maha Suci Engkau, tidaklah kami dapat mengira pujian ke atas-Mu sebagaimana Engkau memuji ke atas zat-Mu. Bagi-Mu segala pujian sebelum redha dan sesudahnya apabila Engkau meredhai kami selama-lamanya.

Ya Allah, lapangkanlah dada kami dengan al-Quran yang mulia, dengannya mudahkanlah urusan kami, banyakkkanlah pahala kami, elokkanlah akhlak kami, luaskanlah rezeki kami, dan terangilah kubur kami, wahai Tuhan pemerintah sekalian alam. Berilah kami pahala yang banyak di atas bacaan kami ini, ganjaran yang besar lagi mulia daripada-Mu, dan terimalah ia daripada kami sebagai suatu penerimaan yang berkat lagi baik daripada-Mu dan kebaikan-Mu.

Ya Allah, jadikanlah pahala bacaan dan keberkatan apa yang kami baca, selawat yang kami sebutkan ke atas Nabi-Mu, Nabi Muhammad SAW, zikir yang kami tahlil serta takbirkan, sebagai hadiah dan rahmat yang turun daripada-Mu. Kami persembahkan dan hadiahkannya kepada hadrat Nabi SAW sebagai tambahan kepada kemuliaannya yang sangat tinggi. Kemudian, (pahala semua bacaan ini) dihadiahkan juga kepada (roh-roh) kesemua datuk dan saudaranya daripada kalangan para nabi dan rasul, para malaikat muqarrabin, para penghulu kami iaitu Abu Bakar, Umar, Uthman, Ali, para sahabat yang lain, kaum kerabat, tabiin, orang-orang yang mengikuti mereka dengan baik sehingga hari Kiamat, roh-roh para imam mujtahid, roh-roh para wali Allah yang soleh di bahagian timur bumi dan baratnya di mana sahaja mereka berada di mana salah seorang daripada mereka berada dalam pengetahuan ilmu-Mu wahai Tuhan sekalian alam.

Begitu juga (pahala segala bacaan ini dihadiahkan) kepada roh-roh yang berada di Ma'lah, Syubaikah, Baqi', dan seluruh orang-orang yang telah mati daripada kalangan umat Nabi Muhammad SAW.

Ya Allah, jadikanlah ganjaran sama seperti ganjaran kesemua itu di dalam buku-buku orang yang kami berkumpul di sini kerananya dan al-Quran dibacakan disebabkan olehnya. Sesungguhnya Engkau paling mengetahui tentangnya, namanya, dan Engkau berhak untuk tidak mengazabnya wahai Tuhan Yang Paling Mulia. Sampaikanlah ya Allah ganjaran tersebut kepadanya, jadikan cahaya di hadapannya, dan kasihkanlah dia dengan rahmat-Mu ya Allah.

Rahmatilah dia dengan al-Quran yang mulia, dan ampunilah dia dengan pengampunan yang menyeluruh wahai pemilik dunia dan Akhirat, wahai Tuhan sekalian alam. Ya Allah, ampunilah, kasihanilah, sejahterakanlah, dan maafkanlah dia. Muliakanlah kedudukannya (di Syurga), luaskanlah pintu masuknya (ke dalam kubur), mandikanlah ia dengan air, salji, dan embun, dan sucikanlah dia daripada segala dosa sepertimana baju putih yang disucikan daripada kotoran. Gantikanlah baginya tempat tinggal yang lebih baik daripada tempat tinggalnya (di dunia), ahli keluarga yang lebih baik daripada ahli keluarganya, dan isteri yang lebih baik daripada isterinya. Masukkanlah dia ke dalam Syurga serta jauhkanlah dia daripada fitnah kubur dan azab api Neraka.

Ya Allah, jadikanlah (ganjaran tersebut) di dalam buku-buku amalan kami, buku-buku amalan ibu bapa kami, para hadirin dan ibu bapa mereka. Liputilah kesemua mereka dengan rahmat dan keredhaan (daripada-Mu), masukkanlah kami dan mereka ke dalam Syurga-syurga yang luas, wahai Tuhan Yang Merahmati, wahai Tuhan Yang Memberi, wahai Tuhan Pencipta langit dan bumi, wahai Tuhan Yang Memiliki Kebesaran dan Kemuliaan.

Ya Allah, perelokkanlah kesudahan di dalam segala urusan kami, dan jauhkanlah kami daripada kehinaan di dunia dan azab Akhirat wahai Tuhan sekalian alam. Ya Allah, jadikanlah perhimpunan kami ini suatu perhimpunan yang dirahmati, dan (jadikanlah) perpisahan kami selepas ini suatu perpisahan yang dipelihara. Ya Allah, janganlah jadikan kami orang yang celaka dan orang yang terhalang (daripada berkat).

Wahai Tuhan kami, kurniakanlah kebaikan kepada kami di dunia dan kebaikan di Akhirat, serta jauhkanlah kami daripada azab api Neraka. Seutama-utama selawat dan selengkap-lengkap kesejahteraan ke atas penghulu kami, Nabi Muhammad, penutup sekalian para nabi dan rasul, juga ke atas ahli keluarganya, dan para sahabatnya sekaliannya. Maha Suci Tuhanmu (wahai Muhammad), Tuhan yang memiliki kekuasaan daripada apa yang mereka sifatkan. Kesejahteraan ke atas para rasul, dan segala puji hanyalah bagi Allah, Tuhan sekalian alam.



■ Senario majlis tahlil dalam masyarakat Melayu.

HUKUM JINAYAT (JENAYAH) MENJAMIN KEHARMONIAN UMMAH

Kehidupan individu dalam sesebuah masyarakat atau negara perlu mendapat perlindungan yang sewajarnya. Walaupun ada ahli-ahli masyarakat yang baik akhlakunya, bertimbang rasa, kasih-mengasihi, hormat-menghormati sesama Islam mahupun yang bukan Islam, namun tidak dinafikan terdapat juga anasir-anasir tidak sihat dalam masyarakat yang "beraja di mata, bersultan di hati".

Golongan ini sentiasa berusaha menimbulkan berbagai-bagai masalah dan ancaman yang boleh **merosakkan akidah, mencemarkan kesucian Islam dan menjejaskan keharmonian hidup bermasyarakat.**

Justeru, Islam menetapkan hukum jinayat dan perundangan Islam untuk memelihara insan daripada setiap perbuatan atau tindakan yang ditegah oleh syarak. Untuk itu, di bawah undang-undang ini, diharamkan:

- 1 **Mensyirikkan (menyekutukan) Allah atau murtad** (keluar daripada Islam) kerana boleh merosakkan akidah/agama.
- 2 **Meminum arak, menyalahgunakan dadah, membunuh dan memakan makanan haram** (misalnya babi) kerana boleh merosakkan rohani (jiwa) jasmani dan akal.
- 3 **Mencabul kehormatan, mendedahkan aurat** yang tidak sepatutnya, **khianat, mungkir janji** dan **merogol** kerana boleh merosakkan kehormatan.

4 **Berjudi, memakan harta anak yatim, riba dan enggan berzakat** kerana boleh merosakkan harta benda.

5 **Berzina, bersekedudukan** tanpa nikah, dan **kahwin sesama mahram** kerana boleh merosakkan zuriat/keturunan.

Telah diakui oleh umat setiap zaman, bahawa hukum-hukum ciptaan manusia tidak pernah dapat menyelesaikan masalah dan melindungi mereka daripada segala macam gejala hidup bermasyarakat dan bernegara.

Hanya agama Islam menerusi hukum jinayat dan hukum-hukum ibadah, syariat dan munakahat sebelum ini dapat memandu insan ke jalan yang lurus dan melindungi mereka daripada segala bentuk kemungkaran, kerosakan dan keruntuhan moral yang berlarutan.

Betapa lengkapnya Islam yang bukan hanya memberikan perhatian kepada hubungan insan dengan *Khaliqnya* (penciptanya) tetapi menitikberatkan juga aspek hubungan sosial dan kemanusiaan pada setiap zaman.

Dunia yang penuh dengan kemelut sosial yang membimbangkan hasil dari perkembangan dan pengaruh media massa membuka lebih banyak ruang kepada gejala-gejala yang boleh merosakkan individu dan masyarakat. Justeru, Islam menetapkan beberapa hukuman dalam menangani pelbagai masalah jenayah sosial ini.

JENIS-JENIS HUKUMAN JENAYAH

1. HUKUM HUDUD	3. HUKUM TAKZIR
Hukuman syarak yang wajib dilaksanakan sebagai menunaikan hak Allah seperti memotong tangan si pencuri, rejam ke atas penzina dengan syarat-syarat yang tertentu menurut al-Quran dan as-sunnah.	Hukuman yang tidak tergolong di bawah hudud dan qisas tetapi harus dijatuhkan bagi menunaikan hak Allah dan manusia. Hukumannya tertakluk kepada budi bicara hakim/kadi.
2. HUKUM QISAS	4. HUKUM DIAT
Hukuman Allah yang wajib dilaksanakan bagi menunaikan hak manusia seperti pembunuhan dibalas bunuh.	Denda yang ditetapkan syarak sebagai menggantikan qisas yang tidak dilaksanakan.

KESALAHAN DI BAWAH HUKUM HUDUD.

- i **Mencuri.**

- ii **Berzina/liwat/sihak.**
Liwat ialah perhubungan seks antara lelaki dengan lelaki (homoseks).

Sihak ialah perhubungan seks antara perempuan dengan perempuan, yang lebih dikenali sebagai lesbian.

- iii **Merompak.**

- iv **Menuduh perempuan berzina tanpa bukti (qazaf).**

- v **Meminum minuman keras.**

- vi **Murtad.**

- vii **Pemberontakan ke atas pemimpin yang menjalankan hukum Islam.**

Sebagai contoh, dalam al-Quran, Allah SWT menetapkan hukuman mencuri melalui firman-Nya:

وَالسَّارِقُ وَالسَّارِقَةُ
فَأَقْطَعُ أَيْدِيَهُمَا جِزَاءً
بِمَا كَسَبَا نَكَالًا مِّنَ اللَّهِ
وَاللَّهُ عَزِيزٌ حَكِيمٌ

Maksudnya: *Dan lelaki yang mencuri dan perempuan yang mencuri maka, potonglah tangan mereka sebagai satu balasan atas apa yang mereka kerjakan (juga sebagai) peringatan daripada Allah, dan Allah Maha Berkuasa lagi Maha Bijaksana.*

(Surah al-Ma'idah 5: 38)

KESALAHAN DI BAWAH HUKUM QISAS.

- i Kesalahan **membunuh dengan sengaja.**

- ii Kesalahan **mencederakan tubuh badan dengan sengaja.**

HUKUMAN QISAS

i. Membunuh
dibalas bunuh.

ii. Mencederakan hendaklah
dicederakan sebagai
balasan.

Firman Allah SWT:

﴿ يَا أَيُّهَا الَّذِينَ ءَامَنُوا كُتِبَ
عَلَيْكُمْ الْقِصَاصُ فِي الْقَتْلِ ﴾

Maksudnya: Wahai orang yang beriman, diwajibkan ke atas kamu melaksanakan qisas (balasan seimbang) bagi orang yang mati dibunuh.

(Surah al-Baqarah 2: 178)

KESALAHAN DI BAWAH HUKUM TAKZIR.

Penetapan hukumannya termasuk di bawah bidang **kuasa pemerintah** atau **mahkamah syariah** untuk menjaga kepentingan ramai.

Umumnya, kesalahan-kesalahan takzir adalah seperti **kesalahan meninggalkan kewajipan-kewajipan agama** atau **melanggar larangan-larangan Allah** dan Rasul dalam semua aspek kehidupan.

KESALAHAN DI BAWAH HUKUM DIAT.

Hukuman **diat** atau denda dikenakan bagi menggantikan qisas yang tidak dapat dilaksanakan atas sebab-sebab tertentu.

Misalnya, hukuman untuk sesuatu pembunuhan boleh tergolong kepada kategori berikut:

- i. **Dibunuh balas** sebagai qisas.
- ii. **Dihukum membayar denda** (*diat*).
- iii. **Memaafkan** tanpa terikat kepada sebarang syarat.

BAHAGIAN DIAT

i Berat

Pembunuhan dengan sengaja dan menyerupai sengaja.

Pembunuhan sengaja adalah dengan menggunakan apa jua peralatan yang boleh membunuh seperti pistol, pisau dan sebagainya dan orang tersebut memang bertujuan untuk membunuh. Manakala pembunuhan yang menyerupai sengaja adalah dengan menggunakan peralatan yang tidak membunuh seperti ranting kayu dan sebagainya dan menyebabkan kematian walau dengan sekali pukul serta orang tersebut tidak bertujuan membunuh.

Diat yang dikenakan ialah **100 ekor unta** (30 ekor yang telah berumur 3 tahun dan hendak masuk 4 tahun, 30 ekor yang telah berumur 4 tahun dan hendak masuk 5 tahun, 40 ekor yang hamil).

Bagi pembunuhan dengan sengaja perlu dibayar dengan segera dengan harta pembunuh sendiri, dan jika unta tidak didapati maka hendaklah digantikan dengan nilainya. Tetapi, pembunuhan yang menyerupai sengaja bolehlah dibayar diatnya oleh ahli waris *'asabah* (iaitu mereka yang berhak mendapat harta pusaka daripada kalangan kerabat di sebelah bapa) si pembunuh dalam tempoh 3 tahun dengan satu pertiga diat dibayar pada setiap tahun.

ii Ringan

Pembunuhan yang tersalah atau tersilap bunuh, seperti seseorang yang keluar berburu binatang di dalam hutan dan tertembak manusia yang disangkakan binatang. Diat yang dikenakan juga 100 ekor unta (20 anak unta betina yang berumur setahun dan hendak masuk 2 tahun, 20 anak unta betina yang berumur dua tahun dan hendak masuk 3 tahun, 20 anak unta jantan yang berumur 2 tahun dan hendak masuk 3 tahun, 20 ekor unta betina yang telah berumur 3 tahun dan hendak masuk 4 tahun, dan 20 ekor unta betina yang telah berumur 4 tahun dan hendak masuk 5 tahun). Bolehlah dibayar diatnya oleh ahli waris *'ashabah* (iaitu mereka yang berhak mendapat harta pusaka daripada kalangan kerabat di sebelah bapa) si pembunuh dalam tempoh 3 tahun dengan satu pertiga diat dibayar pada setiap tahun. Begitu juga jika unta tidak didapati maka hendaklah digantikan dengan nilainya. Namun, bahagian diat ini boleh bertukar menjadi berat jika pembunuhan yang tersalah ini dilakukan di Tanah Haram, atau dalam bulan-bulan haram, atau membunuh saudara yang mempunyai pertalian dan haram dibunuh.

HUKUMAN BERKAITAN ORANG BUKAN ISLAM

- i **Golongan bukan Islam juga akan mendapat perlindungan saksama di bawah undang-undang jenayah Islam.** Contohnya, apabila orang bukan Islam disakiti atau dcederakan atau dibunuh oleh orang Islam dan juga bukan Islam lain, beliau atau keluarganya/warisnya akan menerima pembelaan sewajarnya.

- ii Begitu juga apabila **orang bukan Islam membuat kesalahan** seperti didapati berkhawat dengan orang Islam, beliau akan **dihukum "takzir"** dan pasangannya daripada orang Islam (lelaki/perempuan) juga akan dihukum.

- iii Namun begitu, orang **bukan Islam diberi kelonggaran mengamalkan adat kebudayaan dan agama** mereka di bawah undang-undang Islam. Di samping itu, mereka dibenarkan meminum arak di tempat tertutup (rumah, majlis kenduri, dan sebagainya) dan dilarang menjual arak kepada orang Islam. Mereka juga dibenarkan menjual khinzir (babi) di tempat yang disediakan.

HIBURAN DALAM KONTEKS ISLAM

Hiburan merupakan satu fitrah yang disukai oleh semua manusia. Semua orang menginginkan hiburan untuk menghiburkan hati mereka. Namun, adakah mereka memanfaatkan sepenuhnya hiburan tersebut untuk mendekatkan diri kepada Allah SWT atau menyalahgunakan hiburan tersebut untuk perkara-perkara maksiat?

TAKRIF HIBURAN

Dalam bahasa Arab disebut sebagai *al-lahw* (اللَهْوُ) iaitu semua perkara yang melekakan manusia daripada pelbagai gangguan, pemikiran dan masalah yang mengganggu tidur mereka. Hiburan juga tidak mempunyai hakikat yang sabit seperti bermain, berjenaka, bersembang malam, menyanyi dan sebagainya.⁹⁵

⁹⁵ Mustafa Al-Bugho, Mustofa al-Khin, Ali al-Syarbaji, 2005. *Al-Fiqh Al-Manhaji*. Jil 8. Terjemahan Ridzuan bin Hasyim, Juanda bin Jaya, Azizi bin Ismail, Mohd Asri bin Hashim, Salehan bin Ayub. Malaysia: Prospecta Printers Sdn. Bhd. hlm. 2129.

HUKUM HIBURAN

◆ Hiburan yang Tidak Memberi Apa-apa Kesan yang Buruk atau Baik.

Contohnya, berada dalam majlis yang penuh dengan gurauan dan perkara-perkara yang tidak berfaedah dan membuang masa. Hukum hiburan sebegini adalah **makruh**.

◆ Hiburan yang Memberi Kesan Buruk.

Memberi kesan yang buruk kepada individu dan masyarakat, contohnya berhibur sehingga mengabaikan solat, bekerja mencari rezeki dan sebagainya. Hiburan sebegini hukumnya adalah **haram**.

◆ Hiburan yang Memberi Kebaikan.

Hiburan yang memberi kebaikan kepada individu dan masyarakat seperti pertandingan memanah, permainan yang berfaedah, dan apa sahaja hiburan yang diterima baik oleh rasional manusia. Hukum hiburan sebegini adalah **harus** dan dibenarkan.

SYARAT-SYARAT SUKAN YANG DIHARUSKAN

- ❁ Tidak meninggalkan ibadah asas seperti solat, puasa dan sebagainya.
- ❁ Tidak meninggalkan pekerjaan utama seperti mencari rezeki, belajar dan seumpamanya.
- ❁ Tidak melibatkan perkara haram seperti perjudian dan pertaruhan.
- ❁ Tidak wujud penipuan.
- ❁ Menutup aurat.
- ❁ Tidak membahayakan tubuh badan, nyawa dan minda.
- ❁ Tidak membuang masa disebabkan sukan yang terlalu lama.
- ❁ Tidak membazir wang untuk sukan dan peralatan yang terlalu mahal.





BAB 07

SYARIAT SUNAT HARIAN SEPANJANG MASA

“Wahai Tuhanku,
ampunilah aku, kasihilah aku,
tutupilah aibku, tinggikanlah
darjatku, berikanlah aku rezeki,
tunjukkanlah aku, sejahterakanlah
aku dan maafkanlah aku.”

Setiap Muslim yang berhasrat untuk meningkatkan tahap kecintaan dan ketakwaan terhadap Allah SWT perlu memperbanyak syariat harian yang dianjurkan oleh Rasulullah SAW demi mencapai martabat *al-Muqarrabin* iaitu mereka yang berjaya menghampirkan diri kepada-Nya.

Antara amalan mulia ialah membaca al-Quran, istighfar, berzikir, berselawat dan berdoa. Dalam bab ini para pembaca akan berpeluang mengikuti sebahagian daripada begitu banyak amal ibadah yang menjadi amalan alim ulama, ahli ibadah dan para solihin sejak zaman-berzaman.

MEMBACA AL-QURAN

Antara kelebihan membaca al-Quran ialah:

- 1 **Ibadah yang paling utama** dari segi **bacaan**.
- 2 **Pahala membaca satu huruf daripada al-Quran**: Menurut Ibnu Majah digandakan hingga 400 kali dan Ibnu al-Jauzi pula berpendapat digandakan sebanyak 700 kali.
- 3 **Balasan satu huruf yang dibaca ialah bidadari di Syurga**, juga dikatakan balasan sebatang pokok di Syurga.
- 4 Mengikut Ibnu Abbas r.a., pembaca al-Quran ialah seorang hartawan dan **pahala membaca tidak akan putus**.
- 5 **Selamat daripada api Neraka**, mendapat kedudukan yang tinggi dan mulia bersama malaikat.
- 6 Pada hari Kiamat, **al-Quran menjadi pembela**.
- 7 Pembaca akan memperoleh **keamanan di dunia** dan **kemuliaan di Syurga**.
- 8 Membaca **sebelum tidur** akan mendapat **kawalan malaikat**.
- 9 Pembaca akan dimasukkan ke dalam **golongan Siddiqin, Syuhada** dan **Solihin**.
- 10 Membaca al-Quran secara kumpulan akan **diampun dosa mereka**.
- 11 **Mendapat cahaya di bumi** dan **menjadi sebutan** oleh malaikat di langit.
- 12 Jika dibaca di dalam rumah, akan **memberi cahaya kepada rumah** itu.
- 13 Membaca secara **tadarus** (bergilir-gilir) **mendapat ketenangan, rahmat** dan **dikelilingi oleh malaikat**.
- 14 Pembaca yang **mahir** dan **baik** diutamakan menjadi **imam solat**.
- 15 Seutama-utama manusia ialah yang **mempelajari, mengajar** dan **menghayati ajaran al-Quran**.
- 16 Mempelajari **satu ayat al-Quran lebih baik** daripada **solat sunat 100 rakaat**.
- 17 Mempelajari dan membacanya akan mendapat **keberkatan** dan **keharmonian hidup**.

18 Mendapat **perlindungan di Padang Mahsyar** nanti.

19 Pembaca akan **dilindungi daripada godaan syaitan**.

MASA YANG DIUTAMAKAN MEMBACA AL-QURAN

- i Pada **waktu tengah malam sehingga fajar** adalah paling utama.
- ii Antara **maghrib dan isyak**.
- iii **Sesudah solat subuh**.

ANALOGI TINGKATAN PEMBACAAN AL-QURAN SETIAP MALAM

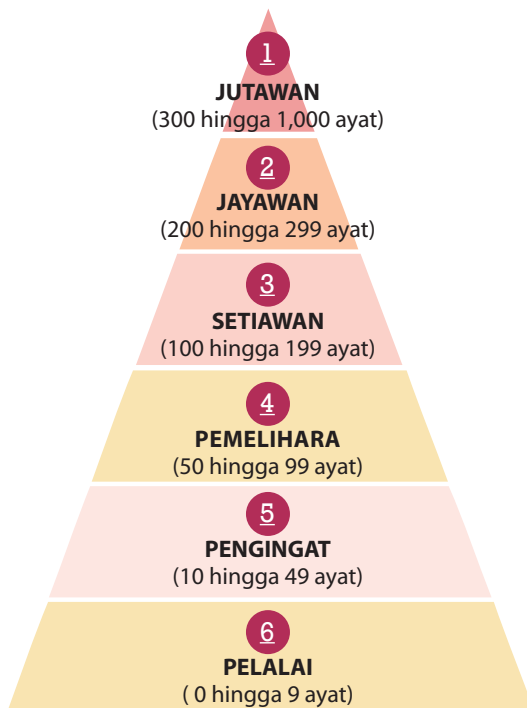

AMALAN BEBERAPA AYAT DAN SURAH KHUSUS

1 SURAH AL-IKHLASH.

Menyamai satu pertiga al-Quran:
Dibaca 10 kali akan dibina sebuah istana di Syurga.

2 SURAH AL-FALAQ.

Dibaca 3 kali untuk **perlindungan daripada bencana dan perkara yang tidak diingini**.

3 SURAH AN-NAS.

Sama seperti al-Falaq.

4 AYATUL KURSI (SURAH AL-BAQARAH AYAT 255).

Pahalanya menyamai **satu perempat al-Quran**, dibaca setiap kali lepas solat akan dimasukkan ke Syurga, setiap huruf mengandungi 1000 keberkatan dan 1000 rahmat.

5 MEMBACA ﴿بِسْمِ اللَّهِ الرَّحْمَنِ الرَّحِيمِ﴾

Dibaca 21 kali sebelum tidur amat digalakkan sebagai usaha **untuk mengelakkan mati terkejut, kecurian, kebakaran** dan lain-lain, *insya-Allah*.

6 MEMBACA SURAH AL-FATIHAH.

Dibaca 20 kali selepas setiap solat fardu merupakan **amalan para solihin**. *Insya-Allah* akan **tercapai segala maksud, perlindungan daripada segala keburukan** dan sebagainya. (Boleh dibaca 100 kali sekali gus jika sukar diamalkan selepas setiap kali solat).

7

SURAH AL-MUKMIN AYAT 1-3
(JUZ 24 SURAH 40).

Dibaca untuk **keselamatan**.

﴿حَم ١﴾ تَزِيلُ الْكُتُبِ
 ﴿٢﴾ مِنْ اللَّهِ الْعَزِيزِ الْعَلِيمِ
 غَافِرِ الذَّنْبِ وَقَابِلِ التَّوْبِ شَدِيدِ
 الْعِقَابِ ذِي الطَّوْلِ لَا إِلَهَ إِلَّا
 هُوَ إِلَيْهِ الْمَصِيرُ ﴿٣﴾

Maksudnya: *Haa Mim. Penurunan al-Quran ini daripada Allah Yang Maha Kuasa, lagi Maha Mengetahui. (Tuhan) Yang Mengampunkan dosa, yang menerima taubat, yang berat azab-Nya, yang mempunyai keluasan, tiada tuhan melainkan Dia, kepada-Nyalah tempat kembali.*

8

SURAH AL-HASYR AYAT 22-24
(JUZ 28 SURAH 59).

Apabila dibaca pada waktu pagi dan petang, dimulakan dengan
 أَعُوذُ بِاللَّهِ السَّمِيعِ الْعَلِيمِ مِنَ الشَّيْطَانِ الرَّجِيمِ
 sebanyak 3 kali, maka **70,000 malaikat**
 akan **mendoakannya** dengan **kebaikan**
dan pengampunan. Jika **meninggal**
dunia pada hari tersebut, dia akan
mendapat ganjaran mati syahid.

﴿هُوَ اللَّهُ الَّذِي لَا إِلَهَ إِلَّا هُوَ عَالِمُ الْغَيْبِ وَالشَّهَادَةِ
 هُوَ الرَّحْمَنُ الرَّحِيمُ ﴿٢٢﴾
 هُوَ اللَّهُ الَّذِي لَا إِلَهَ إِلَّا هُوَ عَالِمُ الْغَيْبِ وَالشَّهَادَةِ
 هُوَ الرَّحْمَنُ الرَّحِيمُ ﴿٢٣﴾
 هُوَ اللَّهُ الَّذِي لَا إِلَهَ إِلَّا هُوَ عَالِمُ الْغَيْبِ وَالشَّهَادَةِ
 هُوَ الرَّحْمَنُ الرَّحِيمُ ﴿٢٤﴾

إِلَّا هُوَ الْمَلِكُ الْقُدُّوسُ
 السَّلَامُ الْمُؤْمِنُ
 الْمُهَيْمِنُ الْعَزِيزُ
 الْجَبَّارُ الْمُتَكَبِّرُ
 سُبْحَانَ اللَّهِ عَمَّا
 يُشْرِكُونَ ﴿٢٣﴾ هُوَ اللَّهُ
 الْخَلِيقُ الْبَارِئُ الْمُصَوِّرُ لَهُ
 الْأَسْمَاءُ الْحُسْنَى يُسَبِّحُ لَهُ
 مَا فِي السَّمَوَاتِ وَالْأَرْضِ
 وَهُوَ الْعَزِيزُ الْحَكِيمُ ﴿٢٤﴾

Maksudnya: *Dialah Allah yang tidak ada Tuhan melainkan Dia, yang mengetahui perkara ghaib dan yang nyata, Dialah Yang Maha Mengasihani, lagi Maha Merahmati.*

Dialah Allah, yang tidak ada Tuhan melainkan Dia, Yang Menguasai (sekalian alam), Yang Maha Suci, Yang Maha Selamat Sejahtera (daripada segala kekurangan), Yang Melimpahkan Keamanan, Yang Maha Pengawal serta Pengawas, Yang Maha Kuasa, Yang Maha Kuat (menundukkan segala-galanya), Yang Melengkapkan segala kebesaran-Nya. Maha Suci Allah daripada segala yang mereka sekutukan dengan-Nya.

Dialah Allah, yang menciptakan sekalian makhluk, yang mengadakan (daripada tiada kepada ada), yang membentuk rupa (makhluk-makhluk-Nya menurut yang dikehendaki-Nya), bagi-Nya nama-nama yang baik, bertasbih kepada-Nya segala yang ada di langit dan di bumi, dan Dialah Yang Maha Perkasa, lagi Maha Bijaksana.

9

SURAH AR-RUM AYAT 17-19
(JUZ 21 SURAH 30).

Jika dibaca pada waktu pagi dan petang, dia akan mendapat pahala atas amalan yang tidak dapat dijalankan pada hari tersebut.

﴿ فَسَبِّحْنَا اللَّهَ حِينَ
تُمْسُونَ وَحِينَ تُصْبِحُونَ
﴿ ١٧ ﴾ وَلَهُ الْحَمْدُ فِي
السَّمَوَاتِ وَالْأَرْضِ
وَعَشِيًّا وَحِينَ تُظْهِرُونَ
﴿ ١٨ ﴾ يُخْرِجُ الْحَيَّ مِنَ الْمَيِّتِ
وَيُخْرِجُ الْمَيِّتَ مِنَ الْحَيِّ
وَيُحْيِي الْأَرْضَ بَعْدَ مَوْتِهَا
﴿ ١٩ ﴾ وَكَذَلِكَ نُخْرِجُوكَ

Maksudnya: (Setelah kamu mengetahui yang demikian) maka bertasbihlah kepada Allah semasa kamu berada pada waktu malam dan semasa kamu berada pada waktu subuh. Segala pujian bagi-Nya (daripada sekalian makhluk-Nya) di langit dan di bumi, juga (bertasbihlah kepada-Nya serta pujilah Dia) pada waktu petang dan semasa kamu berada pada waktu zuhur. Ia mengeluarkan sesuatu yang hidup daripada benda yang mati, dan mengeluarkan benda yang mati daripada sesuatu yang hidup, serta menghidupkan bumi sesudah matinya, dan sedemikian itulah kamu akan dikeluarkan (hidup semula dari kubur).

10

SURAH AL-MU'MINUN AYAT
115-118 (JUZ 18 SURAH 23).

﴿ أَفَحَسِبْتُمْ أَنَّمَا خَلَقْنَاكُمْ
عِبَادًا وَأَنَّكُمْ إِلَيْنَا لَا
تَرْجِعُونَ ﴿ ١١٥ ﴾ فَتَعَالَى اللَّهُ
الْمَلِكُ الْحَقُّ لَا إِلَهَ إِلَّا هُوَ
رَبُّ الْعَرْشِ الْكَرِيمِ
﴿ ١١٦ ﴾ وَمَنْ يَدْعُ مَعَ اللَّهِ إِلَهًا
آخَرَ لَا بُرْهَانَ لَهُ بِهِ فَإِنَّمَا
حِسَابُهُ عِنْدَ رَبِّهِ إِنَّهُ لَا
يُفْلِحُ الْكَافِرُونَ ﴿ ١١٧ ﴾ وَقُلْ
رَبِّ اغْفِرْ وَارْحَمْ وَأَنْتَ خَيْرُ
الرَّاحِمِينَ ﴿ ١١٨ ﴾

Maksudnya: Maka adakah patut kamu menyangka bahawa Kami hanya menciptakan kamu (daripada tiada kepada ada) sahaja dengan tiada sebarang hikmah pada ciptaan itu? Dan kamu (menyangka pula) tidak akan dikembalikan kepada Kami?

Maka (dengan yang demikian) Maha Tinggilah Allah Yang Menguasai seluruh alam, lagi Yang Maha Tetap Besar, tiada Tuhan melainkan Dia, Tuhan yang mempunyai 'Arasy yang mulia.

Dan sesiapa yang menyeru kepada tuhan yang lain bersama-sama Allah, dengan tidak berdasarkan sebarang keterangan mengenainya, maka sesungguhnya hitungannya (dan balasan amalnya yang jahat itu) disediakan di sisi Tuhannya.

Sesungguhnya orang-orang yang kafir tidak akan berjaya.

Dan berdoaah (wahai Muhammad dengan berkata): "Wahai Tuhanku, berikanlah ampun dan kurniakan rahmat, dan sememangnya Engkauilah sahaja sebaik-baik Pemberi rahmat."

11

AMALAN "AYAT 7" IAITU TUJUH AYAT DARIPADA AL-QURAN.

Ayat-ayatnya adalah seperti berikut:

i Surah at-Taubah, ayat 51:

﴿ قُلْ لَنْ يُصِيبَنَا إِلَّا مَا كَتَبَ اللَّهُ لَنَا هُوَ مَوْلَانَا وَعَلَى اللَّهِ فَلْيَتَوَكَّلِ الْمُؤْمِنُونَ ﴾

Maksudnya: "Katakanlah: Sekali-kali suatu perkara tidak akan menimpa kami, melainkan apa yang telah ditetapkan oleh Allah bagi kami. Dialah pelindung kami dan ke atas Allahlah orang-orang yang beriman bertawakal."

ii Surah Yunus, ayat 107:

﴿ وَإِنْ يَمَسُّكَ اللَّهُ بِضُرٍّ فَلَا كَاشِفَ لَهُ إِلَّا هُوَ وَإِنْ يُرِدْكَ بِخَيْرٍ فَلَا رَادَّ لِفَضْلِهِ يُصِيبُ بِهِ مَنْ يَشَاءُ مِنْ عِبَادِهِ وَهُوَ الْغَفُورُ الرَّحِيمُ ﴾

Maksudnya: Jika Allah menimpakan kemudaratan kepadamu, maka tidak ada yang dapat menghilangkan kecuali Dia. Jika Allah menghendaki kebaikan bagi kamu, maka tiada yang dapat menolak kurniaan-Nya. Dia memberikan kebaikan itu kepada sesiapa yang dikehendaki-Nya dalam kalangan hamba-hamba-Nya, dan Dialah Yang Maha Pengampun lagi Maha Merahmati.

iii Surah Hud, ayat 6:

﴿ وَمَا مِنْ دَابَّةٍ فِي الْأَرْضِ إِلَّا عَلَى اللَّهِ رِزْقُهَا وَيَعْلَمُ مُسْتَقَرُّهَا وَمُسْتَوْدَعُهَا كُلٌّ فِي كِتَابٍ مُبِينٍ ﴾

Maksudnya: Dan tidak ada suatu binatang (mahluk Allah) yang melata di bumi, melainkan Allahlah yang memberi rezeki kepadanya dan Dia mengetahui tempat berdiam, (mahluk itu di dunia dan tempat penyimpanannya di Akhirat) semuanya tertulis dalam kitab yang nyata.

iv Surah Hud, ayat 56:

﴿ إِنِّي تَوَكَّلْتُ عَلَى اللَّهِ رَبِّي وَرَبِّكُمْ مَا مِنْ دَابَّةٍ إِلَّا هُوَ أَخَذُ بِنَاصِيئِهَا إِنَّ رَبِّي عَلَى صِرَاطٍ مُسْتَقِيمٍ ﴾

Maksudnya: Sesungguhnya aku bertawakal kepada Allah, Tuhanku dan Tuhan kamu, tidak ada mahluk yang melata pun melainkan Dialah yang memegang ubun-ubunnya (menguasai sepenuhnya). Sesungguhnya Tuhanku di atas jalan yang lurus (selalu berlaku adil).

v Surah al-'Ankabut, ayat 60:

﴿ وَكَأَيِّن مِّن دَابَّةٍ لَّا تَحْمِلُ
رِزْقَهَا اللَّهُ يَرْزُقُهَا وَإِيَّاكُمْ
وَهُوَ السَّمِيعُ الْعَلِيمُ ﴾

Maksudnya: Dan beberapa banyak binatang (mahluk) yang melata (di muka bumi) tidak (dapat) membawa (mengurus) rezekinya sendiri. Allahlah yang memberi rezeki kepadanya dan kepada kamu dan Dia Maha Mendengar lagi Maha Mengetahui.

vi Surah Fathir, ayat 2:

﴿ مَا يَفْتَحُ اللَّهُ لِلنَّاسِ مِنْ
رَحْمَةٍ فَلَا مُمْسِكَ لَهَا وَمَا
يُمْسِكُ فَلَا مُرْسِلَ لَهُ مِنْ بَعْدِهِ
وَهُوَ الْعَزِيزُ الْحَكِيمُ ﴾

Maksudnya: Apa sahaja yang Allah anugerahkan kepada manusia berupa rahmat, maka tidak ada seorang pun yang dapat menahannya dan apa saja yang ditahan oleh Allah, maka tidak seorang pun yang sanggup untuk melepaskannya sesudah itu, dan Dialah Yang Maha Perkasa lagi Maha Bijaksana.

vii Surah az-Zumar, ayat 38:

﴿ وَلَئِن سَأَلْتَهُمْ مَنْ
خَلَقَ السَّمَوَاتِ وَالْأَرْضَ
لَيَقُولنَّ اللَّهُ قُلْ أَفَرَأَيْتُمْ
مَا تَدْعُونَ مِنْ دُونِ اللَّهِ
إِن أَرَادَنِي اللَّهُ بِضُرٍّ هَلْ

هُنَّ كَشَفْتُ ضُرَّوهُ أَوْ
أَرَادَنِي بِرَحْمَةٍ هَلْ هُنَّ
مُمْسِكَتُ رَحْمَتِهِ قُلْ
حَسْبِيَ اللَّهُ عَلَيْهِ يَتَوَكَّلُ
الْمُتَوَكِّلُونَ ﴾

Maksudnya: Dan sesungguhnya jika kamu bertanya kepada mereka, "Siapakah yang menciptakan langit dan bumi?" Nescaya mereka menjawab, "Allah". Katakanlah, "Apa pandangan kamu tentang apa yang kamu seru selain Allah, jika Allah mendatangkan kemudharatan kepadaku adakah mereka (berhala-berhala itu) dapat menghilangkan kemudharatan itu atau jika Allah hendak memberi rahmat kepadaku, adakah mereka dapat menahan rahmat-Nya?" Katakanlah, "Cukuplah Allah bagiku, kepada-Nyalah bertawakal orang yang berserah diri."

Kata Sayidina Ali k.a.w:

"Sesiapa mengamalkan membaca pagi dan petang, maka akan berasa aman sentosa daripada segala kebinasaan dan terpeliharalah daripada perdaya musuh dan bala, dengan izin Allah."

12

SURAH AT-TAUBAH AYAT 128
DAN 129 (JUZ 11 SURAH 9).

﴿ لَقَدْ جَاءَكُمْ
رَسُولٌ مِّنْ أَنْفُسِكُمْ
عَزِيزٌ عَلَيْهِ مَا عَنِتُّمْ
حَرِيصٌ عَلَيْكُمْ
بِالْمُؤْمِنِينَ رَءُوفٌ

رَّحِيمٌ ﴿١٢٨﴾ فَإِنْ تَوَلَّوْا فَعَلَّ
حَسْبِيَ اللَّهُ لَا إِلَهَ إِلَّا هُوَ
عَلَيْهِ تَوَكَّلْتُ وَهُوَ رَبُّ
الْعَرْشِ الْعَظِيمِ ﴿١٢٩﴾

Maksudnya: *Sesungguhnya telah datang kepada kamu seorang Rasul daripada golongan kamu sendiri (iaitu Nabi Muhammad SAW) yang menjadi sangat berat kepadanya sebarang kesusahan yang ditanggung oleh kamu, yang sangat lobakan (inginkan) kebaikan bagi kamu, (dan) ia pula menumpahkan perasaan belas serta kasih sayangnya kepada orang yang beriman.*

Kemudian jika mereka berpaling ingkar, maka katakanlah (wahai Muhammad): "Cukuplah bagiku Allah (yang menolong dan memelihara), tiada tuhan (yang berhak disembah) melainkan Dia, kepada-Nya aku berserah diri, dan Dialah Tuhan Arasy yang besar."

Bacaan surah-surah tertentu pada setiap malam juga digalakkan iaitu:

SURAH-SURAH PILIHAN	
1	Surah Yasin. Untuk kebaikan dan perlindungan dunia Akhirat.
2	Surah al-Mulk. Untuk perlindungan semasa dalam kubur.
3	Surah al-Waqiah. Mohon dijauhi kepapaan.
4	Surah ad-Dukhan. Untuk kesejahteraan.
5	Surah Ali 'Imran, Surah Hud dan lain-lain.

SURAH YANG DIGALAKKAN BACA PADA MALAM DAN HARI JUMAAT

- 1 **Surah Yasin.** Diampunkan dosa pada siangya.
- 2 **Surah ad-Dukhan.**
- 3 **Surah al-Kahfi.** Dihapuskan dosa di antara dua Jumaat.
- 4 **Surah as-Sajdah.**

"Membaca dan mengamalkan seluruh isi kandungan al-Quran itulah yang paling 'ideal' dan sempurna sekali."

Membaca, memahami, menghayati dan mengamalkan khazanah al-Quran menjamin ketenangan, kebahagiaan, kesejahteraan dan keuntungan dunia dan Akhirat buat diri individu, keluarga, masyarakat dan negara.



ISTIGHFAR

Manusia merupakan makhluk yang serba lemah dan tidak lepas daripada melakukan **kesilapan** dan **dosa** pada saban ketika.

Allah SWT dengan sifat-Nya yang Maha Pengampun, Pengasih dan Penyayang membuka peluang kepada insan untuk memohon keampunan pada setiap waktu dan di mana sahaja mereka berada. Allah berfirman:



Maksudnya: *Dan mohonlah ampun kepada Allah, sesungguhnya Allah Maha Pengampun lagi Maha Merahmati.*

(Surah al-Muzzammil 73: 20)

MAKNA ISTIGHFAR

Menundukkan hati, jiwa dan **fikiran terhadap Allah** dalam memohon **keampunan** atas segala **dosa** serta **kesilapan** yang dilakukan.

HIKMAH BERISTIGHFAR

- 1 Menghidupkan jiwa yang resah kerana dosa.
- 2 Mendekatkan diri kepada Allah.
- 3 Meningkatkan ketakwaan diri.
- 4 Membanteras tipu daya syaitan, yang selama ini memerangkap manusia dengan dosa.
- 5 Memperolehi kemuliaan dan anugerah Allah SWT dalam hidup dunia dan Akhirat.

Keampunan Allah SWT terhadap hamba-Nya adalah dengan terlaksananya **amalan taubat** dan **istighfar**. Kedua-dua amalan ini saling melengkapi untuk memastikan Allah SWT mengurniakan kita pengampunan.

SYARAT ISTIGHFAR/TAUBAT:

- ❁ **Meninggalkan maksiat.**
- ❁ **Menyesal atas maksiat** yang telah dilakukan.
- ❁ **Berhasrat tidak akan mengulanginya lagi.**
- ❁ **Memperbanyak ibadah** dan **berbuat amal kebajikan** seperti bersedekah, memberi makan kepada fakir miskin dan lain-lain.
- ❁ **Mohon maaf** dan memulangkan kembali hak yang telah diambil jika melibatkan orang lain.

MASA BERISTIGHFAR

Antara masa yang digalakkan untuk beristighfar ialah:

- i **Sepanjang hari dan malam.**
- ii **Sesudah melakukan dosa.**
- iii Ketika hendak **tidur**.
- iv Ketika hendak **bersahur**.
- v Setelah **selesai berwuduk**.
- vi Ketika **duduk antara dua sujud**.
- vii **Sesudah membaca tahiyat (tasyahud akhir).**
- viii Ketika hendak **meninggalkan sesuatu majlis**.

LAFAZ ISTIGHFAR

- 1** Istighfar sewaktu hendak **bersurai daripada majlis** seperti majlis ceramah, jamuan doa selamat dan mesyuarat.

سُبْحَانَكَ اللَّهُمَّ وَبِحَمْدِكَ
أَشْهَدُ أَنْ لَا إِلَهَ إِلَّا أَنْتَ،
أَسْتَغْفِرُكَ وَأَتُوبُ إِلَيْكَ.

Maksudnya: *Maha Suci Engkau, ya Allah dan puja puji untuk-Mu. Aku naik saksi tiada tuhan selain Engkau. Aku memohon keampunan daripada-Mu dan bertaubat kepada-Mu.*

(Riwayat at-Tirmizi daripada Abu Hurairah r.a.)

- 2** **Penghulu Istighfar** ini juga disebut sebagai "*Saiyidul Istighfar*" sesuai dengan kedudukannya yang tinggi dalam Islam.

اللَّهُمَّ أَنْتَ رَبِّي، لَا إِلَهَ إِلَّا أَنْتَ.
خَلَقْتَنِي وَأَنَا عَبْدُكَ،
وَأَنَا عَلَى عَهْدِكَ وَوَعْدِكَ
مَا اسْتَطَعْتُ. أَعُوذُ بِكَ مِنْ
شَرِّ مَا صَنَعْتُ. أَبُوءُ لَكَ
بِنِعْمَتِكَ عَلَيَّ وَأَبُوءُ بِذَنْبِي،
فَاغْفِرْ لِي، فَإِنَّهُ لَا يَغْفِرُ
الدُّنُوبَ إِلَّا أَنْتَ.

Maksudnya: *Ya Allah, Engkaulah Tuhanku, tiada tuhan yang disembah melainkan Engkau. Engkau telah menjadikan aku, dan aku ialah hamba-*

Mu, aku tetap atas amanah-Mu dan janji-Mu sekadar kesanggupan. Aku berlingdung dengan-Mu daripada kejahatan yang telah aku lakukan. Aku mengakui kepada-Mu dengan nikmat-Mu ke atasku dan aku mengakui dosaku. Maka ampunilah aku, maka sesungguhnya tiada siapa yang dapat mengampuni dosa-dosaku selain Engkau.

(Riwayat al-Bukhari dan Abu Daud)

- 3** Doa istighfar ini elok dibaca khususnya **selepas solat** sebagai memperbaharui keinsafan kita terhadap dosa yang sering dilakukan:

اللَّهُمَّ إِنِّي أَسْتَغْفِرُكَ مِنْ كُلِّ
ذَنْبٍ تَبْتُ إِلَيْكَ مِنْهُ، ثُمَّ
عُدْتُ فِيهِ. وَأَسْتَغْفِرُكَ مِنْ كُلِّ
مَا وَعَدْتُكَ بِهِ مِنْ نَفْسِي وَلَمْ
أُوفِ لَكَ بِهِ. وَأَسْتَغْفِرُكَ مِنْ
كُلِّ عَمَلٍ أَرَدْتُ بِهِ وَجْهَكَ،
فَخَالَطَهُ غَيْرُكَ. وَأَسْتَغْفِرُكَ
مِنْ كُلِّ نِعْمَةٍ أَنْعَمْتَ بِهَا
عَلَيَّ، فَاسْتَعَنْتُ بِهَا عَلَى
مَعْصِيَتِكَ. وَأَسْتَغْفِرُكَ يَا عَالِمَ
الْغَيْبِ وَالشَّهَادَةِ مِنْ كُلِّ
ذَنْبٍ أَتَيْتُهُ فِي ضِيَاءِ النَّهَارِ،
وَسَوَادِ اللَّيْلِ فِي مَلَأٍ أَوْ خَلَاءٍ،
وَسِرِّ وَعَلَانِيَةٍ يَا حَلِيمٍ.

Maksudnya: "Ya Allah, aku memohon ampun kepada-Mu daripada segala dosa yang aku telah bertaubat kepada-Mu kemudian aku ulangnya. Aku memohon kepada-Mu daripada segala perkara yang telah aku berjanji kepada-Mu daripada diriku yang tidak aku tunaikannya kepada-Mu. Aku memohon ampun kepada-Mu daripada segala amalan yang ingin aku lakukan kerana wajah-Mu, lalu ia bercampur aduk dengan selain daripada-Mu. Aku memohon keampunan-Mu daripada segala nikmat yang Engkau telah beri kepadaku lalu aku menggunakannya untuk mengerjakan maksiat terhadap-Mu. Aku memohon keampunan-Mu wahai Tuhan Yang Maha Mengetahui perkara ghaib dan nyata daripada segala dosa yang aku kerjakannya di cahaya siang dan kegelapan malam, di khalayak ramai, bersendirian, secara rahsia dan terang-terangan, wahai Tuhan Yang Maha Penyantun."

- 4** Istighfar yang selalu dibaca selepas solat lima waktu juga sebelum waktu tidur sebanyak 3 kali.

أَسْتَغْفِرُ اللَّهَ الْعَظِيمَ الَّذِي
لَا إِلَهَ إِلَّا هُوَ الْحَيُّ الْقَيُّومُ
وَأَتُوبُ إِلَيْهِ.

Maksudnya: "Aku memohon ampun kepada Allah Yang Maha Besar, tiada Tuhan melainkan Dia, yang hidup lagi sentiasa berdiri dengan sendirinya dan aku bertaubat kepada-Nya."

- 5** Istighfar dan taubat yang boleh dijadikan **wirid** atau **zikir** untuk mententeramkan jiwa yang selalu resah:

أَسْتَغْفِرُ اللَّهَ الْعَظِيمَ. (3 kali).
تُبْنَا إِلَى اللَّهِ، وَرَجَعْنَا إِلَى
اللَّهِ، وَنَدِمْنَا عَلَى مَا فَعَلْنَا،
وَعَزَمْنَا عَلَى أَنْ لَا نَعُودَ
لِلذَّنْبِ أَبَدًا.

Maksudnya: "Aku memohon ampun kepada Allah yang Maha Agung (3 kali). Kami telah bertaubat kepada Allah, kami telah kembali kepada Allah, kami telah menyesal atas apa yang telah kami lakukan, dan kami berazam untuk tidak lagi mengulangi dosa selama-lamanya."

DOA ISTIGHFAR

Doa istighfar ini dibaca selepas tasyahud akhir sebelum salam:

- i** اللَّهُمَّ اغْفِرْ لِي مَا قَدَّمْتُ
وَمَا أَخَّرْتُ وَمَا أَسْرَرْتُ
وَمَا أَعْلَنْتُ وَمَا أَسْرَفْتُ
وَمَا أَنْتَ أَعْلَمُ بِهِ مِنِّي. أَنْتَ
الْمُقَدِّمُ وَأَنْتَ الْمُؤَخِّرُ،
لَا إِلَهَ إِلَّا أَنْتَ. يَا مُقَلِّبَ
الْقُلُوبِ، ثَبِّتْ قَلْبِي عَلَى
دِينِكَ. سُبْحَانَكَ إِنِّي كُنْتُ
مِنَ الظَّالِمِينَ.

Maksudnya: "Ya Allah, ampunilah aku terhadap dosa aku dahulukan, yang aku kemudikan, yang aku sembunyikan dan yang aku nyatakan, begitu juga dosa yang kubuat berlebih-lebihan, dan segala dosa yang mana Engkau amat mengetahuinya daripadaku. Engkaulah permulaan dan Engkaulah penyudahan, tidak ada tuhan selain Engkau. Wahai (Tuhan) yang membolak-balikkan sekalian hati, tetapkanlah hatiku atas (berpegang kepada) agama Engkau (Islam) dan atas menjunjung titah-Mu. Maha Suci Engkau, sesungguhnya aku ini sebahagian daripada orang yang zalim."

- ii Rasulullah SAW juga telah mengajarkan kepada Abu Bakar as-Siddiq r.a. satu doa supaya dibaca ketika **tasyahud** sebelum salam:

اللَّهُمَّ إِنِّي ظَلَمْتُ نَفْسِي
ظُلْمًا كَثِيرًا كَبِيرًا، وَلَا
يَعْفِرُ الذُّنُوبَ إِلَّا أَنْتَ.
فَاغْفِرْ لِي مَغْفِرَةً مِنْ
عِنْدِكَ، وَارْحَمْنِي إِنَّكَ
أَنْتَ الْعَفُورُ الرَّحِيمُ.

Maksudnya: "Ya Allah, sesungguhnya aku telah menganiaya diriku sendiri dengan kezaliman yang banyak, lagi besar, dan tidaklah ada seorang pun yang dapat mengampuni daku kecuali Engkau, maka ampunilah aku dengan keampunan yang sesempurnanya dari sisi Engkau dan rahmatilah aku, sesungguhnya Engkau Maha Pengampun lagi Maha Merahmati."

- 7 Bacaan atau **doa istighfar** yang dibaca semasa **duduk antara dua sujud** (dalam solat):

رَبِّ اغْفِرْ لِي وَارْحَمْنِي
وَاجْبُرْنِي وَارْفَعْنِي
وَارزُقْنِي وَاهْدِنِي وَعَافِنِي
وَاعْفُ عَنِّي.

Maksudnya: "Wahai Tuhanku, ampunilah aku, kasihilah aku, tutupilah aibku, tinggikanlah darjatku, berikanlah aku rezeki, tunjukkanlah aku, sejahterakanlah aku dan maafkanlah aku."

- 8 Doa pada **permulaan wuduk** atau di pertengahannya:

اللَّهُمَّ اغْفِرْ لِي ذَنْبِي،
وَوَسِّعْ لِي فِي دَارِي،
وَبَارِكْ لِي فِي رِزْقِي.

Maksudnya: "Ya Allah, ampunilah segala dosaku, lapangkanlah rumah tanggaku dan berkatkanlah rezekiku."

BERSELAWAT

MAKNA SELAWAT

Dari Segi Bahasa

Bermakna doa, rahmat daripada Allah, memberi berkat dan ibadah.

Dari Segi Syarak

Mengakui kerasulan Baginda lalu berdoa agar Allah mengurniakan keutamaan dan kemuliaan ke atas Baginda SAW.

Berselawat itu berkait rapat dengan konsep iman dan Islam sesuai dengan firman Allah SWT:

﴿ إِنَّ اللَّهَ وَمَلَائِكَتَهُ
يُصَلُّونَ عَلَى النَّبِيِّ يَا أَيُّهَا
الَّذِينَ ءَامَنُوا صَلُّوا عَلَيْهِ
وَسَلِّمُوا تَسْلِيمًا ﴾

Maksudnya: *Sesungguhnya Allah dan para malaikat berselawat ke atas Nabi SAW. Wahai orang yang beriman, berselawatlah kamu ke atas Nabi SAW dan ucapkanlah salam penghormatan ke atasnya dengan sebenar-benarnya.*

(Surah al-Ahzab 33: 56)

Kesimpulannya, berselawat itu ada perbezaan takrifannya. Jika **daripada Allah** (terhadap hamba-Nya yang beriman) bererti **memberi rahmat**. Jika **daripada malaikat** bererti **meminta keampunan Allah** dan jika **daripada orang beriman** bererti **doa kesejahteraan** seperti:

“Ya Allah, limpahkanlah rahmat ke atas Nabi Muhammad SAW.”



KELEBIHAN BERSELAWAT

- 1 Selawat merupakan salah satu **amalan paling utama**.
- 2 Boleh **menghapuskan kesalahan dan dosa**.
- 3 Jaminan untuk mendapat **rahmat Allah dunia dan Akhirat** serta **syafaat Nabi SAW**.
- 4 Menjadi **benteng sifat munafik dan kafir**.
- 5 **Selamat daripada huru-hara hari Kiamat**.
- 6 Menjadi penyebab **hajat, doa dan amalan baik diterima Allah**.
- 7 Tiket untuk **mudah memasuki Syurga** dan terlepas daripada perhisaban yang rumit.
- 8 **Menggantikan sedekah** bagi mereka yang tidak mampu bersedekah.
- 9 **Dikasihi oleh Nabi SAW** dan dapat turut serta mendampingi Baginda di Syurga kelak.
- 10 Kehidupan **di dunia penuh ketenangan dan bahagia** manakala **di Akhirat kelak terlepas daripada segala yang mendukacitakan**.

▪ *Majlis selawat mengandungi doa, puji-pujian dan selawat ke atas Nabi.*

HADIS TENTANG KELEBIHAN SELAWAT

Daripada Abdullah bin al-'Ash r.a bahawa Rasulullah SAW bersabda:

مَنْ صَلَّى عَلَيَّ صَلَاةً؛ صَلَّى اللَّهُ
عَلَيْهِ بِهَا عَشْرًا.

Maksudnya: "Sesiapa yang berselawat kepadaku sekali, maka Allah berselawat ke atasnya sebanyak sepuluh kali."⁹⁶

Dari Ibnu Mas'ud r.a bahawa Rasulullah SAW bersabda:

أَوْلَى النَّاسِ بِي يَوْمَ الْقِيَامَةِ،
أَكْثَرُهُمْ عَلَيَّ صَلَاةً.

Maksudnya: "Sebaik-baik manusia di sisiku pada hari kiamat nanti adalah orang yang paling banyak berselawat kepadaku."⁹⁷

Dari Abu Hurairah r.a bahawa Rasulullah SAW bersabda:

مَا جَلَسَ قَوْمٌ مَجْلِسًا لَمْ يَذْكُرُوا
اللَّهَ فِيهِ، وَلَمْ يُصَلُّوا عَلَيَّ نَبِيِّهِمْ؛ إِلَّا
كَانَ عَلَيْهِمْ تَرَةً. فَإِنْ شَاءَ؛ عَذَّبَهُمْ،
وَإِنْ شَاءَ؛ غَفَرَ لَهُمْ.

Maksudnya: "Tidaklah sesuatu kaum duduk dalam satu majlis tanpa mereka berzikir kepada Allah dan berselawat ke atas nabi mereka melainkan penyesalan akan menimpa mereka. Jika Allah SWT kehendaki, Dia akan mengazab mereka, dan jika Dia kehendaki, Dia mengampunkan mereka."⁹⁸

⁹⁶ Hadis riwayat Muslim (1530), an-Nasa'i (1295) dan at-Tirmizi (485)

⁹⁷ Hadis riwayat at-Tirmizi (482)

⁹⁸ Hadis riwayat at-Tirmizi (3604)

MASA DAN TEMPAT DIANJURKAN BERSELAWAT

Umat Islam digalakkan memperbanyak selawat ke atas Nabi SAW, terutama pada waktu dan tempat berikut:

- ✿ **Sesudah laungan azan.**
- ✿ Ketika hendak **masuk** dan **ketika keluar masjid**.
- ✿ Dalam **solat jenazah**.
- ✿ Dalam **takbir-takbir Hari Raya**.
- ✿ Sewaktu **membaca tahiyat** (tasyahud) akhir dalam solat.
- ✿ Pada **awal** dan **akhir bacaan doa**, sesuai dengan hadis mauquf daripada Sayidina Umar riwayat at-Tirmizi yang bermaksud:

"Bahawa doa itu terhenti di antara langit dan bumi, tidak akan diangkat ke langit sehingga kamu membacakan selawat ke atas nabimu, Nabi SAW"

- ✿ Pada **malam** dan **siang hari Jumaat**.
- ✿ Dalam **khutbah** dan semasa bacaan **doa Qunut**.
- ✿ Ketika orang **menyebut nama Rasulullah SAW**.
- ✿ Tiap **pagi, petang**, ketika mengadakan **majlis ceramah**, ketika **susah, sakit** dan **lain-lain**.

JENIS SELAWAT

Berbagai-bagai jenis selawat telah dinukilkan sejak zaman Nabi SAW dan para sahabat, dan menjadi amalan para solihin, alim ulama serta orang-orang yang hatinya sentiasa terpaut kepada Allah dan Rasul-Nya.

Berikut ini diutarakan beberapa jenis selawat yang masyhur dan diamalkan secara meluas sejak zaman-berzaman:

1

SELAWAT MUNJIAH (PENYELAMAT).

اللَّهُمَّ صَلِّ وَسَلِّمْ عَلَى سَيِّدِنَا
مُحَمَّدٍ صَلَاةً تُنَجِّنُنَا بِهَا مِنْ
جَمِيعِ الْأَهْوَالِ وَالْآفَاتِ،
وَتَقْضِي لَنَا بِهَا مِنْ جَمِيعِ
الْحَاجَاتِ، وَتُطَهِّرُنَا بِهَا مِنْ
جَمِيعِ السَّيِّئَاتِ، وَتَرْفَعُنَا
بِهَا عِنْدَكَ أَعْلَى الدَّرَجَاتِ،
وَتُبَلِّغُنَا بِهَا أَقْصَى الْعَايَاتِ،
مِنْ جَمِيعِ الْخَيْرَاتِ فِي الْحَيَاةِ
وَبَعْدَ الْمَمَاتِ. سُبْحَانَكَ لَا
نُحْصِي ثَنَاءً عَلَيْكَ كَمَا أَثْنَيْتَ
عَلَى نَفْسِكَ. فَلَكَ الْحَمْدُ
حَتَّى تَرْضَى، وَلَكَ الْحَمْدُ
إِذَا رَضِيتَ، وَلَكَ الْحَمْدُ بَعْدَ
الرِّضَا.

Maksudnya: "Ya Allah, limpahkanlah selawat dan salam ke atas penghulu kami, Nabi Muhammad SAW, dengannya dapat melepaskan kami daripada segala bencana dan kerosakan, menunaikan segala hajat kami, membersihkan kami daripada segala kejahatan, mengangkat kami kepada darjat yang paling tinggi di sisi-Mu, menyampaikan kami kepada matlamat yang paling jauh daripada segala kebaikan di dalam kehidupan dan selepas kematian. Maha Suci Engkau, kami tidak dapat menghitung pujian ke atas-Mu sebagaimana Engkau memuji zat-Mu sendiri. Bagi-Mu segala pujian sehingga Engkau redha, bagi-Mu segala pujian apabila Engkau redha, dan bagi-Mu segala pujian selepas redha (daripada-Mu)."

2

SELAWAT TAFRIJIYAH.

اللَّهُمَّ صَلِّ صَلَاةً كَامِلَةً،
وَسَلِّمْ سَلَامًا تَامًّا، عَلَى
سَيِّدِنَا مُحَمَّدٍ الَّذِي تَنَحَّلُ بِهِ
الْعُقْدُ، وَتَنْفَرِجُ بِهِ الْكُرْبُ،
وَتُقْضَى بِهِ الْحَوَائِجُ،
وَتُنَالُ بِهِ الرَّغَائِبُ، وَحُسْنُ
الْخَوَاتِمِ، وَيُسْتَسْقَى الْعَمَامُ
بِوَجْهِهِ الْكَرِيمِ. وَعَلَى
آلِهِ وَصَحْبِهِ فِي كُلِّ لَمْحَةٍ
وَنَفْسٍ بَعْدَ كُلِّ مَعْلُومٍ لَكَ.

Maksudnya: "Ya Allah, limpahkanlah selawat dengan selawat yang menyeluruh dan kurniakanlah salam dengan salam yang sempurna ke atas

penghulu kami, Nabi Muhammad yang dengannya (selawat itu) dapat merungkai segala ikatan, melepaskan segala kesukaran, melunaskan segala hajat, tercapai segala perkara yang diinginkan dan kematian yang baik, serta diturunkan hujan (yang menjadi rahmat) disebabkan wajahnya yang mulia. (Begitu juga selawat dan salam ini diberikan) ke atas ahli keluarga Baginda, para sahabatnya di dalam setiap kerdipan mata dan nafas dengan setiap bilangan yang diketahui oleh-Mu."

3 SELAWAT AL-FATIH.

اللَّهُمَّ صَلِّ وَسَلِّمْ عَلَى
سَيِّدِنَا مُحَمَّدٍ الْفَاتِحِ لِمَا
أُغْلِقَ، وَالْخَاتِمِ لِمَا سَبَقَ،
وَالنَّاصِرِ الْحَقِّ بِالْحَقِّ،
وَالهَادِي إِلَى صِرَاطٍ
مُسْتَقِيمٍ، وَعَلَى آلِهِ وَصَحْبِهِ
حَقَّ قَدْرِهِ وَمِقْدَارِهِ الْعَظِيمِ.

Maksudnya: "Ya Allah, limpahkanlah selawat dan salam ke atas penghulu kami, Nabi Muhammad yang merupakan pembuka kepada sesuatu yang tertutup, penutup bagi (para rasul) yang terkemudian, pejuang kebenaran dengan kebenaran, dan penunjuk ke arah jalan yang lurus. (Begitu juga selawat dan salam ini dilimpahkan) ke atas ahli keluarga Baginda, para sahabatnya sesuai dengan darjat dan kedudukannya yang agung."

4 SELAWAT NUR.

اللَّهُمَّ صَلِّ عَلَى نُورِ الْأَنْوَارِ،
وَسِرِّ الْأَسْرَارِ، وَتَزْيَاقِ
الْأَغْيَارِ، وَمِفْتَاحِ بَابِ الْيَسَارِ،
سَيِّدِنَا مُحَمَّدِ الْمُخْتَارِ، وَآلِهِ
الْأَطْهَارِ، وَأَصْحَابِهِ الْأَخْيَارِ،
عَدَدَ نِعَمِ اللَّهِ وَإِفْضَالِهِ.

Maksudnya: "Ya Allah, limpahkanlah selawat dan salam ke atas cahaya bagi segala cahaya, rahsia bagi segala rahsia, penawar bagi segala perkara yang lain, kunci bagi pintu kesenangan, (iaitu) penghulu kami, Nabi Muhammad yang terpilih, ahli keluarga Baginda yang suci, para sahabatnya yang baik, dengan sebanyak nikmat-nikmat Allah dan kelebihan-Nya."

5 SELAWAT UNTUK MEMOHON AKHLAK YANG TERBAIK DAN REZEKI YANG BERKAT.

اللَّهُمَّ صَلِّ عَلَى سَيِّدِنَا
مُحَمَّدٍ صَلَاةً تَوْسَعُ بِهَا
عَالِمِنَا الْأَرْزَاقَ، وَتُحَسِّنُ
بِهَا لَنَا الْأَخْلَاقَ، وَعَلَى آلِهِ
وَصَحْبِهِ وَسَلِّمْ.

Maksudnya: "Ya Allah, limpahkanlah selawat ke atas penghulu kami, Nabi Muhammad dengan selawat yang meluaskan rezeki ke atas kami, memperelokkan akhlak kami, begitu juga (selawat ini dilimpahkan) ke atas ahli keluarga Baginda, para sahabatnya dan berikanlah kesejahteraan (kepada mereka)."

6

SELAWAT DIKABULKAN HAJAT.

اللَّهُمَّ صَلِّ عَلَى سَيِّدِنَا
مُحَمَّدٍ، وَعَلَى آلِ سَيِّدِنَا
مُحَمَّدٍ، وَعَلَى أَهْلِ بَيْتِهِ.

Maksudnya: "Ya Allah, limpahkanlah salam ke atas penghulu kami, Nabi Muhammad, ahli keluarga penghulu kami, Nabi Muhammad, dan ahli bait (keturunan) Baginda."

7

SELAWAT MENJAUHKAN SEGALA PENYAKIT DAN KESULITAN.

اللَّهُمَّ صَلِّ عَلَى سَيِّدِنَا
مُحَمَّدٍ حَبِيبِ الْمَحْبُوبِ،
شَافِي الْعِلَلِ، وَمُفَرِّجِ
الْكَرُوبِ.

Maksudnya: "Ya Allah, limpahkanlah selawat ke atas penghulu kami, Nabi Muhammad yang mengasihani dan dikasihani, penawar kepada segala penyakit, dan pembebas daripada segala kesulitan."

8

SELAWAT PENOLAK WABAK DAN KECELAKAAN.

اللَّهُمَّ صَلِّ عَلَى سَيِّدِنَا
مُحَمَّدٍ، وَعَلَى آلِ سَيِّدِنَا
مُحَمَّدٍ صَلَاةً تَرْفَعُ عَنَّا بِهَا
الطَّعْنَ وَالطَّاعُونَ. يَا مَنْ
أَمْرُهُ إِذَا أَرَادَ شَيْئًا أَنْ يَقُولَ لَهُ
كُنْ فَيَكُونُ.

Maksudnya: "Ya Allah, limpahkanlah selawat ke atas penghulu kami, Nabi Muhammad dan ke atas ahli keluarga penghulu kami, Nabi Muhammad dengan selawat yang dapat mengangkat kecelakaan dan wabak, wahai Tuhan yang pada urusan-Nya, apabila Dia mengkehendaki sesuatu, Dia berfirman kepadanya: "Jadilah," maka ia terjadi."

9

SELAWAT KETINGGIAN.

اللَّهُمَّ صَلِّ عَلَى سَيِّدِنَا
مُحَمَّدٍ بَعْدَ مَنْ صَلَّى عَلَيْهِ.
وَصَلِّ عَلَى سَيِّدِنَا مُحَمَّدٍ
كَمَا تُحِبُّ أَنْ تُصَلِّيَ عَلَيْهِ.
وَصَلِّ عَلَى سَيِّدِنَا مُحَمَّدٍ
كَمَا أَمَرْتَنَا بِالصَّلَاةِ عَلَيْهِ.
وَصَلِّ عَلَى سَيِّدِنَا مُحَمَّدٍ
كَمَا يَنْبَغِي أَنْ يُصَلِّيَ عَلَيْهِ.

Maksudnya: "Ya Allah, limpahkanlah selawat ke atas penghulu kami, Nabi Muhammad sebanyak bilangan orang yang berselawat ke atasnya. Limpahkanlah selawat ke atas penghulu kami, Nabi Muhammad sepertimana Engkau suka untuk berselawat ke atasnya. Limpahkanlah selawat ke atas penghulu kami, Nabi Muhammad sepertimana Engkau perintahkan kami supaya berselawat ke atasnya. Limpahkanlah selawat ke atas penghulu kami, Nabi Muhammad seperti yang sepatutnya selawat itu diucapkan ke atasnya."

10 SELAWAT KE ATAS NABI SAW.

اللَّهُمَّ صَلِّ عَلَى سَيِّدِنَا
مُحَمَّدٍ عَبْدِكَ وَنَبِيِّكَ
وَرَسُولِكَ النَّبِيِّ الْأُمِّيِّ.

Maksudnya: "Ya Allah, limpahkanlah selawat ke atas penghulu kami, Nabi Muhammad, hamba-Mu, Nabi-Mu, Rasul-Mu iaitu Nabi yang ummi (tidak tahu membaca dan menulis)."

11 SELAWAT SYIFA (PENGUBATAN/KESEMBUHAN PENYAKIT).

اللَّهُمَّ صَلِّ عَلَى سَيِّدِنَا مُحَمَّدٍ
طِبِّ الْقُلُوبِ وَدَوَائِهَا،
وَعَافِيَةِ الْأَبْدَانِ وَشِفَائِهَا،
وَنُورِ الْأَبْصَارِ وَضِيَائِهَا،
وَعَلَى آلِهِ وَصَحْبِهِ وَسَلَّمَ.

Maksudnya: "Ya Allah, limpahkanlah selawat ke atas penghulu kami, Nabi Muhammad yang merupakan ubat kepada hati-hati manusia dan penawarnya, kesembuhan bagi badan-

badan dan penyembuhnya, cahaya segala penglihatan dan sinarnya, (begitu juga selawat ini dilimpahkan ke atas ahli keluarga baginda, para sahabatnya, serta limpahkanlah kesejahteraan (ke atas mereka)."

12 SELAWAT UNTUK MENCEGAH LUPA (ILMU).

اللَّهُمَّ صَلِّ وَسَلِّمْ وَبَارِكْ عَلَى
سَيِّدِنَا مُحَمَّدٍ وَآلِهِ كَمَا لَانِهَايَةَ
لِكَمَالِكَ وَعَدَدِ كَمَالِهِ.

Maksudnya: "Ya Allah, limpahkanlah selawat dan salam serta berkatilah ke atas penghulu kami, Nabi Muhammad, ahli keluarga Baginda sepertimana tidak ada penghujung bagi kesempurnaan-Mu dan sebanyak kesempurnaan Baginda."

13 SELAWAT JALILAH.

Elok dibaca selepas solat hajat.

اللَّهُمَّ صَلِّ وَسَلِّمْ وَبَارِكْ عَلَى
سَيِّدِنَا وَمَوْلَانَا مُحَمَّدٍ صَلَاةً
تَحِلُّ بِهَا عُقْدَتِي، وَتُفَرِّجُ
بِهَا كُرْبَتِي، وَتُنْقِذُنِي بِهَا مِنْ
وَحْلَتِي، وَتَقْبِلُ بِهَا عَشْرَتِي،
وَتَقْضِي بِهَا حَاجَتِي.

Maksudnya: "Ya Allah, limpahkanlah selawat dan salam serta berkatilah ke atas penghulu kami, tuan kami, Nabi Muhammad dengan selawat yang dapat merungkaikan kekusutanku, melepaskan segala kesulitanku,

menyelamatkanku daripada keterlanjuranku (melakukan dosa), menghilangkan kegelinciranku (daripada jalan yang benar), dan menunaikan hajatku.”

14

SELAWAT SAADAH (KEBAHAGIAAN).

اللَّهُمَّ صَلِّ عَلَى سَيِّدِنَا
مُحَمَّدٍ عَدَدَ مَا فِي عِلْمِ
اللَّهِ، صَلَاةً دَائِمَةً بِدَوَامِ
مُلْكِ اللَّهِ.

Maksudnya: “Ya Allah, limpahkanlah selawat ke atas penghulu kami, Nabi Muhammad sebanyak sesuatu yang berada di dalam ilmu Allah, dengan selawat yang kekal sebagaimana kekalnya kerajaan Allah.”

15

SELAWAT MOHON SYAFAAT NABI MUHAMMAD SAW.

اللَّهُمَّ صَلِّ عَلَى سَيِّدِنَا
مُحَمَّدِ النَّبِيِّ الْأُمِّيِّ الْحَبِيبِ
الْعَالِيِّ الْقَدْرِ الْعَظِيمِ الْجَاهِ،
وَعَلَى آلِهِ وَصَحْبِهِ وَسَلَّمَ.

Maksudnya: “Ya Allah, limpahkanlah selawat ke atas penghulu kami, Nabi Muhammad, Nabi yang ummi (tidak tahu membaca dan menulis), kekasih yang mempunyai darjat yang tinggi dan kedudukan yang agung, serta (selawat ini diberikan juga) ke atas ahli keluarga Baginda, para sahabatnya, dan limpahkanlah kesejahteraan (ke atas mereka).”

BERDOA

Berdoa merupakan amalan penting yang dapat **menghubungkan insan dengan Allah SWT** sebagai penyelesaian segala masalah rohani dan jasmani, peleraian kesulitan dunia dan Akhirat.

Allah SWT berfirman:

وَإِذَا سَأَلَكَ عِبَادِي
عَنِّي فَإِنِّي قَرِيبٌ أُجِيبُ
دَعْوَةَ الدَّاعِ إِذَا دَعَانِ

Maksudnya: Dan apabila hamba-Ku bertanya kepadamu mengenai-Ku, sesungguhnya Aku terlalu hampir. Aku perkenankan doa orang yang meminta apabila ia berdoa kepada-Ku.

(Surah al-Baqarah 2: 186)

Daripada Abu Umamah r.a. katanya: Telah ditanya orang akan Rasulullah SAW:

“Ya Rasulullah, manakah dia doa yang paling didengari?”

Rasulullah SAW bersabda,

“Di penghujung malam yang terakhir dan selepas solat lima waktu.”

(Riwayat at-Tirmizi)

ADAB DAN SIFAT BERDOA

Berdoa ialah suatu ibadah yang mempunyai peraturan yang perlu dipatuhi supaya dimakbulkan Allah. Antaranya ialah:

- 1 Keadaan **diri bersih** sebaik-baiknya berwuduk, bersih pakaian dan tempat serta menutup aurat.
- 2 Dalam keadaan **khusyuk** dan **merendahkan diri** kepada Allah dan menghadap ke arah kiblat.
- 3 **Merendahkan suara** dan tidak mengganggu orang lain.
- 4 **Jangan** menggunakan **lafaz doa yang bersajak**.
- 5 **Yakinkan** bahawa doa yang dipohon itu **diperkenankan oleh Allah SWT**.
- 6 **Mengulang-ulang ungkapan doa yang penting** di tempat-tempat tertentu.
- 7 Memulakannya dengan **memuji Allah** dan **selawat** (ke atas Nabi SAW) dan juga mengakhirinya dengan pujian terhadap Allah dan berselawat.
- 8 **Beristighfar** (bertaubat) sebelum berdoa.
- 9 Hendaklah **memahami isi dan maksud doa** yang dilafazkan.
- 10 Doa itu **bukan bertujuan untuk melakukan dosa**, atau **memutuskan hubungan silaturahim** dan jangan memohon segera dimakbulkan doa tersebut.

- 11 Memulai doa dengan **memohon keampunan** untuk dosa diri sendiri yang dilakukan, kemudian untuk saudara-mara beriman.
- 12 Hendaklah dengan **penuh perasaan pengharapan** dan **jangan** cuba mengatakan: "Ya Allah, ampunkanlah daku sekiranya Engkau mahu, rahmatilah sekiranya Engkau inginkan."
- 13 **Mengangkat kedua-dua tangan sehingga ke paras bahu** seperti yang dibuat oleh Nabi SAW.
- 14 **Menadah tapak tangan mengarah ke langit** dan **sekiranya meminta perlindungan, tapak tangan mengarah ke bawah**.
- 15 **Berdoa dengan suara perlahan**.

WAKTU MUSTAJAB BERDOA

Berdoa **boleh dilakukan pada bila-bila masa**. Walau bagaimanapun, terdapat waktu-waktu tertentu yang lebih **mustajab** sebagaimana disarankan oleh Rasulullah SAW sendiri, antaranya ialah:

- 1 Waktu pagi **sebelum terbit matahari** dan setelah **selesai menunaikan solat subuh**.
- 2 Tiap-tiap selepas **solat fardu lima waktu**.
- 3 **Antara solat zuhur, asar dan maghrib**.
- 4 **Antara azan dan iqamah** atau selepasnya.
- 5 **Ketika bangun tidur**.

- 6 Selepas membaca **tasyahud akhir sebelum salam**.
- 7 Ketika hendak **masuk dan keluar masjid**.
- 8 **Antara takbir solat hari raya**.
- 9 **Dalam khutbah Jumaat, khutbah hari raya dan khutbah nikah**.
- 10 Ketika menziarahi **makam Rasulullah SAW** di Masjid Nabawi.
- 11 Ketika melakukan **sesuatu pekerjaan dan urusan penting**.
- 12 Ketika **membaca qunut** bagi solat subuh dan lain-lain.
- 13 Tiap-tiap kali mengadakan **majlis dan upacara yang tidak berbentuk kemaksiatan dan kemungkaran**.
- 14 Ketika ditimpa **kesulitan, gundah-gulana dan resah gelisah**.
- 15 Ketika **berjumpa dengan sanak saudara dan sahabat handai** yang lama berpisah.
- 16 Ketika **hujan turun**.
- 17 Ketika hendak **memulakan solat dan sesudah mengerjakannya**.
- 18 Sepanjang malam, terutama **sepertiga yang akhir dan waktu makan sahur**.
- 19 Ketika **khatam al-Quran** 30 juzuk.
- 20 Ketika sujud dalam solat khususnya pada **sujud terakhir**.

TEMPAT MUSTAJAB BERDOA

Berdoa boleh dilakukan di mana-mana sahaja, asalkan **di tempat** yang **bersih** dan **sesuai**, tetapi yang afdalnya adalah di tempat-tempat berikut:

TEMPAT MUSTAJAB BERDOA	
1	Apabila melihat Baitullah (Kaabah) di Makkah.
2	Ketika melakukan tawaf mengelilingi Kaabah.
3	Di dalam Kaabah .
4	Di sisi Multazam dan Hijr Ismail .
5	Ketika melihat Masjid Rasulullah SAW di Madinah.
6	Di sisi telaga zamzam .
7	Di atas Bukit Safa dan Marwah .
8	Di belakang Makam Nabi Ibrahim a.s.
9	Di Muzdalifah pada malam 10 Zulhijjah .
10	Di padang Arafah pada 9 Zulhijjah .
11	Di Mina pada hari tasyriq .
12	Di dalam masjid .
13	Di sisi Jamratul Aqabah pada 11, 12, 13 Zulhijjah .

TANDA-TANDA DOA DIMAKBULKAN

- ❁ Terasa **sesuatu yang menakutkan**.
- ❁ **Menangis** tatkala berdoa (bukan dibuat-buat).
- ❁ **Terasa menggeletar** beberapa ketika semasa berdoa. Di samping itu, doa-doa yang selalunya dimakbulkan Allah ialah doa orang yang dalam keadaan berikut:
 - ◆ **Orang yang terdesak.**
 - ◆ **Orang yang dizalimi.**
 - ◆ **Anak yang berbuat baik terhadap kedua-dua ibu bapanya.**
 - ◆ **Doa seorang Muslim yang tidak berbuat zalim dan tidak memutuskan hubungan silaturahim.**

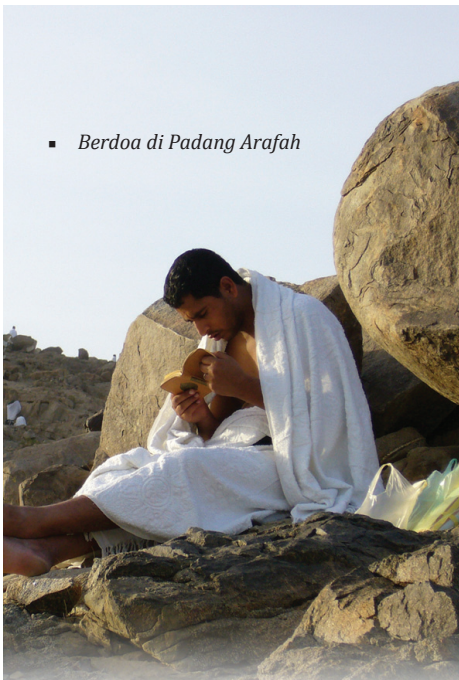

▪ *Berdoa di Padang Arafah*

SEBAB DOA TIDAK DIMAKBULKAN

- 1 **Ditangguhkan pada suatu ketika** yang munasabah.
- 2 Kerana Allah mengetahui seandainya permohonan ini dimakbulkan **boleh menyebabkan sesuatu yang akan menyusahkan diri pemohon.**
- 3 Berkemungkinan syarat-syarat **doa tidak lengkap** seperti: **tidak ikhlas, tergesa-gesa, tidak memohon kebaikan, hati yang tidak hadir, makanan dan pakaian** daripada **sumber-sumber** yang **haram** atau **syubhah**.

ZIKIR

PERBEZAAN ANTARA ZIKIR DAN DOA

- ◆ Zikir yang khusus ialah bacaan yang melibatkan tasbih (**Subhanallah**), tahmid (**Alhamdulillah**), tahlil (**Laa ila haa illaallah**) dan takbir (**Allahu Akbar**).

Bacaan-bacaan ini selalunya kita jadikan wirid selepas solat fardu lima waktu dan juga zikir dalam solat sunat Aidilfitri dan Aidiladha.

Bacaan zikir di atas dan zikir-zikir berdasarkan nama-nama Allah SWT (Asma'ul Husna) boleh dibaca pada bila-bila masa sebagai tanda kita sentiasa mengingati Allah dan kebesaran-Nya.

- ◆ Manakala doa pula ialah suatu pernyataan hasrat hati individu Muslim memohon pertolongan, perlindungan dan restu Allah SWT dalam hal-hal berkaitan masa kehidupannya, keluarganya, masyarakat dan agamanya di dunia dan juga di Akhirat kelak.

﴿ وَمَنْ يَتَّقِ اللَّهَ يَجْعَلْ لَهُ مَخْرَجًا
﴿٢﴾ وَيَرْزُقْهُ مِنْ حَيْثُ لَا يَحْتَسِبُ
وَمَنْ يَتَوَكَّلْ عَلَى اللَّهِ فَهُوَ حَسْبُهُ
إِنَّ اللَّهَ بَلِغُ أَمْرِهِ قَدْ جَعَلَ اللَّهُ
لِكُلِّ شَيْءٍ قَدْرًا ﴾ ﴿٣﴾

AMALAN MENGUBAT PENYAKIT

Hakikat pertolongan dan perlindungan adalah daripada Allah SWT, sesuai dengan firman-Nya:

﴿ إِيَّاكَ نَعْبُدُ وَإِيَّاكَ نَسْتَعِينُ ﴾

Maksudnya: Hanya pada Engkau sahajalah kami sembah dan hanya pada Engkau sahajalah kami memohon pertolongan.

(Surah al-Fatihah 1: 5)

Justeru, **manusia perlu memusatkan segala permintaan dan pertolongan pada Allah SWT** Yang Maha Agung lagi Maha Pencipta.

حَسْبُنَا اللَّهُ وَنِعْمَ الْوَكِيلُ،
وَلَا حَوْلَ وَلَا قُوَّةَ إِلَّا بِاللَّهِ
الْعَلِيِّ الْعَظِيمِ.

Maksudnya: "Cukuplah Allah menjadi wakil (pelindung) kami yang sebaik-baiknya. Tiada daya dan kekuatan melainkan dengan Allah Yang Maha Tinggi lagi Maha Besar."

Dalam satu lagi firman-Nya (yang dikenali juga dengan nama *Ayat Seribu Dinar*) Allah SWT menegaskan:

Maksudnya: Dan sesiapa yang bertakwa kepada Allah (dengan mengerjakan suruhan-Nya dan meninggalkan larangan-Nya), nescaya Dia menjadikan baginya jalan keluar (daripada segala perkara yang menyusahkan) serta memberinya rezeki daripada jalan yang tidak terlintas di hatinya. Ingatlah sesiapa yang bertawakal (berserah diri sepenuhnya) kepada Allah, maka cukuplah Allah baginya (menolong dan menyelamatkannya). Sesungguhnya Allah tetap melakukan segala perkara yang dikehendaki-Nya. Allah telah pun menentukan kadar (dan masa berlakunya) tiap-tiap sesuatu.

(Surah ath-Thalaq 65: 2–3)

Oleh itu, sebagai insan yang sentiasa berusaha menghampiri martabat takwa, segala masalah yang dihadapi khususnya yang berkaitan dengan permasalahan rohani dan jasmani perlu kepada penyelesaian dengan memohon belas ihsan dan pertolongan Allah SWT sebagai *khaliq* atau Pencipta makhluk itu sendiri.

Islam tidak melarang manusia berusaha dan berikhtiar dengan berjumpa pakar, doktor atau mengubati penyakit dengan pelbagai cara, asalkan kaedah perubatan itu **tidak membawa kepada unsur-unsur mensyirikkan Allah** seperti penggunaan jin, sihir dan sebagainya. Segala ikhtiar lahiriah ini harus disusuli pula oleh doa dan harapan pada Allah agar menyembuhkan segala

macam keuzuran dan gejala penyakit-penyakit kerana pada hakikat-Nya Dialah Yang Maha Penyembuh.

Berikut ini diturunkan doa dan amalan untuk mengatasi beberapa jenis penyakit yang sering melanda manusia.

DOA DAN AMALAN UNTUK BEBERAPA JENIS PENYAKIT.

1 DEMAM PANAS.

- i. Pertamanya, dibaca **surah al-Fatihah** (sekali).
- ii. Keduanya, dibaca **selawat 'Tib'** atau **selawat penyembuh/syifa** sekali (sila rujuk perbincangan tentang jenis-jenis selawat sebelum ini).
- iii. Ketiga, dibaca doa ini:

بِسْمِ اللَّهِ الرَّحْمَنِ الرَّحِيمِ.
بِسْمِ اللَّهِ الْكَبِيرِ، نَعُوذُ بِاللَّهِ
الْعَظِيمِ مِنْ شَرِّ عِرْقِ نَعَارِ،
وَمِنْ شَرِّ حَرِّ النَّارِ.

Maksudnya: "Dengan nama Allah Yang Maha Mengasihani lagi Maha Merahmati. Dengan nama Allah Yang Maha Besar, kami berlindung dengan Allah daripada kejahatan peluh yang mendidihkan darah dan kejahatan kepanasan Neraka."⁹⁹

CARA: Dihembuskan pada segelas air dan diberi minum kepada pesakit. Pesakit juga boleh dilapkan dengan sebahagian air ini.

⁹⁹ Hadis riwayat al-Hakim dalam *al-Mustadrak* (414), dianggapnya sebagai sahih, dipersetujui oleh al-Zahabi.

2 DEMAM CAMPAK.

Untuk menurunkan panas badan pesakit dan mengeluarkan segala campak di badannya, sila cuba amalan berikut:

- i. Baca surah **al-Fatihah** (1 kali).
- ii. **Salawat Tib/Syifa** (1 kali).
- iii. Ayat **21 hingga 24** surah **al-Hasyr** iaitu:

لَوْ أَنْزَلْنَا هَذَا الْقُرْآنَ عَلَى جَبَلٍ
لَرَأَيْتَهُ خَاشِعًا مُتَصَدِّعًا مِّنْ
خَشْيَةِ اللَّهِ وَتِلْكَ الْأَمْثَلُ
نَضْرِبُهَا لِلنَّاسِ لَعَلَّهُمْ يَتَفَكَّرُونَ
(٢١) هُوَ اللَّهُ الَّذِي لَا إِلَهَ إِلَّا
هُوَ عِلْمُ الْغَيْبِ وَالشَّهَادَةِ هُوَ
الرَّحْمَنُ الرَّحِيمُ (٢٢) هُوَ اللَّهُ
الَّذِي لَا إِلَهَ إِلَّا هُوَ الْمَلِكُ
الْقَدُّوسُ السَّلَامُ الْمُؤْمِنُ
الْمُهَيْمِنُ الْعَزِيزُ الْجَبَّارُ
الْمُتَكَبِّرُ سُبْحَانَ اللَّهِ عَمَّا
يُشْرِكُونَ (٢٣) هُوَ اللَّهُ الْخَلِيقُ
الْبَارِئُ الْمُصَوِّرُ لَهُ الْأَسْمَاءُ الْحُسْنَى
يُسَبِّحُ لَهُ مَا فِي السَّمَوَاتِ وَالْأَرْضِ
وَهُوَ الْعَزِيزُ الْحَكِيمُ (٢٤)

CARA: Tiupkan pada air sejuk atau air kelapa muda lalu diberi minum kepada pesakit.

PERINGATAN

Jika campak tidak juga keluar (sehingga habis) dengan kaedah ini, ulangkan ikhtiar ini tetapi dengan susunan bacaannya (i), (iii) dan (ii).

3 SAKIT KEPALA.

بِسْمِ اللَّهِ خَيْرِ الْأَسْمَاءِ، بِسْمِ اللَّهِ
رَبِّ الْأَرْضِ وَالسَّمَاءِ، بِسْمِ اللَّهِ
الَّذِي اسْمُهُ بَرَكَةٌ وَشِفَاءٌ، بِسْمِ
اللَّهِ الَّذِي لَا يَضُرُّ مَعَ اسْمِهِ شَيْءٌ
فِي الْأَرْضِ وَلَا فِي السَّمَاءِ وَهُوَ
السَّمِيعُ الْعَلِيمُ.

Maksudnya: "Dengan nama Allah sebaik-baik nama. Dengan nama Allah Tuhan bumi dan langit. Dengan nama Allah yang nama-Nya membawa berkat dan menjadi penawar. Dengan nama Allah yang tidak akan memudaratkan bersama nama-Nya sesuatu yang berada di bumi dan di langit dan Dia Maha Mendengar lagi Maha Mengetahui."

4 LUKA.

Untuk menghentikan darah yang mengalir disebabkan luka, bacakan ayat ini sambil menekan tempat yang luka.

وَالشَّمْسُ تَجْرِي لِمُسْتَقَرٍّ لَهَا
ذَلِكَ تَقْدِيرُ الْعَزِيزِ الْعَلِيمِ

Maksudnya: "Dan matahari itu berlari kepada tempat pertambatan baginya, demikian itu takdir Tuhan Yang Maha Kuasa lagi Maha Mengetahui."
(Surah Yasin 36: 38)

5 BISUL.

Untuk mengecutkan bisul, pegang tempat yang berkenaan dan bacakan:

اللَّهُمَّ يَا مُصَغِّرَ الْكَبِيرِ وَمُكَبِّرَ
الصَّغِيرِ، صَغِّرْ مَا بِي.

Maksudnya: "Ya Allah, wahai Tuhan yang mengecilkan yang besar dan membesarkan yang kecil, kecilkan apa yang tumbuh (bisul) pada badanku ini."

6 SAKIT MATA.

Bacakan:

- i. Surah **al-Fatihah** (1 kali).
- ii. **Selawat Tib/Syifa** (1 kali).
- iii. Bacakan **doa** berikut (1 kali):

اللَّهُمَّ رَبَّ النَّاسِ مُذْهِبَ الْبَاسِ.
اشْفِ أَنْتَ الشَّافِي، لَا شَافِيَ إِلَّا
أَنْتَ، شِفَاءً لَا يُعَادِرُ سَقَمًا.

Maksudnya: "Ya Allah, wahai Tuhan segala manusia, wahai Tuhan yang menghilangkan penyakit, sembuhkanlah, Engkaulah Maha Penyembuh. Tiada apa yang menyembuhkan selain Engkau, dengan kesembuhan yang tidak meninggalkan penyakit lagi."

لَقَدْ كُنْتَ فِي غَفْلَةٍ مِّنْ هَذَا فَكَشَفْنَا
عَنْكَ غَطَاءَكَ فَبَصَرُكَ الْيَوْمَ حَدِيدٌ

Maksudnya: "Sesungguhnya kamu dahulu lalai tentang (peristiwa) ini maka kami bukakan daripadamu tabir yang menutupimu, sebab itu pemandangan engkau pada hari ini amat tajam."

(Surah Qaf 50: 22)

CARA: Tiupkan pada sebekas air dan ke mata yang sakit khususnya pada waktu pagi. Air boleh diminum dan disapu pada mata yang sakit.

7 SENGATAN LIPAN ATAU GIGITAN SERANGGA LAIN.

Dibacakan:

- i Surah **al-Kafirun** (1 kali).
- ii Surah **al-Falaq** (1 kali).
- iii Surah **an-Nas** (1 kali).

CARA: Tiupkan pada bekas air yang berisi sedikit garam, dan jirus di tempat yang kena gigitan tadi.

8 SUKAR TIDUR MALAM.

Dibacakan wirid ini beberapa kali sebelum tidur:

اللَّهُمَّ قَدْ غَارَتِ النُّجُومُ،
وَهَدَّاتِ الْعُيُونُ، وَأَنْتَ حَيٌّ
فَيُّومٌ، لَا تَأْخُذُهُ سِنَّةٌ وَلَا
نَوْمٌ. يَا حَيُّ يَا قَيُّومٌ، أَهْدِي
لَيْلِي وَأَنْمِ عَيْنِي.

Maksudnya: "Ya Allah, telah terbenamlah segala bintang, terlelahlah segala mata, sedangkan Engkau tetap hidup dan tegak perkasa, tidak pernah dibuai lena apalagi tertidur. Wahai Tuhan Yang Maha Hidup, Maha Mentadbir segala urusan hamba-Nya, tenteramkanlah daku di kala mengharungi malam ini dan lepaskanlah mataku."

9 AYAT-AYAT SYIFA (PENYEMBUH).

Enam ayat al-Quran ini boleh dijadikan amalan sebagai ikhtiar untuk menyembuhkan penyakit. Rahsia ayat-ayat ini diperoleh oleh Syeikh Abu Qasim al-Qusairi r.a. daripada Rasulullah SAW. Ayat-ayatnya ialah:

وَيَشْفِ صُدُورَ قَوْمٍ
مُؤْمِنِينَ ﴿١٤﴾

Maksudnya: "Dan Dialah (Allah) melegakan (menyembuhkan) hati-hati orang yang beriman."

(Surah at-Taubah 9: 14)

وَشِفَاءٌ لِّمَا فِي الصُّدُورِ ﴿٥٧﴾

Maksudnya: "Dan penyembuh (penawar) bagi apa yang (penyakit-penyakit yang berada) di dalam dada."

(Surah Yunus 10: 57)

يَخْرُجُ مِنْ بَطُونِهَا
شَرَابٌ مُخْتَلِفٌ أَلْوَانُهُ،
فِيهِ شِفَاءٌ لِّلنَّاسِ ﴿٦٩﴾

Maksudnya: "Dari perut lebah itu keluar minuman (madu) yang bermacam-macam warnanya, di dalamnya terdapat penawar bagi manusia."

(Surah an-Nahli 16: 69)



10 AYAT PENAWAR.

﴿وَنَزَّلْنَا مِنَ الْقُرْآنِ مَاهُوَ
شِفَاءٌ وَرَحْمَةٌ لِّلْمُؤْمِنِينَ﴾

Maksudnya: "Dan Kami turunkan daripada al-Quran suatu yang menjadi penawar dan rahmat bagi orang-orang yang beriman."

(Surah al-Isra' 17: 82)

﴿وَإِذَا مَرِضْتُ فَهُوَ
يَشْفِينِ﴾

Maksudnya: "Dan apabila aku sakit, Dialah yang menyembuhkan aku."

(Surah asy-Syu'ara' 26: 80)

﴿قُلْ هُوَ الَّذِي ءَامَنُوا
هُدًى وَشِفَاءً﴾

Maksudnya: "Katakanlah: "Al-Quran itu ialah petunjuk dan penawar bagi orang-orang yang beriman."

(Surah Fushshilat 41: 44)

Ayat-ayat syifa ini amat bertepatan dijadikan amalan warga tua sebagai ikhtiar penyembuh penyakit.



اللَّهُمَّ إِنِّي أَعُوذُ بِكَلِمَاتِ
التَّامَّاتِ مِنَ الرِّيحِ الْأَحْمَرِ،
وَالدَّاءِ الْأَكْبَرِ، وَمِنْ كُلِّ دَاءٍ فِي
النَّفْسِ وَالدَّمِ وَاللَّحْمِ وَالْجُلُودِ
وَالْعُرُوقِ وَالْعِظَامِ. لَا إِلَهَ إِلَّا
أَنْتَ سُبْحَانَكَ إِذَا قَضَيْتَ أَمْرًا
أَنْ تَقُولَ لَهُ كُنْ فَيَكُونُ.

Maksudnya: "Ya Allah, sesungguhnya aku memohon perlindungan dengan kalimah-kalimah-Mu yang sempurna daripada bahaya angin ahmar (mati separuh badan), penyakit yang paling besar, dan daripada tiap-tiap penyakit di dalam jiwa, darah, daging, kulit, urat dan tulang.

Tiada tuhan kecuali Engkau, Maha Suci Engkau apabila Engkau telah menetapkan sesuatu, cukuplah Engkau mengatakan, 'Jadilah', maka terjadilah ia."

PANDUAN MENAWAR PENYAKIT

1. Baca بِسْمِ اللَّهِ الرَّحْمَنِ الرَّحِيمِ. (1kali).
2. Baca selawat Syifa atau mana-mana selawat (1kali).
3. Baca doa di atas dan hembuskan pada secawan air lalu diminum.
4. Diamalkan secara tetap dan terus-menerus sebelum masuk tidur. *Insyaa-Allah* mujarab bagi segala penyakit di dalam badan seperti darah tinggi, lemah jantung, kencing manis, barah dan lain-lain.

11 MENGUBATI DIRI SENDIRI.

Meletakkan tangan kanan di tempat yang sakit sambil membaca:

بِسْمِ اللَّهِ الرَّحْمَنِ الرَّحِيمِ (3 kali)
أَعُوذُ بِعِزَّةِ اللَّهِ وَقُدْرَتِهِ مِنْ شَرِّ مَا
أَجِدُ وَأُحَاذِرُ (7 kali)

Maksudnya: "Dengan nama Allah yang Maha Mengasihani lagi Maha Merahmati (3 kali), aku berlindung dengan kebesaran Allah dan kekuasaan-Nya daripada kejahatan apa yang aku derita dan yang aku khawatirkan."

12 DOA MOHON PERLINDUNGAN DARIPADA PENYAKIT-PENYAKIT BERAT

Sentiasa mengamalkan doa ini untuk menghindari diri daripada penyakit-penyakit berat seperti gila, sopak, kusta dan lain-lain lagi.

اللَّهُمَّ إِنِّي أَعُوذُ بِكَ مِنَ
الْبَرَصِ، وَالْجُنُونِ،
وَالْجُذَامِ، وَمِنْ سَائِرِ
الْأَسْقَامِ.

Maksudnya: "Wahai Allah, sesungguhnya aku berlindung diri kepada-Mu daripada penyakit sopak, gila, penyakit kusta dan penyakit-penyakit berat."

(Riwayat Abu Daud)

13 DOA AWET MUDA DAN KECERGASAN.

اللَّهُمَّ إِنِّي أَعُوذُ بِكَ مِنَ الْعَجْزِ
وَالْهَرَمِ، وَأَعُوذُ بِكَ مِنْ جَهْدِ
الْبَلَاءِ، وَدَرَكِ الشَّقَاءِ، وَسُوءِ
الْقَضَاءِ. اللَّهُمَّ إِنِّي ضَعِيفٌ،
فَقَوِّنِي يَا أَرْحَمَ الرَّاحِمِينَ.

Maksudnya: "Ya Allah, sesungguhnya aku berlindung dengan-Mu daripada kelemahan dan ketuaan dan aku berlindung dengan-Mu daripada timpaan bala bencana, kecelakaan dan nasib yang buruk. Ya Allah, sesungguhnya aku (insan) lemah, maka kuat dan segarkanlah diriku, wahai Tuhan Yang Maha Pengasih."

14 BENGKAK

Rasulullah SAW mengamalkan doa di bawah ini semasa mengubati bengkak di kepala Asma' bt. Abu Bakar.

Dengan berlapikkan kain, Baginda memegang kepala pesakit sambil membaca 3 kali ayat berikut:

بِسْمِ اللَّهِ. أَذْهَبَ عَنْهَا
سُوءَهَا وَفُحْشَهَا بِدَعْوَةِ
نَبِيِّكَ الطَّيِّبِ الْمُبَارَكِ
الْمَكِينِ عِنْدَكَ، بِسْمِ اللَّهِ.

Maksudnya: "Dengan nama Allah, hilangkanlah daripadanya keburukan dan kejahatannya, dengan doa Nabi-Mu yang baik dan berkat, serta mempunyai kedudukan di sisi-Mu. Dengan nama Allah."

15

DOA KANAK-KANAK TERKENA PENYAKIT SAWAN DAN JAUHI GANGGUAN SYAITAN

أَعُوذُ بِكَلِمَاتِ اللَّهِ التَّامَّةِ، مِنْ
كُلِّ شَيْطَانٍ وَهَامَّةٍ، وَمِنْ كُلِّ
عَيْنٍ لَامَّةٍ.

Maksudnya: "Aku berlindung dengan kalimah-kalimah Allah yang sempurna daripada setiap gangguan syaitan, makhluk yang mempunyai racun, dan setiap penglihatan yang jahat dan membahayakan."

CARA: Dibaca 3 atau 7 kali lalu dihembuskan ke atas ubun-ubun kanak-kanak.

16

MEMOHON KESIHATAN TUBUH BADAN

Dibaca pada waktu pagi dan petang.

اللَّهُمَّ عَافِنِي فِي بَدَنِي، اللَّهُمَّ
عَافِنِي فِي سَمْعِي، اللَّهُمَّ
عَافِنِي فِي بَصَرِي. اللَّهُمَّ إِنِّي
أَعُوذُ بِكَ مِنَ الْكُفْرِ وَالْفَقْرِ،
اللَّهُمَّ إِنِّي أَعُوذُ بِكَ مِنْ
عَذَابِ الْقَبْرِ، لَا إِلَهَ إِلَّا أَنْتَ.

Maksudnya: "Ya Allah, kurniakanlah kesihatan pada badan hamba, ya Allah kurniakanlah kesihatan pada telinga hamba, ya Allah kurniakanlah kesihatan pada mata hamba. Ya Allah, hamba berlindung dengan-Mu daripada kekufuran dan kepapaan. Ya Allah, hamba berlindung dengan-Mu daripada kesengsaraan azab kubur, tiada tuhan melainkan Engkau."

AMALAN DAN DOA DALAM KEHIDUPAN

Berikut disenaraikan pula beberapa lagi doa (selain yang diutarakan dalam bab-bab sebelum ini) yang boleh dijadikan amalan dalam kehidupan seharian.

1

DOA BERSURAI DARIPADA MAJLIS ILMU (BUKAN MAKSIAT)

سُبْحَانَكَ اللَّهُمَّ وَبِحَمْدِكَ،
أَشْهَدُ أَنْ لَا إِلَهَ إِلَّا أَنْتَ،
أَسْتَغْفِرُكَ وَأَتُوبُ إِلَيْكَ.

Maksudnya: "Maha Suci Engkau, ya Allah dan puja puji untuk-Mu, aku bersaksi bahawa tidak ada tuhan selain Engkau, aku mohon ampun kepada-Mu dan aku bertaubat kepada-Mu."

(Riwayat at-Tirmizi daripada Abu Hurairah r.a.)

2

DOA KETIKA SAKIT BERSALIN

✿ Mudahkan Bersalin.

Bacakan **ayat al-Kursi** (surah al-Baqarah, ayat 255).

بِسْمِ اللَّهِ الرَّحْمَنِ الرَّحِيمِ
اللَّهُ لَا إِلَهَ إِلَّا هُوَ الْحَيُّ
الْقَيُّومُ لَا تَأْخُذُهُ سِنَّةٌ وَلَا
نَوْمٌ لَهُ مَا فِي السَّمَوَاتِ وَمَا فِي
الْأَرْضِ مَنْ ذَا الَّذِي يَشْفَعُ
عِنْدَهُ إِلَّا بِإِذْنِهِ يَعْلَمُ مَا
بَيْنَ أَيْدِيهِمْ وَمَا خَلْفَهُمْ

وَلَا يُحِيطُونَ بِشَيْءٍ مِّنْ
عِلْمِهِ إِلَّا بِمَا شَاءَ وَسِعَ
كُرْسِيُّهُ السَّمَاوَاتِ وَالْأَرْضَ
وَلَا يَئُودُهُ حِفْظُهُمَا وَهُوَ
الْعَلِيُّ الْعَظِيمُ ﴿٢٥٥﴾

Maksudnya: "Allah, tidak ada tuhan (yang berhak disembah) melainkan Dia yang hidup kekal lagi terus-menerus mengurus (makhluk-Nya), tidak mengantuk dan tidak tidur. Kepunyaan-Nya apa yang di langit dan di bumi. Siapakah yang dapat memberi syafaat di sisi Allah tanpa izin-Nya? Dia mengetahui apa-apa yang di hadapan mereka dan di belakang mereka, dan mereka tidak mengetahui apa-apa daripada ilmu Allah melainkan apa yang dikehendaki-Nya. Kursi Allah meliputi langit dan bumi, dan Allah tidak berasa berat memelihara keduanya, dan Allah Maha Tinggi lagi Maha Agung.

Bacakan ayat 54, surah **al-A'raf**:

إِنَّ رَبَّكُمُ اللَّهُ الَّذِي خَلَقَ
السَّمَاوَاتِ وَالْأَرْضَ فِي سِتَّةِ
أَيَّامٍ ثُمَّ اسْتَوَىٰ عَلَى الْعَرْشِ
يُغْشَى الْيَلَّ النَّهَارَ يَطْلُبُهُ حَيْثُ
وَالشَّمْسِ وَالْقَمَرِ وَالنُّجُومِ
مُسَخَّرَاتٍ بِأَمْرِهِ ۗ أَلَا لَهُ الْخَلْقُ
وَالْأَمْرُ تَبَارَكَ اللَّهُ رَبُّ
الْعَالَمِينَ ﴿٥٤﴾

Maksudnya: "Sesungguhnya Tuhan-Mu ialah Allah yang telah menjadikan langit dan bumi dalam enam hari, kemudian Dia bersemayam di atas Arasy (singgahsana). Dia menutupi malam dengan siang yang mengikutinya dengan cepat. Dia juga menjadikan matahari, bulan dan bintang yang semuanya ditundukkan dengan perintah-Nya. Ketahuilah olehmu, Allah yang mempunyai penciptaan dan suruhan. Maha Berkat Allah, Tuhan semesta alam."

Sebaik sahaja **mula sakit** hendak bersalin, harus dibanyakkan membaca tasbih dan zikir seperti:

سُبْحَانَ اللَّهِ

Maksudnya: "Maha Suci Allah."

أَسْتَغْفِرُ اللَّهَ

Maksudnya: "Aku memohon ampun kepada Allah."

❁ Ayat untuk Menghilangkan Kesukaran Bersalin.

سُبْحَانَ اللَّهِ رَبِّ الْعَرْشِ
الْعَظِيمِ. كَانَتْهُمْ يَوْمَ يَرَوْنَهَا
لَمْ يَلْبَسُوا إِلَّا عَشِيَّةً أَوْ
ضُحَاهَا. كَانَتْهُمْ يَوْمَ يَرَوْنَ
مَا يُوعَدُونَ لَمْ يَلْبَسُوا إِلَّا
سَاعَةً مِّنْ نَّهَارٍ بَلَاغٌ فَهَلْ
يُهْلِكُ إِلَّا الْقَوْمَ الْفَاسِقُونَ.

Maksudnya: "Maha Suci Allah, Tuhan yang mempunyai Arasy yang besar. Seolah-olah mereka pada hari mereka

melihatnya (hari Kiamat), tiada mereka berhenti melainkan pada waktu petang hari atau pada waktu dhuha. Seolah-olah pada hari mereka melihat apa yang dijanjikan, mereka tiada menetap melainkan pada suatu saat pada siang hari. Inilah yang disampaikan kepada mereka maka tidak dibinasakan, melainkan kaum yang fasik.”

Zikir-zikir ini hendaklah ditulis pada kertas. Kertas itu diletakkan ke dalam air, lalu diberi minum kepada perempuan yang sedang menghadapi kesukaran bersalin itu.

❁ Doa Ketika Akan Melahirkan/ Bersalin.

حَسْبُنَا اللَّهُ وَنِعْمَ الْوَكِيلُ
عَلَى اللَّهِ تَوَكَّلْتُ.

Maksudnya: “Cukuplah Allah bagiku, (Dialah) sebaik-baik wakil, kepada Allah jualah aku bertawakal.”

3 DOA KETIKA BERCERMIN.

اللَّهُمَّ كَمَا أَنْتَ حَسَنَتْ
خَلْقِي؛ فَحَسِّنْ خُلُقِي،
وَحَرِّمْ وَجْهِي عَلَى النَّارِ.
الْحَمْدُ لِلَّهِ الَّذِي سَوَّى
خَلْقِي فَعَدَلَهُ، وَكَرَّمَ صُورَةَ
وَجْهِي فَأَحْسَنَهَا، وَاجْعَلْنِي
مِنَ الْمُسْلِمِينَ.

Maksudnya: “Ya Allah, sepertimana Engkau telah memperindahkan kejadianku, maka indahkanlah budi pekertiku serta haramkanlah wajahku daripada Neraka. Segala puji bagi Allah yang telah menciptakan kejadianku dan menjadikannya seimbang, memuliakan rupa wajahku lalu diindahkannya, dan telah memasukkan aku ke dalam golongan Muslimin.”

4 DOA KETIKA SAKIT.

لَا إِلَهَ إِلَّا أَنْتَ
سُبْحَانَكَ إِنِّي كُنْتُ
مِنَ الظَّالِمِينَ

Maksudnya: “Tidak ada tuhan selain Engkau, Maha Suci Engkau, sesungguhnya aku termasuk ke dalam kelompok orang yang zalim.”

(Surah al-Ambiya' 21: 87)

Sekiranya dibaca sebanyak 40 kali, lalu ia mati kerana sakitnya itu, yang demikian diberi pahala senilai syahid. Andai kata ia sembuh, Allah akan mengampunkan segala dosanya.

5 AYAT SATU.

Diamalkan setiap lepas solat fardu dan ketika hendak bertemu dengan orang yang zalim/musuh, pembengis dan sebagainya.

اللَّهُ رَبُّنَا وَرَبُّكُمْ لَنَا
أَعْمَلْنَا وَلَكُمْ أَعْمَلُكُمْ لَا
حُجَّةَ بَيْنَنَا وَبَيْنَكُمْ اللَّهُ يَجْمَعُ
بَيْنَنَا وَإِلَيْهِ الْمَصِيرُ

Maksudnya: "Allah itu Tuhan kami dan Tuhan kamu. Untuk kami pekerjaan kami, dan untuk kamu pekerjaan kamu. Tidak ada perselisihan antara kami dan kamu. Allah akan mengumpulkan kita bersama-sama dan kepada-Nya tempat kembali."

(Surah asy-Syura 42: 15)

6

DOA-DOA UNTUK MENUNDUKKAN MUSUH.

اللَّهُمَّ إِنَّا نَجْعَلُكَ فِي
نُحُورِهِمْ، وَنَعُوذُ بِكَ مِنْ
شُرُورِهِمْ.

Maksudnya: "Ya Allah, sesungguhnya kami menjadikan Engkau (sebagai lembing yang menusuk) dada-dada mereka dan kami berlindung dengan-Mu daripada kejahatan mereka."

(Riwayat Abu Daud dan Ibn Hibban daripada Abu Musa al-Asyari r.a.)

لَا إِلَهَ إِلَّا اللَّهُ الْحَلِيمُ الْكَرِيمُ،
سُبْحَانَ اللَّهِ رَبِّ السَّمَوَاتِ
السَّبْعِ وَرَبِّ الْعَرْشِ الْعَظِيمِ،
لَا إِلَهَ إِلَّا أَنْتَ، عَزَّ جَارُكَ،
وَجَلَّ ثَنَاؤُكَ.

Maksudnya: "Tidak ada tuhan selain Allah, Maha Lemah-lembut lagi Maha Mulia. Maha Suci Allah, Tuhan yang memelihara langit yang tujuh dan Tuhan yang memiliki Arasy yang besar. Tidak ada tuhan selain Engkau, orang yang meminta perlindungan-Mu menjadi kuat, dan pujian-Mu amatlah tinggi."

(Riwayat Ibnu Sunni daripada Ibnu Umar r.a.)

اللَّهُمَّ أَنْتَ رَبُّنَا وَرَبُّهُمْ،
وَقُلُوبُنَا وَقُلُوبُهُمْ بِيَدِكَ،
وَإِنَّمَا تَغْلِبُهُمْ أَنْتَ.

Maksudnya: "Ya Allah, Engkaulah Tuhan kami dan Tuhan mereka juga, sementara hati-hati kami dan juga hati-hati mereka berada di tangan Engkau, dan sesungguhnya hanya Engkau saja yang dapat mengalahkan mereka."

(Riwayat Ibnu Sunni daripada Jabir r.a.)

يَا مَالِكَ يَوْمِ الدِّينِ، إِيَّاكَ
نَعْبُدُ وَإِيَّاكَ نَسْتَعِينُ.

Maksudnya: "Wahai Tuhan yang menguasai hari pembalasan, hanya kepada Engkau saja kami menyembah dan hanya kepada Engkau kami mohon pertolongan."

(Riwayat Ibnu Sunni daripada Anas r.a.)

7

DOA MEMPEROLEH ILMU YANG BERMANFAAT.

اللَّهُمَّ أَغْنِنِي بِالْعِلْمِ، وَزَيِّنِي
بِالْحِلْمِ، وَأَكْرِمْنِي بِالتَّقْوَى،
وَجَمِّلْنِي بِالْعَافِيَةِ.

Maksudnya: "Ya Allah, kayakanlah daku dengan ilmu, hiasilah diriku dengan budi pekerti, muliakan daku dengan ketakwaan dan baguskanlah diriku dengan kesihatan."

(Riwayat Ibnu Najjar daripada Ibnu Umar r.a.)

8

DOA UNTUK PENGANTIN BARU.

بَارَكَ اللهُ لَكَ وَعَلَيْكَ،
وَجَمَعَ بَيْنَكُمَا فِي خَيْرٍ.

Maksudnya: "Semoga Allah memberkati pernikahan ini bagimu, dan utukmu selanjutnya, serta mempertemukan kamu berdua dalam keadaan yang penuh kebajikan."

atau:

بَارَكَ اللهُ لِكُلِّ وَاحِدٍ مِّنَّا فِي
صَاحِبِهِ.

Maksudnya: "Semoga Allah memberkati setiap daripada kita pada temannya."

atau:

اللَّهُمَّ إِنِّي أَسْأَلُكَ خَيْرَهَا،
وَخَيْرَ مَا جَبَلْتَهَا عَلَيْهِ.
وَأَعُوذُ بِكَ مِنْ شَرِّهَا، وَشَرِّ
مَا جَبَلْتَهَا عَلَيْهِ.

Maksudnya: "Ya Allah, sesungguhnya aku mohon kepada-Mu akan kebajikannya dan kebaikan yang ada padanya, dan aku berlindung dengan-Mu daripada hal kejahatannya dan kejahatan yang ada padanya."

9

DOA APABILA MELIHAT SESUATU YANG MENAKUTKAN.

أَعُوذُ بِكَلِمَاتِ اللهِ التَّامَّةِ مِنْ
غَضَبِهِ، وَشَرِّ عِبَادِهِ، وَمِنْ هَمَزَاتِ
الشَّيَاطِينِ، وَأَنْ يَحْضُرُونِ.

Maksudnya: "Aku berlindung dengan kalimah-kalimah Allah yang sempurna daripada kemurkaan-Nya, kejahatan hamba-Nya, hasutan-hasutan syaitan dan daripada kedatangan mereka kepada-Ku."

10

DOA UNTUK MENGELAK DARIPADA BAHAYA.

مَا شَاءَ اللهُ لَا قُوَّةَ إِلَّا بِاللَّهِ.

Maksudnya: "Apa yang dikehendaki oleh Allah tetap berlaku, tiada daya dan upaya melainkan dengan kuasa Allah."

11

DOA MOHON PERLINDUNGAN DARIPADA KERUNSIINGAN.

Baca pada waktu pagi dan petang:

اللَّهُمَّ إِنِّي أَعُوذُ بِكَ مِنَ الْهَمِّ
وَالْحَزَنِ، وَأَعُوذُ بِكَ مِنَ
الْعَجْزِ وَالْكَسَلِ، وَأَعُوذُ بِكَ
مِنَ الْجُبْنِ وَالْبُخْلِ، وَأَعُوذُ
بِكَ مِنْ غَلَبَةِ الدَّيْنِ وَقَهْرِ
الرِّجَالِ.

Maksudnya: "Ya Allah, sesungguhnya aku berlindung dengan-Mu daripada kerunsingan dan dukacita, aku berlindung dengan-Mu daripada kelemahan dan kemalasan, aku berlindung dengan-Mu daripada perasaan penakut dan bakhil, dan aku berlindung dengan-Mu daripada belunggu hutang dan tekanan orang."

12 DOA ANAK UNTUK IBU BAPA.

اللَّهُمَّ اغْفِرْ لِي وَلِوَالِدَيَّ
وَارْحَمْهُمَا كَمَا رَبَّيَانِي صَغِيرًا.

Maksudnya: "Ya Allah, ampunilah aku dan kedua-dua ibu bapakku serta cucurilah rahmat kepada mereka sebagaimana mereka telah memelihara dan mendidiku semasa kecil."

13 DOA APABILA DALAM KEADAAN KESUSAHAN/PENDERITAAN.

اللَّهُ رَبِّي، لَا أُشْرِكُ بِهِ شَيْئًا.

Maksudnya: "Allah Tuhanku, aku tidak menyekutui-Nya dengan sesuatu pun."

لَا إِلَهَ إِلَّا أَنْتَ، سُبْحَانَكَ إِنِّي
كُنْتُ مِنَ الظَّالِمِينَ.

Maksudnya: "Tiada tuhan (yang sebenar-benarnya) melainkan Engkau jua. Maha Suci Engkau, sesungguhnya aku daripada golongan yang zalim."

14 DOA AGAR DIBERI KEUPAYAAN MEMBAYAR HUTANG.

اللَّهُمَّ اكْفِنِي بِحَالِكَ عَنْ
حَرَامِكَ، وَأَغْنِنِي بِفَضْلِكَ
عَمَّنْ سِوَاكَ.

Maksudnya: "Ya Allah, cukupkanlah kepadaku dengan rezeki-Mu yang halal, bukan daripada rezeki yang Engkau haramkan, dan pergunakanlah aku dengan limpah kurnia-Mu daripada meminta kepada yang lain daripada-Mu."

15 DOA MENGELAKKAN MUDARAT.

Baca **3 kali** pada waktu pagi dan petang:

بِسْمِ اللَّهِ الَّذِي لَا يَضُرُّ مَعَ
اسْمِهِ شَيْءٌ فِي الْأَرْضِ وَلَا
فِي السَّمَاءِ، وَهُوَ السَّمِيعُ
الْعَلِيمُ.

Maksudnya: "Dengan nama Allah yang sesuatu berada di langit dan di bumi bersama nama-Nya tidak akan ditimpa mudarat, dan Dialah Allah Yang Maha Mendengar lagi Maha Mengetahui."

16 DOA BERSERAH DIRI KEPADA ALLAH.

Baca pada waktu pagi dan petang:

حَسْبِيَ اللَّهُ لَا إِلَهَ إِلَّا هُوَ،
عَلَيْهِ تَوَكَّلْتُ، وَهُوَ رَبُّ
الْعَرْشِ الْعَظِيمِ.

Maksudnya: "Cukuplah Allah bagiku, tiada tuhan melainkan Dia, kepada-Nya jua aku bertawakal dan Dialah Tuhan bagi Arasy yang besar."

17 DOA APABILA MELIHAT SESUATU YANG DISUKAI.

الْحَمْدُ لِلَّهِ الَّذِي بِنِعْمَتِهِ تَتِمُّ
الصَّالِحَاتُ.

Maksudnya: "Segala puji bagi Allah, yang dengan nikmat-Nya sempurnalah segala amalan yang baik."

18

DOA APABILA DITIMPA SEBARANG KEMALANGAN TERMASUK KEMATIAN.

إِنَّا لِلَّهِ وَإِنَّا إِلَيْهِ رَاجِعُونَ.

Maksudnya: "Sesungguhnya kami adalah bagi Allah dan sesungguhnya kami sekalian akan kembali kepada-Nya."

19

DOA BERMUSAFIR.

Doa Kita untuk Mereka yang Akan Bermusafir.

اللَّهُمَّ اطْوِ لَهُ الْبَعِيدَ، وَهَوِّنْ عَلَيْهِ السَّفَرَ.

Maksudnya: "Ya Allah, singkatkanlah baginya perjalanan yang jauh dan mudahkanlah perjalanannya."

(Riwayat at-Tirmizi daripada Abu Hurairah r.a.)

Doa Orang yang Akan Bermusafir.

اللَّهُمَّ إِنِّي أَعُوذُ بِكَ مِنْ وَعَثَاءِ السَّفَرِ، وَكَآبَةِ الْمُنْقَلَبِ، وَالْحَوْرِ بَعْدَ الْكُورِ، وَدَعْوَةِ الْمَظْلُومِ، وَسُوءِ الْمَنْظَرِ فِي الْمَالِ وَالْأَهْلِ.

Maksudnya: "Ya Allah, sesungguhnya aku berlindung dengan-Mu daripada kesukaran perjalanan, kedukaan pada waktu kembali, kekurangan sesudah kecukupan, doa orang yang teraniaya, dan keadaan yang buruk, baik pada harta mahupun keluarga."

Doa Apabila Kenderaan Mulai Bergerak (Kapal Terbang, Kapal, Kereta, Bas, dan Sebagainya)

بِسْمِ اللَّهِ مَجْرِبَهَا وَمَرَسَهَا
إِنَّ رَبِّي لَغَفُورٌ رَحِيمٌ

Maksudnya: "Dengan nama Allah berjalan dan berhentinya kenderaan ini, sesungguhnya Tuhanku Maha Pengampun lagi Maha Pengasih."

(Surah Hud 11: 41)

وَمَا قَدَرُوا اللَّهَ حَقَّ قَدْرِهِ
وَالْأَرْضُ جَمِيعًا قَبْضَتُهُ
يَوْمَ الْقِيَامَةِ وَالسَّمَوَاتُ
مَطْوِيَّاتٌ بِيَمِينِهِ سُبْحَانَهُ
وَتَعَالَى عَمَّا يُشْرِكُونَ

Maksudnya: "Dan tidaklah mereka menghargai nikmat Allah dengan sebenar-benar penghargaan. Bumi semuanya dalam genggamannya pada hari Kiamat dan semua langit terlipat dalam tangan kanan-Nya. Maha Suci Allah daripada apa yang mereka sekutukan."

(Surah az-Zumar 39: 67)

Baca Ayat Kursi 5 kali Berturut-turut.

Doa Apabila Kapal Terbang Akan Mendarat, Mudah-mudahan Beroleh Selamat.

رَبِّ أَنْزِلْنِي مُنْزَلًا مُبَارَكًا
وَأَنْتَ خَيْرُ الْمُنْزِلِينَ

Maksudnya: "Wahai Tuhan, turunkanlah aku sebagai turun yang diberkati (selamat) dan Engkaulah sebaik-baik Zat yang menurunkan."

(Surah al-Mu'minin 23: 29)

20

DOA KETIKA SESUATU
PENYAKIT MEREBAK.

تَحَصَّنْتُ بِذِي الْعِزَّةِ
وَالْجَبْرُوتِ، وَاعْتَصَمْتُ
بِالْمَلِكِ وَالْمَلَكُوتِ،
وَتَوَكَّلْتُ عَلَى الْحَيِّ الَّذِي
لَا يَمُوتُ. اِصْرِفْ عَنَّا الْبَلَاءَ
وَالْوَبَاءَ، إِنَّكَ عَلَى كُلِّ شَيْءٍ
قَدِيرٌ.

Maksudnya: "Aku membenteng diri dengan Tuhan yang mempunyai kemuliaan dan kekuatan, aku berpegang teguh dengan Tuhan yang menguasai alam nyata dan alam ghaib, dan aku bertawakal kepada Tuhan yang hidup dan yang tidak mati. Hindarkan kami daripada bala dan wabak. Sesungguhnya Engkau Maha Kuasa atas tiap-tiap sesuatu."

21

DOA APABILA MELIHAT
ORANG MENDAPAT
BENCANA.

الْحَمْدُ لِلَّهِ الَّذِي عَافَانِي مِمَّا
ابْتَلَاكَ بِهِ، وَفَضَّلَنِي عَلَى
كَثِيرٍ مِمَّنْ خَلَقَ تَفْضِيلًا.

Maksudnya: "Segala puji bagi Allah yang menyelamatkan aku daripada bala yang kamu telah diuji dengannya, dan telah memberi limpah kurnia yang nyata kepadaku melebihi makhluk lain yang Engkau ciptakan."

22

DOA ABU DARDA' MEMOHON
PERLINDUNGAN DARIPADA
ALLAH UNTUK DIRI, KELUARGA
DAN HARTA BENDA.

Seorang sahabat Rasulullah SAW dan ahli ibadah yang terkenal dengan nama Abu Darda' telah mengamalkan doa di bawah ini setiap lepas subuh dan maghrib untuk memohon perlindungan dan keselamatan daripada Allah SWT bagi dirinya, ahli keluarganya dan harta bendanya daripada gangguan dan kejahatan jin, syaitan, haiwan dan manusia.

Menurut riwayat, beliau mengamalkan doa di bawah ini yang didapatinya daripada Rasulullah SAW. Doa tersebut ialah:

الْحَمْدُ لِلَّهِ رَبِّ الْعَالَمِينَ،
وَالصَّلَاةُ وَالسَّلَامُ عَلَى
سَيِّدِنَا مُحَمَّدٍ أَشْرَفِ الْأَنْبِيَاءِ
وَالْمُرْسَلِينَ، وَعَلَى آلِهِ وَصَحْبِهِ
أَجْمَعِينَ. اللَّهُمَّ أَنْتَ رَبِّي، لَا
إِلَهَ إِلَّا أَنْتَ. عَلَيْهِ تَوَكَّلْتُ،
وَأَنْتَ رَبُّ الْعَرْشِ الْعَظِيمِ.
مَا شَاءَ اللَّهُ كَانَ، وَمَا لَمْ يَشَأْ؛
لَمْ يَكُنْ. لَا حَوْلَ وَلَا قُوَّةَ إِلَّا
بِاللَّهِ الْعَلِيِّ الْعَظِيمِ. أَعْلَمُ أَنَّ
اللَّهَ عَلَى كُلِّ شَيْءٍ قَدِيرٌ، وَأَنَّ
اللَّهَ قَدْ أَحَاطَ بِكُلِّ شَيْءٍ عِلْمًا.
اللَّهُمَّ إِنِّي أَعُوذُ بِكَ مِنْ شَرِّ

23 DOA TOLAK BALA.

نَفْسِي، وَمِنْ شَرِّ كُلِّ دَابَّةٍ أَنْتَ
أَخِذْ بِنَاصِيَتَيْهَا، إِنَّ رَبِّي عَلَى
صِرَاطٍ مُسْتَقِيمٍ. وَصَلَّى اللَّهُ
عَلَى سَيِّدِنَا مُحَمَّدٍ، وَعَلَى آلِهِ
وَصَحْبِهِ وَسَلَّمَ، وَالْحَمْدُ لِلَّهِ
رَبِّ الْعَالَمِينَ.

Maksudnya: "Segala puji hanyalah bagi Allah, Tuhan sekalian alam. Selawat dan salam ke atas tuan kami, Nabi Muhammad semulia-mulia nabi dan rasul, (selawat dan salam ini juga dilimpahkan) ke atas ahli keluarga Baginda, dan para sahabatnya sekalianya.

Ya Allah, Engkaulah Tuhanku, tiada tuhan (yang layak disembah melainkan Engkau). Aku hanya bertawakal kepada-Mu, dan Engkaulah Tuhan bagi 'Arasy yang besar. Apa yang dikehendaki oleh Allah pasti akan berlaku, dan apa yang tidak dikehendakinya pasti tidak akan berlaku. Tiada daya dan kekuatan melainkan dengan Allah Yang Maha Tinggi lagi Maha Agung.

Aku mengetahui bahawa Allah Maha Berkuasa ke atas setiap sesuatu, dan bahawa ilmu Allah meliputi segala perkara. Ya Allah, sesungguhnya aku berlindung dengan-Mu daripada kejahatan diriku dan kejahatan setiap binatang melata yang Engkau memegang ubun-ubun mereka (berkuasa ke atas setiapnya). Sesungguhnya Tuhanku berada di atas jalan yang lurus.

Semoga Allah melimpahkan selawat ke atas tuan kami, Nabi Muhammad, ahli keluarga Baginda, para sahabatnya, dan berilah kesejahteraan (kepada mereka). Segala puji hanya bagi Allah, Tuhan sekalian alam."

اللَّهُمَّ بِحَقِّ الْفَاتِحَةِ، وَسِرِّ
الْفَاتِحَةِ. يَا فَارِجَ الْهَمِّ، وَيَا
كَاشِفَ الْغَمِّ. يَا مَنْ لِعِبَادِهِ يَغْفِرُ
وَيَرْحَمُ. يَا دَافِعَ الْبَلَاءِ يَا اللَّهُ،
وَيَا دَافِعَ الْبَلَاءِ يَا رَحْمَنُ، وَيَا
دَافِعَ الْبَلَاءِ يَا رَحِيمُ. اِدْفَعْ عَنَّا
الْغَلَاءَ وَالْبَلَاءَ وَالْوَبَاءَ وَالْفَحْشَاءَ
وَالْمُنْكَرَ وَالسُّيُوفَ الْمُخْتَلِفَةَ
وَالشَّدَائِدَ وَالْمِحْنَ، مَا ظَهَرَ
مِنْهَا وَمَا بَطَّنَ فِي بَلَدِنَا هَذَا
خَاصَّةً، وَمِنْ بُلْدَانِ الْمُسْلِمِينَ
عَامَّةً، إِنَّكَ عَلَى مَا تَشَاءُ قَدِيرٌ.

Maksudnya: "Ya Allah, dengan kebenaran surah al-Fatihah, rahsia surah al-Fatihah, wahai Tuhan yang melapangkan kedukaan, wahai Tuhan yang menghilangkan kedukaan, wahai Tuhan yang mengampuni dan mengasihani hamba-hamba-Nya. Wahai Tuhan penolak bala wahai Allah, wahai Tuhan penolak bala wahai Tuhan Yang Maha Mengasihani, wahai Tuhan penolak bala wahai Tuhan Yang Maha Merahmati. Tolaklah daripada kami malapetaka, bala, wabak penyakit, kekejian, kemungkaran, pelbagai persengketaan, segala kesukaran dan ujian yang nyata daripada kesemua itu dan yang tersembunyi di negara kami khususnya, dan di negara-negara umat Islam secara umumnya. Sesungguhnya Engkau Maha Berkuasa ke atas apa yang Engkau kehendaki."

AMALAN-AMALAN SUNAT MENGIKUT TAKWIM ISLAM

AMALAN SEPANJANG MASA

- a** Solat fardu berjemaah di masjid, surau atau di rumah.
- b** Mendirikan solat sunat rawatib.
- c** Mendirikan solat-solat sunat yang tertentu khususnya sunat tahajud, witr, isyarak, dhuha, awwabin, tasbih dan lain-lain.
- d** Membaca zikir ma'thurat selepas solat subuh.
- e** Membaca al-Quran.
- f** Menghadiri majlis ilmu seperti ceramah, kelas agama dan sebagainya.
- g** Puasa sunat pada hari Khamis dan Isnin atau pada 13hb, 14hb dan 15hb mengikut bulan takwim Islam (dipanggil hari-hari ketika bulan cerah), dan pada 28hb, 29hb dan 30hb (dipanggil hari-hari ketika bulan gelap).
- h** Membaca segala wirid/doa harian.
- i** Bersedekah.
- j** Mengerjakan umrah jika mampu, khususnya pada bulan Ramadhan.
- k** Memelihara mulut, mata, telinga dan anggota-anggota lain daripada perbuatan maksiat dan keji.

l Mengingati mati dan menziarahi saudara/sahabat yang sakit dan yang mati, solat jenazah dan menghantarnya ke kubur.

m Menziarahi sahabat handai, saudara-mara lebih-lebih lagi orang-orang alim, para ulama dan tuan-tuan guru.

n Amar makruf dan nahi mungkar.

AMALAN MENGIKUT BULAN HIJRAH

1 Muharam

❁ 1-9hb sunat puasa. 10hb sunat puasa hari Asyura dan:

- i** Bersedekah kepada fakir miskin.
- ii** Memperbanyakkan bacaan berikut (sekurang-kurangnya 70 kali)

حَسْبُنَا اللَّهُ وَنِعْمَ الْوَكِيلُ.
نِعْمَ الْمَوْلَى وَنِعْمَ النَّصِيرُ.

Maksudnya: "Cukuplah Allah bagi kami dan (Dialah) sebaik-baik wakil. (Dia juga) sebaik-baik penjaga dan sebaik-baik penolong."

2 Safar

Tidak ada amalan yang khusus melainkan perkara-perkara seperti amalan sepanjang masa (a) - (n).

Tidak ada bala pada bulan ini sebagaimana fahaman sesetengah orang Islam.

3 Rabiulawal

Kebiasaannya orang Islam di Malaysia mengadakan **sambutan Maulidur Rasul pada 12 Rabiulawal**.

4 Rabiulakhir

Tidak ada amalan yang khusus melainkan seperti perkara-perkara amalan sepanjang masa (a) - (n).

5 Jamadilawal

Tidak ada amalan yang khusus melainkan perkara-perkara seperti amalan sepanjang masa (a) - (n).

6 Jamadilakhir

Tidak ada amalan yang khusus melainkan perkara-perkara seperti amalan sepanjang masa (a) - (n).

7 Rejab

Rejab merupakan salah satu bulan haram di dalam Islam.

- i **Tambahan puasa** – menambahkan pahalanya.
- ii Membaca **surah al-Ikhlash 11 kali** setiap hari atau lebih.
- iii **Membaca al-Quran**.
- iv Membanyakkan **doa, istighfar** dan lain-lain seperti di bawah:

اللَّهُمَّ اغْفِرْ لِي وَارْحَمْنِي
وَتُبَّ عَلَيَّ.

dan,

سُبْحَانَ اللَّهِ الْحَيِّ الْقَيُّومِ.

dan,

سُبْحَانَ اللَّهِ الْأَحَدِ الصَّمَدِ.

dan,

سُبْحَانَ اللَّهِ الرَّؤُوفِ.

- v Digalakkan **membaca atau mendengar kisah-kisah** berkenaan **peristiwa Israk Mikraj**.

8 Syaaban

A. 15hb - Nisfu Syaaban.

✽ Hidupkan malam dengan membaca **surah Yasin** 3 kali dan berdoa supaya:

- i. **Panjang umur** serta dapat beribadat.
- ii. **Murah rezeki**.
- iii. **Tetapkan iman**.

✽ **Ibadat-ibadat lain**.

✽ Terdapat khilafiah pendapat ulama terhadap amalan ini, terpujanglah kepada kita. Walau bagaimanapun, **jangan diiktikadkan bahawa malam tertentu sahaja dianjurkan beramal** seperti membaca al-Quran dan sebagainya, **tetapi boleh dibuat pada bila-bila masa** dan tidak semestinya dibaca **Yasin 3 kali**.

- B. Digalakkan **berpuasa** kecuali pada **hari syak** iaitu **30hb Syaaban**.

9 Ramadhan

Dikenali juga sebagai bulan puasa, bulan al-Quran, bulan sedekah, bulan solat malam atau bulan kesabaran.

i. Doa pada awal malam Ramadhan

بِسْمِ اللَّهِ الرَّحْمَنِ الرَّحِيمِ
 اللَّهُ أَكْبَرُ، اللَّهُ أَكْبَرُ،
 اللَّهُ أَكْبَرُ. اللَّهُمَّ أَهْلَهُ
 عَلَيْنَا بِالْأَمْنِ وَالْإِيمَانِ،
 وَالسَّلَامَةِ وَالْإِسْلَامِ، رَبِّي
 وَرَبُّكَ اللَّهُ.

Maksudnya: "Dengan nama Allah Yang Maha Mengasihani lagi Maha Merahmati. Allah Maha Besar, Allah Maha Besar, Allah Maha Besar. Ya Allah, timbulkanlah ia (anak bulan) ke atas kami (berserta) dengan keamanan, keimanan, keselamatan, kesejahteraan, Tuhanku dan Tuhanmu adalah Allah."

- ii. **Solat sunat tarawih dan witr secara berjemaah** pada waktu malam.
- iii. Membanyakkan **membaca al-Quran**.
- iv. Membanyakkan **sedekah**.
- v. **Membanyakkan ibadat** pada waktu malam khususnya pada sepuluh malam terakhir Ramadhan.
- vi. Mengerjakan **umrah** (jika mampu) kerana pahala satu umrah bulan ini menyamai pahala satu haji bersama Rasulullah SAW.

10 Syawal

- i. **Membayar zakat fitrah** sebelum solat sunat Aidilfitri.
- ii. **Solat sunat Aidilfitri/Hari Raya**.
- iii. **Puasa 6 hari dalam bulan Syawal** setelah sempurna puasa Ramadhan mendapat pahala puasa setahun.
- iv. **Membaca takbir** dari terbenam matahari 30 Ramadhan sehingga solat sunat Aidilfitri.
- v. **Hidupkan malam 1 Syawal** dengan banyak beribadat.

11 Zulkaedah

Tidak ada amalan yang khusus melainkan perkara-perkara amalan sepanjang masa (a) - (n).

12 Zulhijjah

- i **1-8hb**. Sunat berpuasa.
- ii **8hb**. Hidupkan malamnya dengan banyak beribadat.
- iii **9hb (hari wuquf)**.
 - ✿ Hidupkan malamnya dengan banyak beribadat di Arafah.
 - ✿ Disunatkan berpuasa bagi orang yang tidak mengerjakan haji.
 - ✿ Membaca surah al-Ikhlash 1000 kali.
- iv **10hb (Hari Raya Haji)**.
 - ✿ Solat sunat Aidiladha, membaca takbir, dan melakukan ibadah korban/ sedekah.
- v **11-13hb (Hari Tasyrik)**.
 - ✿ Hidupkan malam dengan banyak beribadat. Takbir selepas setiap waktu solat fardu.

vi 30hb.

MEMBACA DOA AKHIR TAHUN HIJRAH SELEPAS ASAR.

بِسْمِ اللَّهِ الرَّحْمَنِ الرَّحِيمِ. الْحَمْدُ لِلَّهِ رَبِّ الْعَالَمِينَ، وَالصَّلَاةُ
وَالسَّلَامُ عَلَى سَيِّدِنَا وَمَوْلَانَا مُحَمَّدٍ وَعَلَى آلِهِ وَصَحْبِهِ
أَجْمَعِينَ. اللَّهُمَّ مَا عَمِلْتُ فِي هَذِهِ السَّنَةِ مِمَّا نَهَيْتَنِي عَنْهُ
فَلَمْ أَتُبْ مِنْهُ وَلَمْ تَرْضَهُ، وَلَمْ تَنْسَهُ، وَحَلَمْتَ عَلَيَّ بَعْدَ
قُدْرَتِكَ عَلَيَّ عُقُوبَتِي، وَدَعَوْتَنِي إِلَى التَّوْبَةِ مِنْهُ بَعْدَ جُرْأَتِي
عَلَى مَعْصِيَتِكَ، فَإِنِّي أَسْتَغْفِرُكَ فَاعْفِرْ لِي. وَمَا عَمِلْتُ فِيهَا
مِمَّا تَرْضَاهُ وَوَعَدْتَنِي عَلَيْهِ الثَّوَابَ، فَأَسْأَلُكَ يَا كَرِيمُ، يَا ذَا
الْجَلَالِ وَالْإِكْرَامِ أَنْ تَتَقَبَّلَهُ مِنِّي، وَلَا تَقْطَعْ رَجَائِي مِنْكَ
يَا كَرِيمُ. وَصَلَّى اللَّهُ عَلَيَّ سَيِّدِنَا مُحَمَّدٍ وَعَلَى آلِهِ وَصَحْبِهِ
وَسَلَّمَ، وَالْحَمْدُ لِلَّهِ رَبِّ الْعَالَمِينَ. آمِينَ.

Maksudnya: "Dengan nama Allah Yang Maha Mengasihani lagi Maha Merahmati. Segala puji bagi Allah, Tuhan sekalian alam. Selawat dan salam ke atas tuan dan penghulu kami, Nabi Muhammad, ke atas ahli keluarga Baginda, dan para sahabatnya sekaliannya. Ya Allah, apa jua yang aku telah lakukan di dalam tahun ini daripada perkara yang Engkau tegah lalu aku tidak bertaubat daripadanya dan Engkau tidak redha serta tidak melupakannya, Engkau mengasihiku selepas Engkau berkuasa untuk menghukumku, dan Engkau menyeru kepadaku supaya bertaubat daripadanya selepas keberiananku melakukan maksiat kepada-Mu, maka sesungguhnya aku memohon ampun kepada-Mu, ampunilah aku. Apa jua perkara yang aku telah lakukan di dalam tahun ini daripada sesuatu yang Engkau redha dan Engkau menjanjikan ganjaran kepadaku, maka aku memohon kepada-Mu wahai Tuhan Yang Maha Mulia, wahai Tuhan yang memiliki kebesaran dan kemuliaan, supaya Engkau menerimanya (amalan baik) daripadaku, dan janganlah Engkau memutuskan harapanku kepadamu wahai Tuhan Yang Mulia. Semoga Allah melimpahkan selawat ke atas tuan kami, Nabi Muhammad, ke atas ahli keluarga Baginda, para sahabatnya, dan limpahkanlah kesejahteraan (kepada mereka). Segala pujian hanyalah bagi Allah, Tuhan sekalian alam. Ya Allah, perkenankanlah."

MEMBACA DOA AWAL TAHUN HIJRAH SELEPAS MAGHRIB.

بِسْمِ اللَّهِ الرَّحْمَنِ الرَّحِيمِ. الْحَمْدُ لِلَّهِ رَبِّ الْعَالَمِينَ، وَصَلَّى
اللَّهُ عَلَى سَيِّدِنَا وَمَوْلَانَا مُحَمَّدٍ وَعَلَى آلِهِ وَصَحْبِهِ أَجْمَعِينَ.
اللَّهُمَّ أَنْتَ الْأَبَدِيُّ الْقَدِيمُ الْأَوَّلُ، وَعَلَى فَضْلِكَ الْعَظِيمِ،
وَجُودِكَ الْمُعْوَلِ. وَهَذَا عَامٌ جَدِيدٌ قَدْ أَقْبَلَ عَلَيْنَا، نَسْأَلُكَ
الْعِصْمَةَ فِيهِ مِنَ الشَّيْطَانِ وَأَوْلِيَائِهِ وَجُنُودِهِ، وَالْعَوْنَ عَلَى
هَذِهِ النَّفْسِ الْأَمَّارَةِ بِالسُّوءِ، وَالِاشْتِغَالَ بِمَا يُقَرِّبُنَا إِلَيْكَ
زُلْفَى، يَا ذَا الْجَلَالِ وَالْإِكْرَامِ، يَا أَرْحَمَ الرَّاحِمِينَ. وَصَلَّى
اللَّهُ عَلَى سَيِّدِنَا وَمَوْلَانَا مُحَمَّدٍ، وَعَلَى آلِهِ وَأَصْحَابِهِ وَسَلَّمَ،
وَالْحَمْدُ لِلَّهِ رَبِّ الْعَالَمِينَ. آمِينَ.

Maksudnya: "Dengan nama Allah Yang Maha Mengasihani lagi Maha Merahmati. Segala puji bagi Allah, Tuhan sekalian alam. Selawat dan salam ke atas tuan dan penghulu kami, Nabi Muhammad, ke atas ahli keluarga Baginda, dan para sahabatnya sekaliannya. Ya Allah, Engkaulah yang kekal abadi, sediakala, lagi terawal, Engkau berada di atas kelebihan-Mu yang besar, dan kemurahan-Mu yang melimpah-ruah. Ini adalah tahun baru yang telah sampai kepada kami. Kami memohon kepada-Mu perlindungan di dalamnya (tahun ini) daripada syaitan, para pembantunya, dan bala tenteranya, (kami memohon) bantuan untuk mengatasi nafsu amarah yang mengajak ke arah kejahatan, dan kesibukan dengan perkara yang mendekatkan kami kepada-Mu sedekat-dekatnya, wahai Tuhan yang memiliki kebesaran dan kemuliaan, wahai Tuhan Yang Maha Mengasihani. Semoga Allah melimpahkan selawat ke atas tuan kami, Nabi Muhammad, ke atas ahli keluarga Baginda, para sahabatnya, dan limpahkanlah kesejahteraan (kepada mereka). Segala pujian hanyalah bagi Allah, Tuhan sekalian alam. Ya Allah, perkenankanlah."

Amin.

TAMAT

BIBLIOGRAFI

- Abdullah bin Haji Salleh, 1985. *Doa Nabi SAW Selepas Sembahyang*. Kelantan: Pustaka Aman Press.
- Abdullah bin Muhammad Basmeih, 2000. *Tafsir Pimpinan al-Rahman kepada Pengertian al-Quran*. Kuala Lumpur: Dar al-Fikr.
- Abu Daud, Sulaiman bin al-Asy'ats al-Sijistani, t.th. *Sunan Abi Daud*. Arab Saudi: Bait al-Afkar al-Dauliyyah.
- Ahmad Abdul Jawwad, 1997. *Tuntutan Doa-doa Mustajab daripada al-Quran & al-Sunah*. Malaysia: Hasyimi Press.
- Ahmad Abdul Jawwad, 2000. *Berdoa Bersama Nabi*. Malaysia: Hasyimi Press.
- Ahmad, Muhammad bin Hanbal, 1995. *Al-Musnad*. 20 jil. Kaherah: Dar al-Hadis.
- Al-Bakistani, Zakariya bin Ghulam Qadir, 2001. *Al-Akhbar bima la Yasihhu Min Ahadis*. Arab Saudi: Dar al-Kharraz.
- Al-Bugho, Mustafa, al-Khin, Mustofa, al-Syarbaji, Ali, 2005. *Al-Fiqh al-Manhaji*. 8 jil. Terjemahan Ridzuan bin Hasyim, Juanda bin Jaya, Azizi bin Ismail, Mohd Asri bin Hashim, Salehan bin Ayub. Malaysia: Prospecta Printers Sdn. Bhd.
- Al-Bugho, Mustafa, al-Khin, Mustofa, al-Syarbaji, Ali, 1989. *Al-Fiqh al-Manhaji*. Cetakan pertama. 8 jil. Damsyik: Darul Ulum al-Insaniyyah.
- Al-Bukhari, Muhammad bin Ismail, 1999. *Sahih al-Bukhari*. (Dicetak bersama *Fath al-Bari*). 3 jil. Arab Saudi: Bait al-Afkar al-Dauliyyah.
- Al-Darimi, 'Abdullah bin 'Abdurrahman bin al-Fadhil bin Bahram, 1996. *Sunan al-Darimi*. 2 jil. Damsyik: Dar al-Qalam.
- Al-Ghazali, Abu Hamid Muhammad bin Muhammad, 1996. *Ihya' Ulumiddin*. Tahqiq Assyihat al-Tahhan, Abdullah al-Mansyaw. 5 jil. Mansorah: Maktabatul Iman.
- Al-Nasa'i, Abu 'Abd al-Rahman Ahmad bin Syu'aib bin 'Ali, t.th. *Sunan al-Nasa'i*. Arab Saudi: Bait al-Afkar al-Dauliyyah.
- Al-Qalyubi, Syihabuddin Ahmad bin Ahmad bin Salamah, 1998. *Hasyiyatan Qalyubi 'Umairah*. 4 jil. Beirut: Dar al-Fikr.
- Al-Ramli, Syamsuddin Muhammad bin Abu al-'Abbas Ahmad bin Hamzah, 1984. *Nihayah al-Muhtaj ila Syarh al-Minhaj*, 8 jil. Beirut: Dar al-Fikr.

- Al-Syafi'i, Sirajuddin Abi Hafs Umar bin Ali, 2004. Tahqiq Mustafa Abu al-Ghait Abd al-Hayyi, Abi Muhammad Abdillah bin Sulaiman, Abi Ammar Yasir bin Kamal. *Al-Badr al-Munir Fi Takhrij al-Ahadis Wal Asar al-Waqi'ah Fi al-Syarhi al-Kabir*. 8 jil. Arab Saudi: Dar al-Nahjah.
- Al-Syaqafah, Khalid bin 'Abdullah, 1989. *Kitab al-Dirasat al-Fiqhiyyah 'ala Madzhab al-Imam al-Syafi'i*. Cetakan kedua. Kaherah: Dar al-Salam.
- Al-Syirbini, Muhammad al-Khathib, t.th. *Mughni al-Muhtaj*. 4 jil. t.p. Dar al-Fikr.
- Al-Syubramalissi, Abu al-Dhiya' Nuruddin 'Ali bin 'Ali, 1984. *Hasyiah al-Syubramalissi*. (Dicetak bersama *Nihayah al-Muhtaj*) 8 jil. Beirut: Dar al-Fikr.
- Al-Tirmizi, Abu 'Isa Muhammad 'Isa bin Saurah, t.th. *Jami' al-Timizi*. Arab Saudi: Bait al-Afkar al-Dauliyyah.
- Al-Zindani, Abdul Majid Aziz, 2004. *Kitab Tauhid*. Terjemahan Pustaka Salam Sdn. Bhd. Malaysia: Pustaka Salam Sdn. Bhd.
- Humam, As'ad, 2001. *Ilmu Tajwid Cara Mudah & Berkesan*. Cetakan ketiga. Selangor: Darul Kitab.
- Ibnu Majah, Abu 'Abdillah Muhammad bin Yazid al-Qazwaini, t.th. *Sunan Ibn Majah*. Arab Saudi: Bait al-Afkar al-Dauliyyah.
- Luqman Hakim, 1988. *Ajarilah Anak Anda Berdoa*. Kuala Lumpur: Bismi Publishers.
- Mohd Uzair Taufik, 2002. *Panduan Lengkap Sembahyang Fardu dengan Bacaan serta Doa dalam Tulisan Rumi*. Malaysia: Percetakan Nasional Malaysia Berhad.
- Muslim bin al-Hajjaj, t.th. *Sahih Muslim* (Dicetak bersama *Syarh Shahih Muslim*). Arab Saudi: Bait al-Afkar al-Dauliyyah.
- Nasy'at Masry, t.th. *Menyambut Kelahiran Bayi Menurut Islam*. Kuala Lumpur: Pustaka al-Mizan.
- Sayed Sabiq, 2005. *Aqaid Islamiyyah*. Terjemahan oleh Rangkaian Berkat Sdn. Bhd. & Pustaka Salam Sdn. Bhd. Malaysia: Rangkaian Berkat & Pustaka Salam.
- Sulaiman Endut, 2005. *Asas-asas Fardu Ain*. Malaysia: Pustaka Haji Abdul Majid.
- Zahazan Mohamed, 2006. *101 Doa Para Nabi & Rasul dalam al-Quran, Khasiat & Kaifiat Beramal*. Malaysia: Telaga Biru Sdn. Bhd.
- Zahazan Mohamed, 2007. *101 Doa daripada Hadis-hadis Sahih*. Malaysia: Telaga Biru Sdn. Bhd.

GLOSARI

<i>akad</i>	ikatan perjanjian, seperti lafaz ijab dan kabul.
<i>asma' wa sifat</i>	Allah memiliki nama-nama yang indah dan sifat-sifat yang mulia, iaitu Allah SWT memiliki 99 nama yang indah bagi diri-Nya dan memiliki 41 sifat yang terdiri daripada 20 sifat yang wajib, 20 sifat mustahil dan satu sifat yang harus bagi-Nya.
<i>awwabin</i>	solat sunat yang tidak disunatkan berjemaah, waktunya antara maghrib dan isyak. Jumlah rakaatnya ialah 2, 4, 6 dan sehingga 20 rakaat.
<i>baligh</i>	cukup umur atau dewasa (mengikut pandangan Islam, biasanya apabila mencapai umur antara 9–12 tahun bagi perempuan dan 12–15 tahun bagi lelaki) menurut perkiraan kalender Hijrah.
<i>barzakh</i>	alam tempat roh orang mati berada sementara menunggu hari dibangkitkan semula di Padang Mahsyar, alam kubur.
<i>basmalah</i>	ucapan <i>bismillahirrahmanirrahim</i> .
<i>darurat</i>	keadaan yang mencemaskan atau menyusahkan (biasanya yang berlaku dengan tiba-tiba atau dengan tidak disangka-sangka), kesukaran yang timbul dengan tidak disangka-sangka.
<i>fardu ain</i>	kewajipan atau perintah Allah yang dikenakan ke atas setiap orang Islam yang cukup syarat-syaratnya. Jika dilaksanakan akan mendapat pahala manakala jika ditinggalkan akan berdosa.
<i>fidyah</i>	sejenis denda/tebusan yang dikenakan kepada orang Islam kerana tidak mengerjakan sesuatu fardu.
<i>fitrah</i>	tabii, sifat semula jadi yang dijadikan oleh Allah SWT kepada manusia, seperti sukakan harta, barang perhiasan dan sebagainya.
<i>hadas</i>	keadaan tidak suci (bagi mukalaf) atau kotoran yang tidak dapat dilihat, tetapi wajib disucikan untuk sahnya ibadah tertentu.
<i>haul</i>	genap satu tahun atau dua belas bulan dalam bab zakat dan ini merupakan ijmak ulama.
<i>iktidal</i>	berdiri tegak (lurus) ketika solat setelah melakukan rukuk, sebelum melakukan sujud.
<i>iktikaf</i>	perbuatan duduk (berhenti) di dalam masjid dengan niat bermunajat kepada Allah sambil melaksanakan ibadah-ibadah seperti membaca al-Quran.
<i>iktikad</i>	kepercayaan atau keyakinan di dalam hati manusia yang berkaitan dengan rukun iman.
<i>ibadah</i>	pengabdian dan kepatuhan kepada perintah Allah SWT melalui perbuatan, perkataan dan pengakuan hati yang berlandaskan syariat.

<i>idah</i>	masa yang wajib dinanti oleh seorang perempuan untuk membolehkannya berkahwin lagi dengan lelaki lain (tiga kali suci haid bagi perempuan yang bercerai ketika suci daripada haid, setelah melahirkan anak bagi perempuan yang mengandung dan tiga bulan bagi perempuan yang putus haid kerana tua atau yang belum keluar haid kerana masih kecil).
<i>iftirasy</i>	duduk (dalam solat) dengan telapak kaki kiri dijadikan alas untuk duduk sementara telapak kaki kanan ditegakkan dengan jari-jari kaki kanan menghadap kiblat (ketika duduk antara dua sujud dan duduk membaca tahiyat awal).
<i>ihram</i>	keadaan seseorang yang telah berniat mengerjakan haji atau umrah (atau kedua-duanya sekali) yang pada ketika itu diharamkan baginya melakukan perbuatan tertentu seperti memakai pakaian berjahit dan bau-bauan, menutup kepala (bagi lelaki) dan menutup muka (bagi perempuan), dan bersetubuh.
<i>ijab</i>	tawaran wali atau wakilnya untuk menikahkan pengantin perempuan dengan pengantin lelaki.
<i>infaq</i>	pemberian atau sumbangan, mendermakan harta benda di jalan Allah dengan maksud untuk mendapatkan pahala.
<i>iqamat</i>	seruan terakhir untuk mendirikan sembahyang (selepas azan).
<i>istighfar</i>	permohonan kepada Allah untuk diampuni, permohonan ampun (kepada Allah), kembali kepada Allah SWT. Istighfar juga bermaksud menundukkan jiwa, hati dan fikiran kepada Allah sambil memohon ampun daripada segala dosa. Juga merupakan zikir untuk memohon keampunan kepada Allah melalui lafaz <i>astaghfirullahal-azim</i> .
<i>jamak</i>	lebih daripada satu, banyak; menghimpunkan atau mengumpulkan.
<i>janabah</i>	mereka yang berada dalam keadaan hadas besar seperti haid, nifas, wiladah dan keluar air mani yang mewajibkan mandi.
<i>jinayat</i>	perbuatan yang salah di sisi undang-undang syarak sama ada yang berkaitan dengan jiwa, harta dan lain-lain.
<i>kabul</i>	menerima, perkenan, juga sebagai jawapan kepada ijab bahawa pihak kedua menyatakan menerima.
<i>khitan</i>	memotong kulit (kulup) yang menutupi kepala zakar dan memotong sedikit hujung kelentit bagi perempuan.
<i>kinayah</i>	sindiran, contoh yang tersembunyi pengertian atau maksudnya, yang dapat difahami tanpa keterangan lain.
<i>kufur</i>	tidak percaya atau tidak beriman kepada Allah dan rasul-Nya, kafir, ingkar terhadap suruhan dan larangan Allah.
<i>maksum</i>	terpelihara atau bebas daripada dosa, tidak tercela, tidak berdosa.
<i>mahabbah</i>	kasih sayang.
<i>mahar</i>	mas kahwin atau sesuatu pemberian yang diwajibkan bagi calon suami kepada calon isterinya.

<i>mahmudah</i>	sifat-sifat terpuji dan mulia seperti tolong-menolong dan sebagainya.
<i>makhraj</i>	tempat keluar bunyi huruf (alif hingga ya) seperti di halkum, lidah, bibir dan sebagainya.
<i>makrifat</i>	ilmu mengenali sesuatu, (dalam ilmu tasawuf) ilmu mengenali hal kerohanian pada peringkat yang tertinggi atau sempurna.
<i>makruh</i>	perkara yang digalakkan untuk ditinggalkan, jika ditinggalkan mendapat pahala dan jika dilakukan tidak mendatangkan dosa.
<i>masbuk</i>	yang didahului, iaitu makmum yang tidak sempat membaca al-Fatihah pada rakaat pertama bersama imam semasa solat.
<i>mazmumah</i>	sifat-sifat keji dan tercela yang dibenci oleh Allah SWT seperti mencuri, berbohong dan sebagainya.
<i>miqat</i>	batas tempat atau waktu yang ditentukan bagi seseorang yang akan menunaikan ibadah haji atau umrah untuk memulakan niat dan sekali gus memakai pakaian ihram.
<i>mitos</i>	sesuatu yang dianggap benar tetapi tiada bukti yang jelas dan sahih/ empirikal yang menunjukkan ia wujud dan boleh dipercayai.
<i>muamalat</i>	segala perkara (hal) yang tergolong dalam atau yang berkaitan dengan bidang kemasyarakatan, yang berhubung dengan tatacara perhubungan sesama manusia dalam memenuhi keperluan mereka.
<i>mukalaf</i>	orang yang telah cukup umur yang wajib melaksanakan perintah Allah. Orang yang termasuk dalam golongan ini akan berdosa sekiranya tidak melaksanakan ajaran Islam dan sebaliknya mendapat pahala jika melaksanakannya.
<i>munafik</i>	orang yang pada zahirnya mengaku keesaan Tuhan dan kerasulan Muhammad, tetapi sebenarnya tidak beriman, orang yang amalan dan hatinya bertentangan dengan apa yang diperkatakannya.
<i>murtad</i>	orang yang keluar daripada agama Islam, sama ada melalui perbuatan, perkataan, atau niat.
<i>musafir</i>	orang yang masih dalam perjalanan, orang yang berpergian, pengembara.
<i>nasab</i>	keturunan, pertalian keluarga (terutama daripada sebelah bapa) yang berhak menerima harta warisan kerana pertalian darah atau keturunan.
<i>nisab</i>	bilangan atau timbangan, jumlah bagi benda yang wajib dikeluarkan zakatnya.
<i>qullatain</i>	dua <i>qullah</i> , suatu tempat berukuran minimum bagi air iaitu 216 liter.
<i>qunut</i>	doa yang dibaca setelah beriktidal pada rakaat terakhir di dalam solat khususnya di dalam solat witr dan solat subuh.
<i>rasul</i>	utusan atau pesuruh Allah yang dipilih-Nya untuk menerima wahyu daripada-Nya untuk dirinya sendiri dan diwajibkan menyampaikan wahyu itu kepada orang lain.

<i>rasul ulul 'azmi</i>	para rasul yang memiliki tahap kesabaran yang amat tinggi dalam menghadapi rintangan dan tentangan daripada umatnya ketika menyampaikan ajaran dan seruan kepada umatnya.
<i>rawatib</i>	solat-solat sunat yang disyariatkan mengiringi solat fardu.
<i>rukhsah</i>	keringanan, kemudahan atau kelonggaran ketetapan hukum yang disyariatkan oleh Allah ke atas mukalaf dalam keadaan-keadaan tertentu (darurat).
<i>sarih</i>	jelas.
<i>taawuz</i>	lafaz <i>a'uzubillahi minassyaitanirrajim</i> . Merupakan doa memohon perlindungan kepada Allah SWT daripada segala golongan dan tipu daya syaitan yang selalu berusaha untuk menyesatkan manusia dari jalan yang benar.
<i>taghut</i>	zalim atau melampaui batas.
<i>tahalul</i>	perbuatan mencukur dan menggunting rambut untuk melepaskan diri dari ihram selepas melakukan ibadah haji dan umrah.
<i>tahlil</i>	sejenis zikir kepada Allah dengan mengucapkan kalimah "lailahaillallah" berulang-ulang.
<i>tahmid</i>	bacaan Alhamdulillah. Merupakan sejenis zikir kepada Allah dengan mengucapkan kalimah pujian kepada Allah.
<i>tahnik</i>	membuka atau memecah mulut bayi yang baru lahir dengan buah tamar yang telah dikunyah oleh orang alim dan bertakwa.
<i>takbir</i>	kalimah mengagungkan Allah dengan menyebut "Allahuakbar" berulang kali. Merupakan sejenis zikir yang dianjurkan oleh Islam yang dibaca setelah menunaikan solat.
<i>talak</i>	pelepasan ikatan nikah dengan ucapan talak, cerai, dan sebagainya oleh suami, hukum yang melepaskan ikatan perkahwinan.
<i>tamakninah</i>	(dalam sembahyang) berhenti sebentar antara dua rukun sekadar tetap semua anggota pada tempatnya, berhenti sebentar sekadar bacaan "Subhanallah" sedang anggota-anggota berat hendaklah berhenti.
<i>tasbih</i>	membaca Subhanallah. Merupakan sejenis zikir puji-pujian kepada Allah.
<i>tasdiq</i>	membenarkan.
<i>tawaruk</i>	duduk dengan kaki kiri di bawah kaki kanan dan telapak kaki kanan ditegakkan (ketika duduk membaca tahiyat akhir).
<i>wirid</i>	bacaan-bacaan zikir dan doa yang biasa dibaca ketika waktu pagi, petang dan malam sebelum dan setelah mengerjakan solat.
<i>wukuf</i>	berhenti (hadir) seketika di Arafah pada 9 Zulhijah mulai tergelincirnya matahari sehingga terbitnya fajar pada 10 Zulhijah (salah satu rukun haji).

ANUGERAH BUKU NEGARA 2010



**BEST
SELLER
BOOK**

**50 BEST
MALAYSIAN
TITLES
FOR INTERNATIONAL
RIGHTS 2012**

**50
BEST
MALAYSIAN
TITLES
for
International
Rights
2012**

National Book Council
of Malaysia