



Technische Daten Standardausstattung

| | |
|-----------------------------|---|
| HAUPTMOTOR | |
| 5,5 kW Elektromotor | 400 V |
| 14 PS Benzinmotor | |
| SCHNITTKAPAZITÄT | |
| Max. Stamm-Ø | 70 cm |
| Schnittlänge | 4,8 m |
| Max. Schnittweite | 64 cm |
| Max. Kantholzbreite | 59 cm |
| Durchlass über dem Sägeband | 27 cm |
| Höhenverstellung | manuell mit Handkurbel |
| Vorschub Sägekopf | manuell durch schieben |
| Bandführungsarm | manuell |
| Bandschmierung | manuelles Ventil |
| Bandspannsystem | mit Manometer |
| Späneausgang | 100 mm Ø |
| SÄGEBAND | |
| Länge | 4010 mm |
| Breite | 32 mm |
| Stärke | 1,14 mm |
| Bandlaufräder | 470 mm Ø aus Gusseisen mit Riemen |
| Konstruktion | Segmentbett mit einseitig geführtem Sägekopf |
| STAMMHANTIERUNG | |
| Manuell | Standard-Sägebett (3 Segmente von je 1,95 m) 6 Seitenstützen, 3 manuelle Stammklemmen, Ausgleichskeil und Stammklemmkegel |
| Prüfstandard | CE-zertifiziert |
| Farbe | Orange: RAL 2001; Tiefschwarz: RAL 9005 |

Zusätzliche Ausstattung

Stammladerampen mit Seilwinde (bei Transport abzunehmen)

Abdeckplane

Wendehaken

Sägebänder

Elektrische Höhenverstellung (nur bei E-Motor)

Elektroventil für die Bandschmierung (nur bei E-Motor)

Daten für mobile Sägerwerke

| | |
|---------------------------|-----------------|
| Führerschein für Anhänger | nein |
| Bremse | ungebremst |
| L / B / H in cm | 725 / 203 / 230 |
| Gewicht | 750 kg |



LT15 START MOBILE

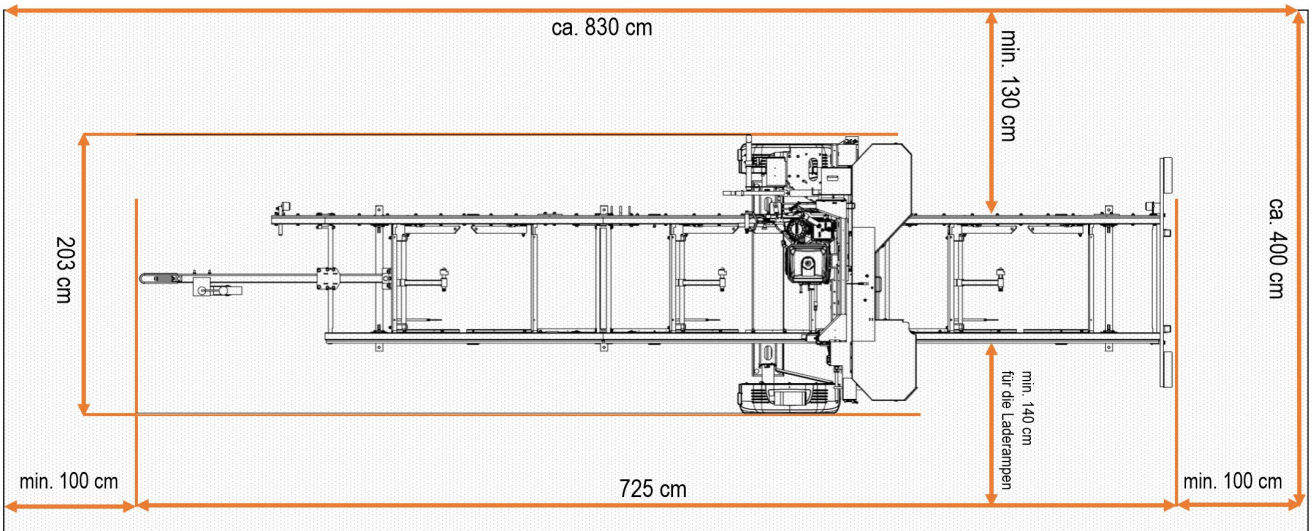

↑ Bereich zum Beladen der Säge mit einkalkulieren! ↑

Empfohlene Aufstellmaße

| | Länge | Breite | Höhe |
|-------------------------------------|-------|--------|-------|
| Maschine in der Standardausstattung | 8,3 m | 4,0 m | 2,5 m |

