

LX250

Segmentbettsäge

Datenblatt 1/2

Wood-Mizer
Dorfstr. 5 • 29485 Schletau
05883 9880 10



Technische Daten Standardausstattung

HAUPTMOTOR

15 kW Elektromotor 400 V

SCHNITTKAPAZITÄT

Max. Stamm-Ø 140 cm
Schnittlänge 4,0 m
Max. Schnittweite 138 cm
Max. Kantholzbreite 125 cm
Durchlass über dem Sägeband 27 cm
Schnittstärkenrechner SW10
Höhenverstellung elektrisch
Vorschub Sägekopf elektrisch
Bandführungsarm elektrisch
Bandschmierung mit Elektroventil
Bandspannsystem hydraulisch mit Manometer
Späneausgang 150 mm Ø

SÄGEBAND

Länge 5470 mm
Breite 32 mm
Stärke 1,07 mm
Bandlaufräder 470 mm Ø aus Gusseisen mit Riemen
Konstruktion Segmentbett mit zweiseitig geführtem Sägekopf

STAMMHANTIERUNG

Manuell 3 Seitenstützen
2 manuelle Stammklemmen
Stammausgleichkeil
Prüfstandard CE-zertifiziert
Farbe Orange: RAL 2001; Tiefschwarz: RAL 9005

Zusätzliche Ausstattung

Zusätzliche Bettsegmente: 1,85 m
Abdeckplane
Wendehaken
Sägebänder



Maße/Gewichte (cm & kg) für den Transport

	Länge	Breite	Höhe	Gewicht
Maschine auf Palette Standardausstattung	280	180	255	1.515 kg
Säge montiert	658	330	254	1.350 kg
Zusatzsegment - 1,85m	190	160	30	160 kg

Empfohlene Aufstellmaße

	Länge	Breite	Höhe
Maschine in der Standardausstattung	9,0 m	4,5 m	2,8 m

LX250 in Standardausstattung mit 3 Segmenten von je 1,83 m Länge. Die Säge kann unbegrenzt verlängert werden.



LX250

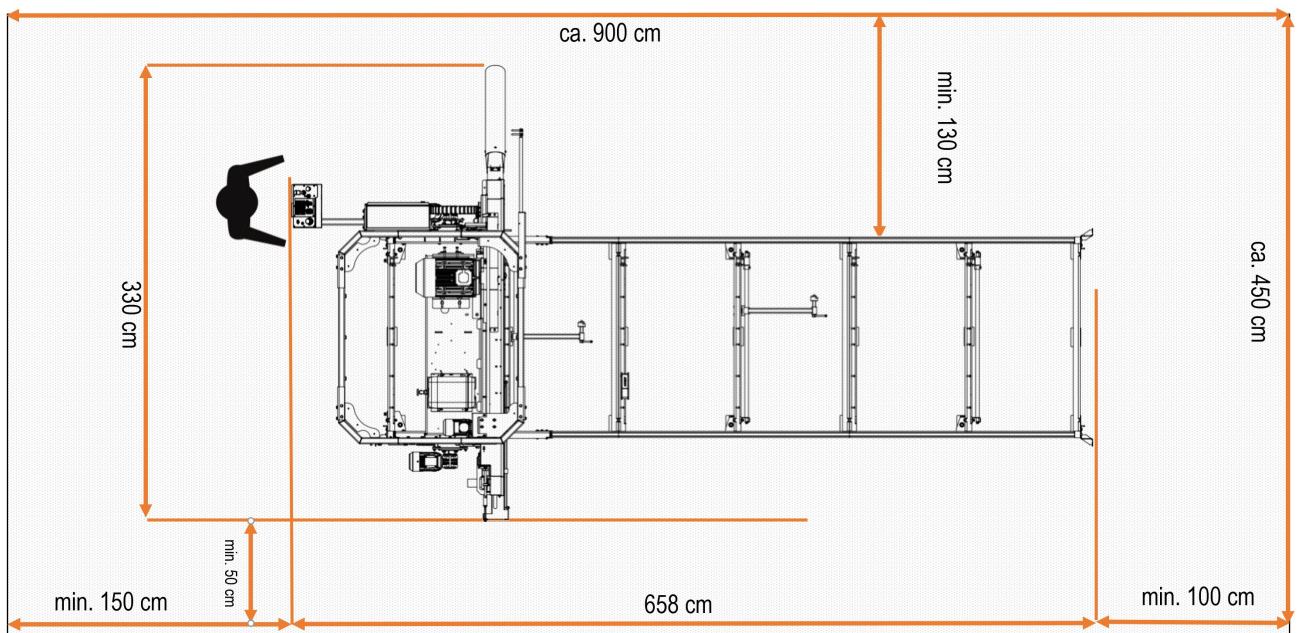

↑ Bereich zum Beladen der Säge mit einkalkulieren! ↑

