



### Technische Daten Standardausstattung

|                             |  |
|-----------------------------|--|
| <b>HAUPTMOTOR</b>           |  |
| 5,5 kW Elektromotor         | 400 V  |
| 14 PS Benzinmotor           |  |
| <b>SCHNITTKAPAZITÄT</b>     |  |
| Max. Stamm-Ø                | 66 cm  |
| Schnittlänge                | 3,8 m  |
| Max. Schnittweite           | 60 cm  |
| Max. Kantholzbreite         | 55 cm  |
| Durchlass über dem Sägeband | 20 cm  |
| Höhenverstellung            | manuell mit einer Handkurbel   |
| Vorschub Sägekopf           | manuell durch Schieben   |
| Bandführungsarm             | fest verbaut   |
| Bandschmierung              | manuelles Ventil   |
| Bandspannsystem             | mit Markierung   |
| Späneauswurf                | 105 mm Ø   |
| <b>SÄGEBAND</b>             |  |
| Länge                       | 3330 mm  |
| Breite                      | 32 mm  |
| Stärke                      | 1,07 mm  |
| Bandlaufrolle               | 400 mm Ø aus Gusseisen mit Riemen  |
| Konstruktion                | Segmentbett mit zweiseitig geführtem Sägekopf  |
| <b>LIEFERUMFANG</b>         |  |
| Manuell                     | Standard Sägebett (3 Segmente je 1,53 m)<br>2 Seitenstützen, 2 manuelle Stammklemmen,<br>Ausgleichskeil, Stammklemmkegel |
| Prüfstandard                | CE zertifiziert  |
| Farbe                       | Orange: RAL 2001; Tiefschwarz: RAL 9005  |

### Maße/Gewichte (cm & kg) für den Transport

|  | Länge | Breite | Höhe | Gewicht |
|--|-------|--------|------|---------|
| Maschine<br>Standardausstattung        | 170   | 65     | 120  | 500     |
| Bettverlängerung<br>1,53 m auf Palette | 160   | 80     | 40   | 60      |



### Zusätzliche Ausstattung

|                              |
|------------------------------|
| Bettverlängerungen je 1,53 m |
| Abdeckplane                  |
| Stammkladerampen             |
| Wendehaken                   |
| Sägebänder                   |

### Empfohlene Aufstellmaße

|                                     | Länge  | Breite | Höhe  |
|-------------------------------------|--------|--------|-------|
| Maschine in der Standardausstattung | 6,65 m | 3,0 m  | 2,0 m |

### Abstände der FüÙe

|                             |         |
|-----------------------------|---------|
| Vom 1. zum 2. Fuß           | 38,3 cm |
| Zwischen den weiteren FüÙen | 76,5 cm |
| Abstand in der Breite       | 70,0 cm |



Hier dargestellt die LX50SUPER in Standardausstattung mit einer Schnittlänge von 3,8 m (3 Segmente von je 1,53 m Länge). Die Maschine kann unbegrenzt verlängert werden.

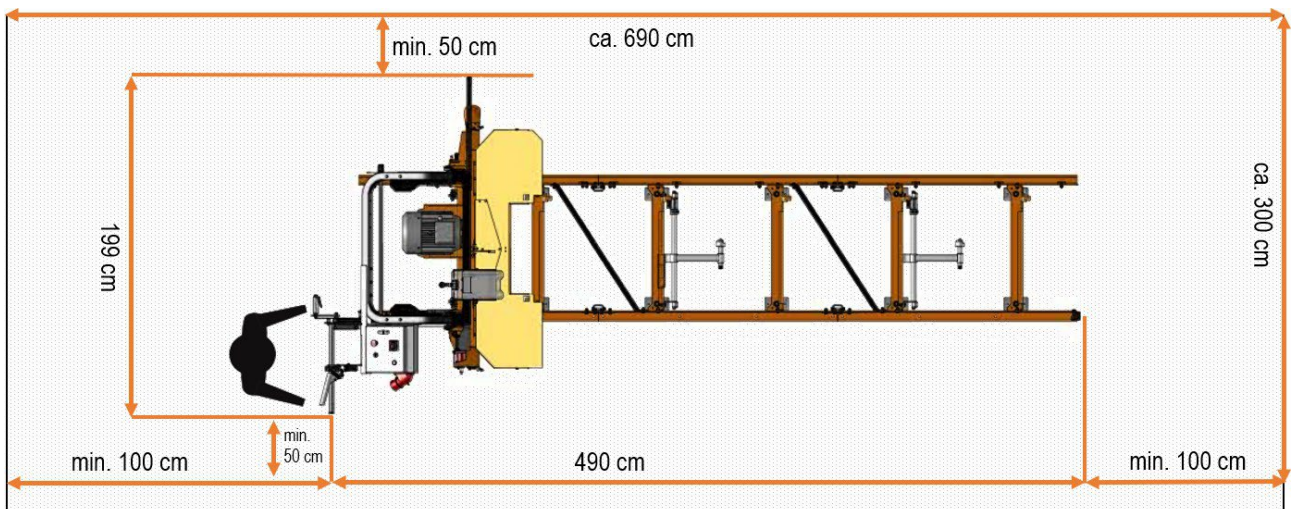

↑ Bereich zum Beladen der Säge mit einkalkulieren! ↑

